

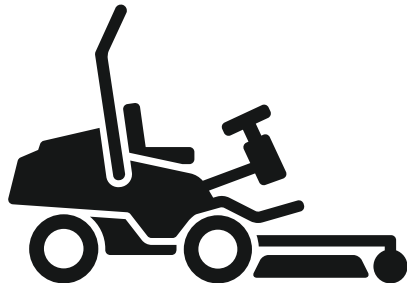

Husqvarna®



P 524X, P 524X EFI

HU	Használati utasítás
PL	Instrukcja obsługi
CS	Návod k použití
SK	Návod na obsluhu

2-68
69-136
137-202
203-269

TARTALOMJEGYZÉK

Bevezetés.....	2	Műszaki adatok.....	60
Védelem.....	10	Tartozékok.....	65
Összeszerelés.....	17	Szerviz.....	65
Kezelés.....	19	Garancia.....	66
Karbantartás.....	26	Megfelelőségi nyilatkozat.....	67
Hibaelhárítás.....	54	Bejegyzett védjegyek.....	68
Szállítás, tárolás és ártalmatlanítás.....	57		

Bevezetés

Szállítás előtti ellenőrzés és termékszámok

a kereskedőtől a szállítás előtti ellenőrzésre vonatkozó dokumentum aláírt példányát.

Megjegyzés: A terméken szállítás előtti ellenőrzést végeztek. Ügyeljen arra, hogy kézhez kapja

Husqvarna márkaszerviz elérhetősége:	
Ez a kezelői kézikönyv az alábbi termékszámú/sorozatszámú termék tartozéka:	
/	
Motor:	
Sebességváltó:	

Termékleírás

A P 524X és P 524X EFI fűnyírótraktorok. A hajtást egy benzinmotor biztosítja. A termék kijelzővel, fényszórókkal és összkerék-meghajtással (AWD) rendelkezik. Az előremeneti és hátrameneti pedálok segítségével a kezelő fokozatosan állíthatja be a sebességet. A termék különböző típusú vágóasztalokkal és egyéb, a Husqvarna által jóváhagyott felszerelésekkel használható.

Rendeltetészerű használat

A terméket közterületeken történő fűvágásra tervezték. A termék más célokra történő használatához

szerezzen fel opcionális kiegészítőt. A rendelkezésre álló kiegészítőkre vonatkozó további információkkal kapcsolatban vegye fel a kapcsolatot egy Husqvarna márkakereskedővel.

A termék biztosítása

Feltétlenül gondoskodjon az új terméke biztosításáról. Kérdés esetén forduljon a biztosítótársaságához. Azt javasoljuk, gondoskodjon az alábbiakra kiterjedő teljes körű biztosításról: külső fél, tűz, anyagi kár, lopás és felelősség.

A termék áttekintése

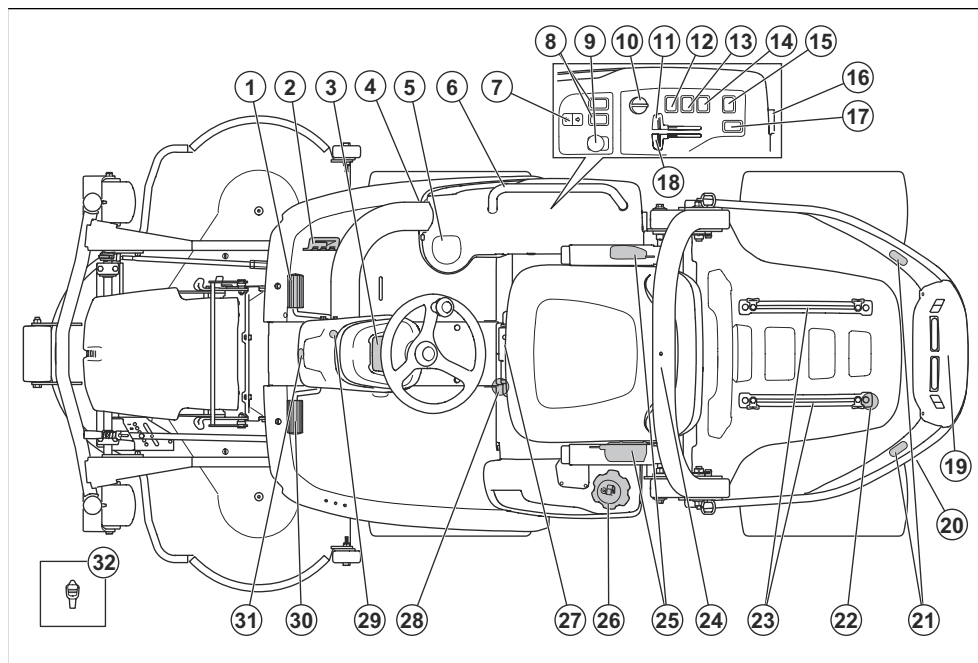

- | | |
|--|--|
| <ol style="list-style-type: none"> 1. Előremeneti pedál 2. Hátrameneti pedál 3. Kijelző 4. Elülső tartozék (AUX) tápaljzat, 12 V-os (tartozékok a következőhöz: P 524X) 5. Pohártartó 6. Fogantyú (kiegészítő a következőhöz: P 524X) 7. Vágóasztal elektromos emelése 8. Funkciógomb az elülső kiegészítőkhöz (kiegészítő a következőhöz: P 524X) 9. TLT-gomb 10. Indítókulcs 11. Gázkar 12. Fényszórók kapcsolója 13. Figyelmeztető lámpa kapcsolója (kiegészítő) 14. 12 V-os tápcsatlakozó kapcsolója 15. Kiegészítő tápcsatlakozó, 12 V-os (kiegészítő) 16. Tápcsatlakozó, 12 V-os | <ol style="list-style-type: none"> 17. Funkciógomb a hátsó kiegészítőkhöz (kiegészítő) 18. Szívatókar (P 524X) 19. Hátsó kiegészítő tápcsatlakozó, 12 V-os (kiegészítő) 20. Hátsó hajtómű megkerülő szelepe 21. Hátsó figyelmeztető lámpák (kiegészítő) 22. Pántos tartók 23. Sínek 24. Bukókeret 25. Biztonsági öv 26. Üzemanyagtartály sapkája 27. Ülészállító kar 28. Elülső hajtómű megkerülő szelepe 29. Rögzítőfék retesze 30. Rögzítőfék 31. Elülső figyelmeztető lámpa (kiegészítő) 32. Szerszám |
|--|--|

Elektromos rendszer áttekintése

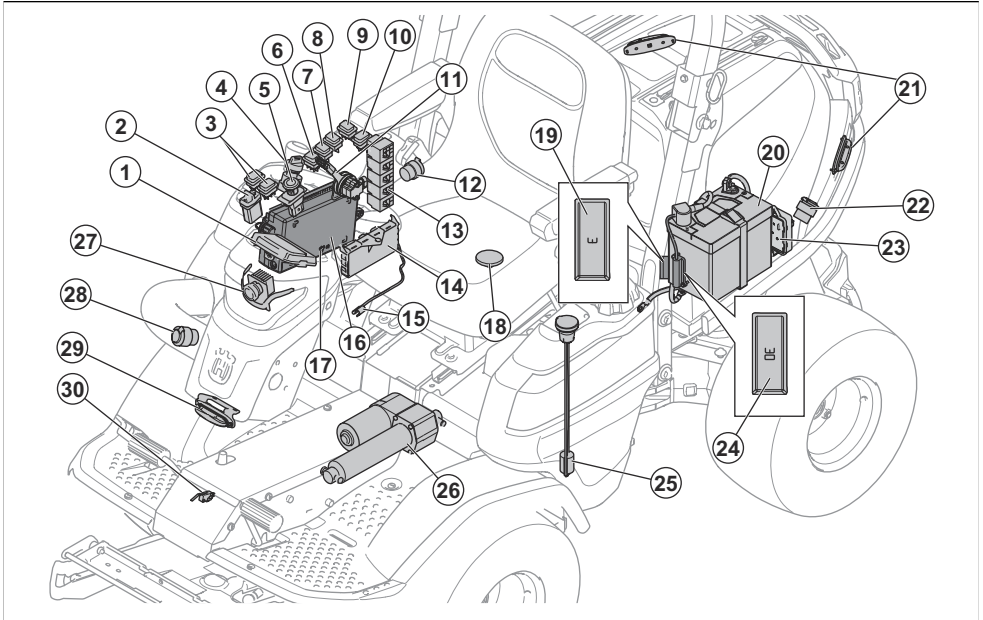

1. Kijelző
2. Vágóasztal-emelés funkciógombja
3. Funkciógomb az elülső kiegészítőkhöz (kiegészítő a következőkhöz: P 524X)
4. Indítókulcs
5. TLT-gomb
6. Fényszórók kapcsolója
7. Figyelmeztető lámpa kapcsolója (kiegészítő)
8. 12 V-os tápcsatlakozó kapcsolója
9. Kiegészítő tápcsatlakozó, 12 V-os (kiegészítő)
10. Funkciógomb a hátsó kiegészítőkhöz (kiegészítő)
11. EFI gázadagoló (P 524X EFI)
12. Tápcsatlakozó, 12 V-os
13. Relék
14. Fűnyíró vezérlőegysége
15. Hidraulikaolaj hőmérséklet-érzékelője
16. Vezérlődoboz
17. Szervizcsatlakozó
18. OPC-kapcsoló
19. Biztosíték a vezérlőmodul memóriájának 12 V-os áramellátásához, 3 A
20. Akkumulátor
21. Hátsó figyelmeztető lámpa (kiegészítő)
22. Hátsó kiegészítő tápcsatlakozó, 12 V-os (kiegészítő)
23. EFI vezérlőegység (P 524X EFI)
24. Biztosíték a vágóasztal-emelés elektromos működtetőeleméhez, 30 A

25. Üzemanyagszint-érzékelő
26. Vágóasztal-emelés elektromos működtetőeleme
27. Fényszórók
28. Elülső tartozék (AUX) tápaljzat, 12 V-os (tartozékok a következőkhöz:P 524X)
29. Elülső figyelmeztető lámpa (kiegészítő)
30. Rögzítőfék-kapcsoló

Tápcsatlakozók

A járművön a következő tápcsatlakozók találhatók:

- 12 V-os tápcsatlakozó
- 12 V-os tartozék (AUX) tápaljzat, elülső (kiegészítő a következőkhöz: P 524X)
- 12 V-os tartozék (AUX) tápaljzat, hátsó (kiegészítő)

A tápaljzatok biztosítékainak elhelyezkedése kapcsán lásd: *A biztosítékok áttekintése 34. oldalon.*

A tápaljzatok elhelyezkedése kapcsán lásd: *Elektromos rendszer áttekintése 4. oldalon.*

A tápcsatlakozókat a vezérlőpanelen található főkapcsolóval kapcsolhatja be és ki.

Üzemóra-számláló

A termék kijelzőjén 2 üzemidőmérő található. Az üzemidőmérők a motor összes munkaóráját (A) és az adott működési időszak óráinak számát (B) jelzik.

A működési időszakra vonatkozó üzemidőmérő utolsó számjegye egytized órát (6 percet) mutat.

A bekapcsolt gyújtással, de kikapcsolt motorral töltött időt nem rögzíti a rendszer.

Megjegyzés: A teljes üzemidőmérő (A) csak teljes órákat mutat.

Megjegyzés: A működési időszak azt az időt jelenti, amely alatt a motor járt az adott nap során. Ha a motor legalább 6 órán keresztül kikapcsolva marad, új működési időszak kezdődik.

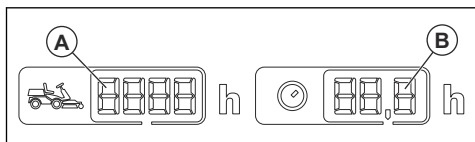

Fűnyíró-vezérlőmodul

A termékben található fűnyíró-vezérlőmodul információkat biztosít a kezelőnek a termékkel kapcsolatban. Az információk a műszerfal kijelzőjén jelennek meg. Lásd: *Kijelző7. oldalon.*

A fűnyíró-vezérlőmodul lehetővé teszi, hogy a szakszerviz a szervizelés során a termékhez csatlakozhasson.

Husqvarna Connect

A termék *Bluetooth®* vezeték nélküli technológiával rendelkezik, és csatlakoztatható azon mobilkészülékekhez, amelyekre telepítették a Husqvarna Connect alkalmazást. A Husqvarna Connect egy ingyenes mobilalkalmazás. A Husqvarna Connect alkalmazás kibővített funkciókat biztosít Husqvarna termékéhez:

- Bővebb termékinformációk.
- Információk és segítség a termékalkatrészekkel és a szervizeléssel kapcsolatban.

Husqvarna Fleet Services™

Husqvarna Fleet Services™ egy felhőalapú megoldás, amely áttekintést nyújt az összes termékről a kereskedelmi flottakezelő számára. A Husqvarna Fleet Services™ szolgáltatással kapcsolatos további információkért lásd: www.husqvarna.com.

A termék csatlakoztatása a Husqvarna Fleet Services™ szolgáltatásokhoz

1. Töltse le az Husqvarna Fleet Services™ alkalmazást mobilkészülékére.
2. Jelentkezzen be a Husqvarna Fleet Services™ alkalmazásba.
3. Végezze el a termék és a Husqvarna Fleet Services™ párosítását az utasítások szerint.

Mellékhajtás (PTO) gomb

A PTO gomb aktiválja és kikapcsolja a mellékhajtás-tengelykapcsoló és a vágóasztal, vagy a hozzá csatlakoztatott egyéb felszerelések meghajtását. A pengék meghajtásának bekapcsolásához eleget kell tennie a megfelelő indításhoz szükséges feltételeknek. A megfelelő indítási feltételekkel kapcsolatban lásd: *A működési feltételek ellenőrzése 13. oldalon.*

- A pengék vagy más felszerelések meghajtását a mellékhajtás gombot kihúzva kapcsolhatja be.

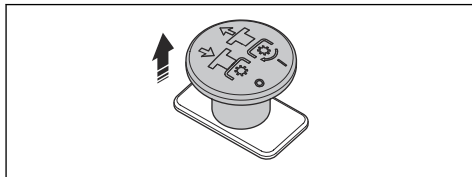

- A pengék vagy más felszerelések meghajtását a mellékhajtás gombot megnyomva kapcsolhatja ki.

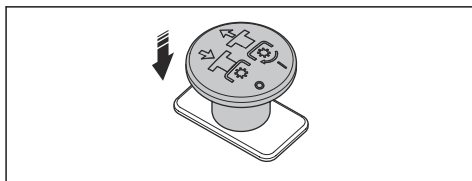

Fényszórók

A fényszórók munkalámpákkal és távolsági fényszórókkal rendelkeznek.

- A lámpák kikapcsolásához állítsa a főkapcsolót (A) állásba.

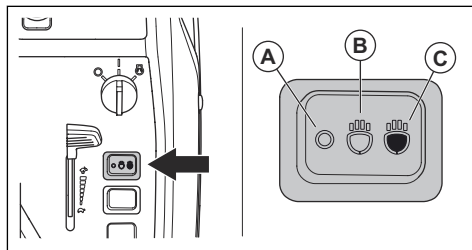

- A munkalámpák bekapcsolásához állítsa a főkapcsolót (B) állásba.
- A távolsági fényszórók és munkalámpák bekapcsolásához állítsa a főkapcsolót (C) állásba.

A munkalámpák a termék leállítását követően 3 percig még bekapcsolva maradnak. A fényszórók bekapcsolását a fényszóró szimbólum jelzi a kijelzőn. Lásd: *Kijelző7. oldalon.*

Előremeneti és hátrameneti pedálok

A sebesség fokozatosan állítható be a 2 pedál használatával. A bal oldali pedál (A) az előremeneti

mozgáshoz, míg a jobb oldali (B) a hátrameneti haladáshoz használható. A pedálok felengedésekor a fűnyírótraktor lefékez.

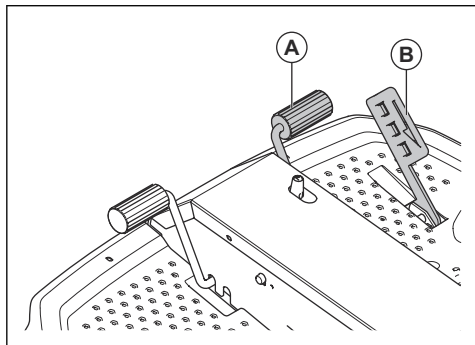

Vágóasztal elektromos emelésének kapcsolója

A kapcsoló vezérli az elektromos emelést. Az elektromos emeléssel emelheti fel és süllyesztheti le a vágóasztalt a megfelelő helyzetbe.

A kapcsolónak nincs beállított pozíciója. A vágóasztal felemeléséhez húzza hátra annak elektromos emelés karját. A vágóasztal leengedéséhez tolja előre az elektromos emelés karját. A vágóasztal mindig felemelhető és lesüllyeszthető, ha az indítókulcs ON (BE) állásban van.

A vágóasztalnak mindig flotáló helyzetben kell lennie, amikor fűvet nyír. A flotáló helyzet lehetővé teszi, hogy a vágóasztal kövesse a talaj különböző szintjeit.

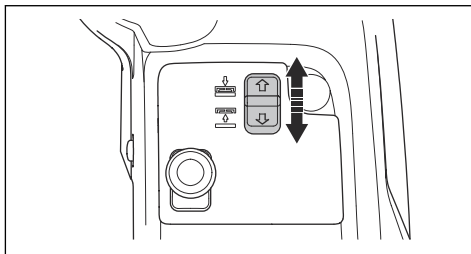

Vágóasztal

Az ehhez a termékhez tartozó vágóasztalok a Combi vágóasztalok, valamint az R137 vágóasztal. A vágóasztalok X-modellként is kaphatók, így a vágási magasságot a vezérlőpanelről állíthatja be. Lásd: *Műszaki adatok60. oldalon.*

A vágóasztalok mulcsozó dugós vagy hátsó kidobású üzemmódban használhatók. Amikor a vágóasztalokat a mulcsozó dugóval működtetik, kisebb darabokra vágja a fűvet, ami trágyázza a pázsitot. A mulcsozó dugót eltávolítva a vágóasztal hátrafelé dobja ki a fűvet.

A Combi vágóasztalokat kifejezetten mulcsozó dugóval való használatra tervezték, míg az R137 vágóasztalt kifejezetten hátsó ürítéshez.

Kijelző

A műszerfalon található kijelző a termék állapotával kapcsolatos információkat jeleníti meg.

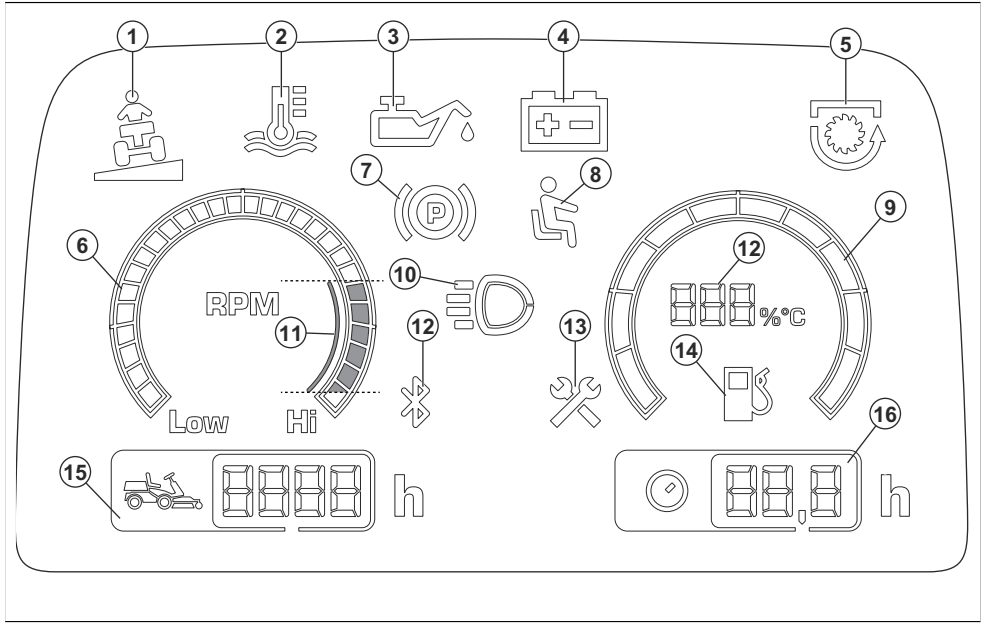

1. Dőlésjelző
2. Hajtóműolaj hőmérsékletének visszajelzője
3. A motorolaj nyomásának visszajelzője
4. Akkumulátortöltöttség-jelző
5. Mellékhajtás-jelző
6. Fordulatszám-mérő
7. A rögzítőfék jelzője
8. Kezelőjelenlét-vezérlő (OPC)
9. Üzemanyagszint-jelző műszer
10. Munkalámpa vagy távolsági fényszóró jelzője
11. Javasolt motorfordulatszám a termék működtetése közben.
12. Bluetooth®
13. Szervizjelző
14. Üzemanyagszint-jelző 5%-os lépésekben mérve

Megjegyzés: Ha a hajtóműolaj hőmérsékletének visszajelzője világít, az üzemanyagszint-jelzőn a hajtóműolaj hőmérséklete látható.

15. Üzemidőmérő. A teljes üzemidő órában.
16. Üzemidőmérő. Munkanap; óra/nap.

Megjegyzés: A kijelző megjelenése típusonként eltérő lehet.

Megjegyzés: Amikor az indítókulcsot STOP állásból ON állásba forgatja, egy rövid időre az összes visszajelző világítani kezd. Ezt követően csak a működéssel összefüggő visszajelzők fognak világítani.

A terméken található jelzések



VIGYÁZAT! Körültekintően járjon el, és megfelelően használja a terméket. A gép a kezelő és mások súlyos sérülését és halálát is okozhatja.



Olvassa el a használati utasítást, és a termék használatba vétele előtt mindenképpen legyen tisztában a benne foglaltakkal.



Forgó kések. Tartsa távol testrészeit a fedéltől, amikor a motor jár.



Figyelmeztetés: forgó alkatrészek. Tartsa távol testrészeit.



Figyelmeztetés: zúzódásveszély.



Figyelmeztetés: zúzódásveszély. Az emelőkarok nagy erővel mozdulnak el – tartsa távol testrészeit.



Legyen óvatos a kirepülő és visszapatánzó tárgyakkal.



Forró felület.



Tartsa távol a nézelődőket.



Hátamenetben haladás előtt és közben is figyeljen hátrafelé.



Lejtős területen soha ne nyírja a fűvet kereszt irányban. Ne nyírjon fűvet 10 foknál meredekebb lejtőn. Lásd: *Fűnyírás lejtőn 14. oldalon.*



Soha ne engedjen fel utast a termékre vagy tartozékára.



Felborulás veszélye.



Előre haladás.



Hátrafelé haladás.



Rögzítőfékpedál.



Rögzítőfék.



Ez a termék megfelel a vonatkozó EK irányelveknek.



Az EU és az Egyesült Királyság irányelveinek és jogszabályainak, és New South Wales „Környezetben történő munkavégzés szabályozása (zajszabályozás), 2017” irányelvének megfelelő környezeti zajkibocsátási címke. A termék garantált hangteljesítményszintjére vonatkozó adatok megtalálhatók a *Műszaki adatok 60. oldalon* című fejezetben és a címkén.



Mindig használjon jóváhagyott fülvédőt.



Javítás vagy karbantartás előtt állítsa le a motort, és távolítsa el a gyújtógyertyát.



Motor leállítva.



Motor beindítva.



Motor indítása.



Motorfordulatszám – gyors.



Motorfordulatszám – lassú.



Hidegindító (P 524X).



Benzines.



Legfeljebb 10% etanol.



A vágóasztal szállítási pozíciója.



A vágóasztal működési pozíciója.



Húzza ki a TLT-gombot.



Nyomja be a PTO-gombot.



Hátsó kiegészítő tápcsatlakozó.



Előlő kiegészítő tápcsatlakozó.



Olajszint.



Beolvasható kód.



MAX. XXXN / (XXXkg)

A max. megengedett függőleges erő a vonórúdon a címkén és a következő helyen található: *Műszaki adatok60. oldalon.*



MAX. XXXN / (XXXkg)

A max. megengedett vízszintes erő a vonórúdon a címkén és a következő helyen található: *Műszaki adatok60. oldalon.*



Ne használja a biztonsági övet, ha a ROPS rendszer inaktív van.



Mindig használja a biztonsági övet, amikor a ROPS rendszer aktív van.



Megjegyzés: A terméken szereplő többi jelölés/címke néhány piac specifikus vizsgáztatási követelményeire vonatkozik.

Adattábla

1	Husqvarna Identity (HID)	XXXXXXXXXXXXXXXXXXXXXXXXXX	5
2	Model	XXXXXX	6
3	Prod year	XXXX	7
4	Nominal power	XX, XkW	8
4	PNC	XXXXXXXXXX	
	Serial number	XXXXXXXXXXXX	
	UK Importer Husqvarna UK Ltd, Preston Road, Co. Durham, DL5 6UP		
9	PNC	XXXXXXXXXXXX	
10	Unladen weight	XXXkg	
11	Max front axle weight (GAWR)	XXXkg	
12	Max rear axle weight (GAWR)	XXXkg	
13	Max laden weight (GCWR)	XXXXkg	
	USA Importer Husqvarna Group, 9335 Harris Corners Pkwy, Suite 500, Charlotte, NC28269, USA		

- Husqvarna azonosítószám (HID): a termék cikkszama, gyár és gyártószám, sorozatszám és kontrollszám
- Modellnév
- Termékkód (PNC)
- Beolvasható kód
- Gyártó és gyártó címe
- Gyártás éve
- Névleges teljesítmény
- Sorozatszám a gyártási dátummal, évvel, héttel és sorszámmal
- Termékkód (PNC)
- Termék súlya, terheletlen állapotban
- Előlő tengely maximális súlya (GAWR)
- Hátsó tengely maximális súlya (GAWR)

Euro V. kibocsátási norma



FIGYELMEZTETÉS: A motor módosítása érvényteleníti a termékre vonatkozó európai uniós típusjóváhagyást.

- a termék javítását helytelenül végezték;
- a termék javítása nem a gyártótól származó vagy általa jóváhagyott alkatrészekkel történt;
- a terméket nem a gyártótól származó vagy általa jóváhagyott kiegészítővel szerelték fel;
- a termék javítását nem hivatalos szakszerviz vagy jóváhagyott egyéb szerviz végezte.

A termék károsodása

A termékben keletkezett károkért nem vállalunk felelősséget, amennyiben:

Védelem

Biztonsági meghatározások

A figyelmeztetések, óvintézkedések és megjegyzések a használati utasítás kiemelten fontos részeire hívják fel a figyelmet.



FIGYELMEZTETÉS: Akkor használatos, ha a kézikönyv utasításainak be nem tartása esetén fennáll a kezelő vagy a közelben tartózkodók sérülésének vagy halálának veszélye.



VIGYÁZAT: Akkor használatos, ha a kézikönyv utasításainak be nem tartása esetén fennáll a vagyoni kár, illetve a termék vagy a környező terület károsodásának veszélye.

Megjegyzés: További információt biztosít az adott helyzetben szükséges tennivalókról.

Általános biztonsági utasítások



FIGYELMEZTETÉS: A termék a kéz vagy láb vágásos sérülését okozhatja, illetve tárgyakat repíthet el. A biztonsági utasítások be nem tartása súlyos sérüléssel vagy halállal járhat.



FIGYELMEZTETÉS: Ne használja tovább a terméket sérült vágószerkezettel. A sérült vágószerkezet tárgyakat repíthet el, és súlyos sérülést, illetve halált okozhat. Haladéktalanul cserélje ki a sérült késeket.



FIGYELMEZTETÉS: A termék működés közben elektromágneses mezőt hoz létre. Ez bizonyos körülmények esetén hatással lehet az aktív vagy passzív orvosi implantátumokra. A súlyos vagy halálos sérülés kockázatának csökkentése

érdekeben azt javasoljuk, hogy az orvosi implantátumot használó személyek a termék alkalmazása előtt kérjék ki orvosuk vagy az orvosi implantátum gyártójának tanácsát.



FIGYELMEZTETÉS: A termék használata előtt olvassa el az alábbi figyelmeztetéseket.

- Mindig megfontoltan és előrelátóan cselekedjen. Kerülje az olyan helyzeteket, amelyek saját megítélése szerint meghaladják a képességeit. Amennyiben a használati utasítás elolvasását követően is bizonytalannak érzi magát az üzemeltetési eljárásokkal kapcsolatban, a folytatás előtt kérje ki egy szakértő véleményét.
- Olvassa el figyelmesen a használati utasítást és a terméken szereplő utasításokat, mielőtt a terméket használatba veszi.
- Ismerje meg, hogyan használja a terméket és kezelőszerveit biztonságosan, és tanulja meg, hogyan állhat meg gyorsan.
- Tanulja meg a biztonsági címkék felismerését.
- Tartsa tisztán a terméket, hogy a jelölések és matricák mindig jól olvashatók legyenek.
- Ne feledje, hogy a kezelő felelős a másokért és a mások tulajdonát érő balesetekért is.
- Ne szállítson utasokat. A terméket csak egyetlen személy használhatja.

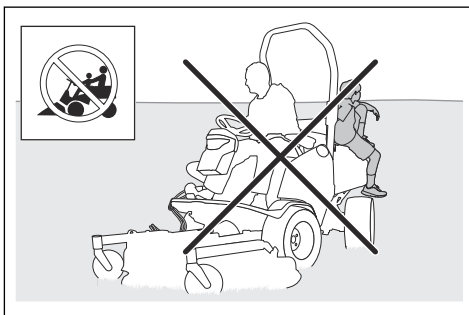

- Járó motor esetén ne hagyja őrizetlenül a terméket. Mindig állítsa le a késeket, húzza be a rögzítőféket, állítsa le a motort és vegye ki az indítókulcsot, mielőtt felügyelet nélkül hagyja a terméket.
- Kizárólag nappali fényben vagy megfelelő fényviszonyok mellett használja a terméket. Tartson a termékkel biztonságos távolságot a lyukaktól és más szabálytalan talajviszonyoktól. Figyeljen a többi lehetséges veszélyre is.
- Ne használja a terméket rossz időben, például ködben, esőben, nyirkos vagy nedves helyen, erős szélben, rendkívüli hidegben, villámláskor stb.
- Jelölje meg a kövek és egyéb szilárd tárgyak helyét, hogy elkerülje az ütközést.
- Távolítsa el a munkaterületről a köveket, játékokat, drótokat stb., amelyek beleakadhatnak a késekbe és kivetődhetnek.
- Legyen figyelmes, és állítsa le a terméket, ha gyermekek jelennek meg a munkaterületen. Sarkok, bokrok, fák, illetve egyéb, a kilátást akadályozó tárgyak közelében legyen fokozottan óvatos.
- Mielőtt és miközben hátrafelé közlekedik, nézzen maga mögé és alá, megbizonyosodva arról, hogy nincsenek kisgyermekek a termék közelében.
- Ne engedjen fel gyermekeket a fűnyíróra. Leeshetnek és súlyos sérüléseket szenvedhetnek, illetve akadályozhatják a fűnyíró biztonságos irányítását.
- Ne engedje, hogy gyermekek működtessék a terméket.

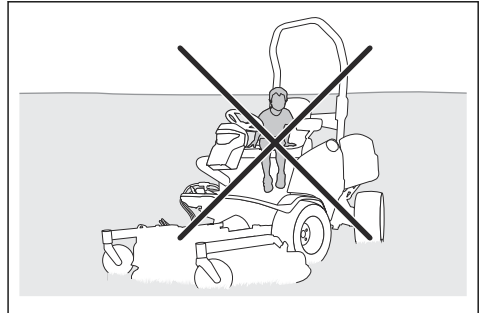
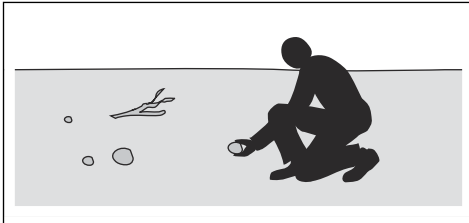

- Ne engedje, hogy gyermekek vagy más jogosulatlan személyek üzemeltessék a terméket vagy végezzenek rajta szervizelési munkákat. A helyi törvények szabályozhatják a kezelő korát.
- A motor beindítása, a meghajtás bekapcsolása, valamint elindulás előtt ellenőrizze, hogy senki nincs a termék közelében.
- Figyeljen a forgalomra, ha út közelében dolgozik, illetve ha keresztezi azt.
- Ne használja a terméket, ha fáradt, ha alkoholt vagy kábítószerrel fogyasztott, illetve ha látását, éberségét, ítélőképességét vagy mozgáskoordinációját negatívan befolyásoló gyógyszert vett be.
- Ne módosítson a motorfordulatszám-szabályozás beállításán.
- A termékkel mindig vízszintes területen, leállított motorral parkoljon.

Gyermekekre vonatkozó biztonsági utasítások



FIGYELMEZTETÉS: A termék használata előtt olvassa el az alábbi figyelmeztetéseket.

- Súlyos balesetek történhetnek, ha nem figyel a gép közelében tartózkodó gyermekekre. A fűnyírótraktor és a fűnyírás gyakran vonzza a gyermekeket. A gyermekek gyakran nem ott maradnak, ahol utoljára látta őket.
- Tartsa távol a gyermekeket a munkaterületről. Ügyeljen arra, hogy egy felnőtt figyeljen rájuk.



FIGYELMEZTETÉS: Ne érjen a motorhoz vagy a kipufogórendszerhez működés közben vagy közvetlenül utána. A motor és a kipufogórendszer nagyon forró lehet működtetés közben. Égési sérülés, tűz, anyagi kár vagy a környező területeken bekövetkező kár veszélye. A termék működtetése közben maradjon távol a bokroktól és más tárgyaktól.



FIGYELMEZTETÉS: A termék használata előtt olvassa el az alábbi figyelmeztetéseket.

- Mindig nézzen lefelé és hátrafelé, mielőtt és miközben hátrafelé közlekedik. Ügyeljen arra, hogy ne legyenek kisebb vagy nagyobb tárgyak az útjában.
- Kanyarodás előtt csökkentse a sebességet.
- Állítsa le a késeket, ha olyan területen halad, ahol nem kell fűvet vágni.



VIGYÁZAT: A termék használata előtt olvassa el az alábbi óvintézkedéseket.

- A termék működtetése előtt távolítsa el a fűvet és szennyeződések a motor hűtőlevegő-beömlő nyílásából. A hűtőlevegő-beömlő nyílás eltömődése esetén fennáll a motor sérülésének veszélye.
- A kövek és egyéb nagyobb tárgyak körül óvatosan közlekedjen, és ügyeljen arra, hogy a kések ne ütközzenek a tárgyaknak.
- Tárgyakon áthaladva ne működtesse a terméket. Állítsa le a motort, majd ellenőrizze a terméket és a vágóasztalt, ha keresztülhaladt egy tárgyon vagy nekiment valaminek. Szükség esetén javítsa meg, mielőtt újra beindítja.

- Ne használja a terméket sérült vagy nem megfelelően működő biztonsági eszközökkel. Rendszeresen ellenőrizze a biztonsági eszközöket. A biztonsági eszközök meghibásodása esetén vegye fel a kapcsolatot a hivatalos Husqvarna szakszervizzel.
- Ne módosítsa a biztonsági eszközöket. Nem csatlakoztatott vagy hibás védőlemezek, védőburkolatok, biztonsági kapcsolók és más védőeszközök esetén ne működtesse a gépet.

Bukókeret (ROPS)

A bukókeret védelmet nyújtó vázkeret, amely a termék felborulása esetén csökkenti a sérülés kockázatát. A termék lejtőkön történő működtetése közben használja az ROPS rendszert és a biztonsági övet.

Biztonsági öv

A biztonsági öv megakadályozza a sérüléseket, ha balesetek történnek vagy a termék felborul. Kizárólag akkor használja a biztonsági övet, amikor az ROPS rendszer aktiválva van. Győződjön meg arról, hogy a biztonsági öv helyesen van csatlakoztatva, és nem sérült.

A bukókeret (ROPS) aktiválása és inaktiválása

- Távolítsa el az ROPS rendszert tartó 2 szeget, és az inaktiválásához hajtsa hátrafelé. Az ROPS rendszer aktiválásához végezze el ugyanezt a folyamatot fordítva.

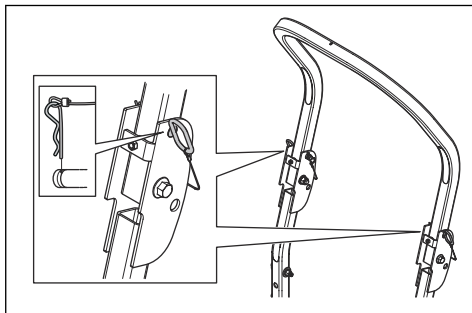

FIGYELMEZTETÉS: Az ROPS rendszerre és a biztonsági övre vonatkozóan kövesse az alábbi utasításokat.

Személyi védőfelszerelés



FIGYELMEZTETÉS: A termék használata előtt olvassa el az alábbi figyelmeztetéseket.

- Amikor a terméket használja, viseljen jóváhagyott személyi védőfelszerelést. A személyi védőfelszerelés nem küszöböli ki teljes mértékben a sérülés kockázatát, de csökkenti a sérülés mértékét, ha bekövetkezik a baleset. A megfelelő felszerelés kiválasztásában kérje a márkakereskedő segítségét.
- Használjon jóváhagyott fülvédőt. Hosszú távon a tartós zajártalom maradandó halláskárosodást okozhat.
- Használjon nagy teherbírású, csúszásmentes bakancsot vagy cipőt. Acél orrbetétes cipő viselése ajánlott. Ne használja nyitott cipőben vagy meztláb a terméket.

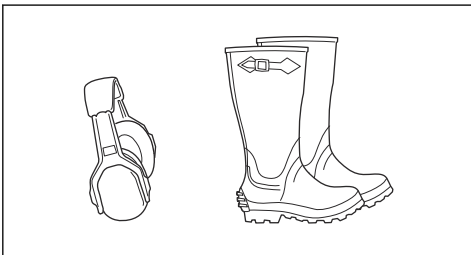

- Viseljen védőkesztyűt, például a vágóeszközök felhelyezésekor, ellenőrzésekor vagy tisztításakor.
- Ne viseljen laza ruházatot, ékszereket vagy egyéb kiegészítőket, amelyek beakadhatnak a mozgó alkatrészekbe.
- Tartsa a közelben az elsősegélykészletet és a tűzoltó készüléket.

Biztonsági eszközök a terméken



FIGYELMEZTETÉS: A termék használata előtt olvassa el az alábbi figyelmeztetéseket.

- Ne használja a biztonsági övet, ha az ROPS rendszer inaktíválva van.

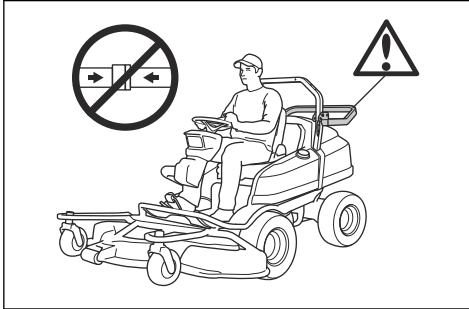

- Mindig használja a biztonsági övet, amikor az ROPS rendszer aktíválva van.

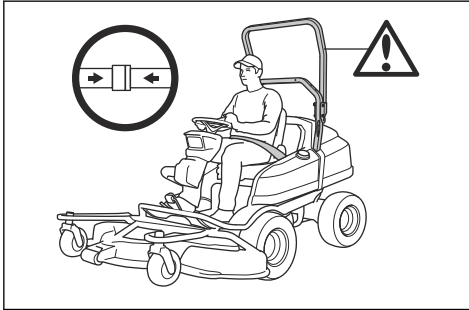

- Győződjön meg arról, hogy az ROPS rendszer helyesen van csatlakoztatva, és nem sérült.

A ROPS rendszeren található rezgécscillapító egységek beállítása

A ROPS 4 rezgécscillapító egységgel rendelkezik, amelyek megakadályozzák a ROPS rezgését és zajkibocsátását.

1. Oldja ki a ROPS-ot. Lásd: *A bukókeret (ROPS) aktiválása és inaktíválása 12. oldalon.*
2. Fordítsa el a felső rezgécscillapító egységeket, amíg a ROPS-nak már nincs holtjátéka.

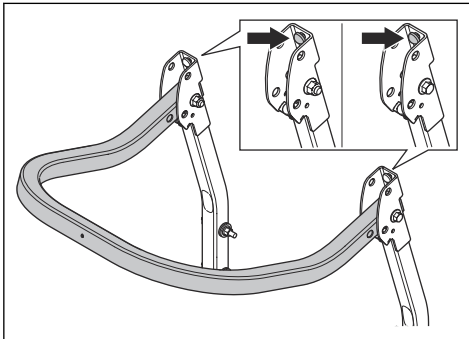

3. Állítsa vissza a ROPS-ot. Lásd: *A bukókeret (ROPS) aktiválása és inaktíválása 12. oldalon.*

4. Fordítsa el az alsó rezgécscillapító egységeket, amíg a ROPS-nak már nincs holtjátéka.

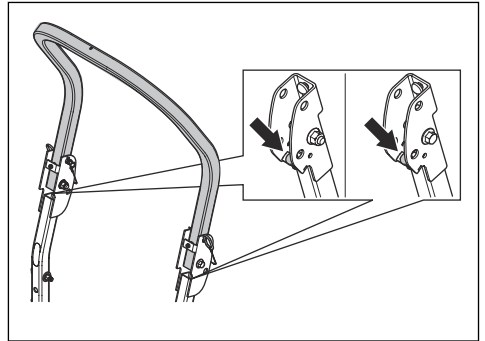

5. Húzza meg az ellenanyákat.

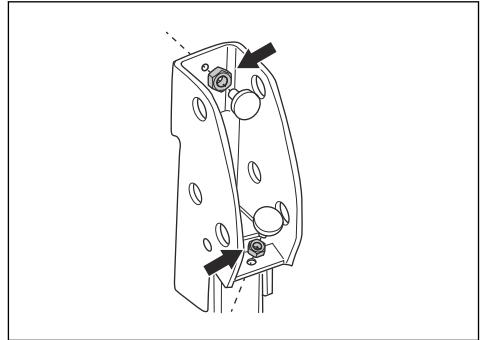

Kezelőjelenlét-vezérlő (OPC)

Amikor a kezelő felemelkedik az ülésből, az OPC aktiválódik. A kijelzőn lévő OPC-szimbólum világítani kezd. Az OPC működésbe hozza a biztonsági áramköröt. Lásd: *A működési feltételek ellenőrzése 13. oldalon.*

Az indítókulcs ellenőrzése

- Az indítókulcs ellenőrzéséhez indítsa be, majd állítsa le a motort. Lásd: *A motor beindítása (P 524X) 21. oldalon* és *A motor leállítása 25. oldalon.*
- Ellenőrizze, hogy a motor beindul-e, amikor az indítókulcsot a START állásba fordítja.
- Ellenőrizze, hogy a motor azonnal leáll-e, amikor az indítókulcsot a STOP állásba fordítja.

A működési feltételek ellenőrzése

A működési feltételek a következők:

- A motor csak akkor indítható be, ha a kések meghajtása ki van kapcsolva.
- A motor csak akkor indítható be, ha a rögzítőfék be van húzva.

- A kések meghajtása csak akkor működik, ha a kezelő az ülésben ül.

Naponta ellenőrizze a működési feltételeket.

1. Próbálja úgy beindítani a motort, hogy a kések meghajtása be legyen kapcsolva. Ha a működési feltételek megfelelőek, a motor nem indul be.
2. Próbálja úgy beindítani a motort, hogy a rögzítőfék be legyen húzva. Ha a működési feltételek megfelelőek, a motor nem indul be.
3. Indítsa be a motort, aktiválja a kések meghajtását, majd emelkedjen fel az ülésből. Ha a működési feltételek megfelelőek, a vágóasztal kései leállnak.

Az előre- és hátrameneti pedál ellenőrzése

1. Indítsa be a terméket.
2. Ellenőrizze, hogy az előre- és a hátrameneti pedált semmi nem akadályozza, és szabadon működtethetők.
3. Az előremenethez óvatosan nyomja le az előremeneti pedált.
4. Engedje fel az előremeneti pedált a fékezéshez. Ellenőrizze, hogy a fék működésbe lép-e az előremeneti pedál felengedésekor.
5. A hátrameneti pedálon is végezze el ugyanazt az eljárást.

Megjegyzés: A termék fékkel rendelkezik, amely a pedálok felengedésekor automatikusan működésbe lép. A sebesség gyorsabb csökkentéséhez nyomja le a másik pedált.

6. Győződjön meg arról, hogy a termék nem mozog, amikor az előre- és a hátrameneti pedálok nincsenek működésben.

Rögzítőfék



FIGYELMEZTETÉS: Ha a rögzítőfék nem működik, a fűnyíró elindulhat, és sérülést vagy egyéb károkat okozhat. Gondoskodjon a rögzítőfék rendszeres ellenőrzéséről és beállításáról.

Lásd: *A rögzítőfék behúzása és kiengedése 25. oldalon.*

Kipufogódob

A kipufogódob minimálisra csökkenti a zajszintet, és elvezeti a kipufogógázokat a kezelő közeléből.

Hiányzó vagy hibás hangfogó esetén ne használja a terméket. A hibás kipufogódob növeli a zajszintet és a tűzveszélyt.



FIGYELMEZTETÉS:

A kipufogódob erősen felhevül használat közben és után, illetve, amikor a motor

alapjáraton működik. Legyen óvatos gyúlékony anyagok és/vagy gőzök közelében a tűzveszély elkerülése érdekében.

A hangfogó ellenőrzése

- Rendszeresen ellenőrizze a kipufogódob megfelelő rögzítését és épségét.

Védőburkolatok

A hiányzó vagy sérült védőburkolatok növelik a mozgó alkatrészek vagy forró felületek okozta sérülésveszély kockázatát. A termék működtetése előtt ellenőrizze a védőburkolatokat. Ellenőrizze, hogy a védőburkolatok megfelelően vannak-e rögzítve, illetve, hogy nincsenek rajtuk repedések vagy más sérülések. A sérült burkolatokat cserélje ki.

Fűnyírás lejtőn



FIGYELMEZTETÉS: A termék használata előtt olvassa el az alábbi figyelmeztetéseket.

- A lejtőn történő fűnyírás növeli annak kockázatát, hogy nem tudja megfelelően irányítani a terméket, és az felborul. Ez sérüléshez vagy halálhoz vezethet. Lejtős talajon mindig óvatosan nyírja a fűvet. Ha nem tud feltolatni egy lejtőn, vagy bizonytalannak érzi magát, inkább ne nyírja le a fűvet.
- Távolítsa el a köveket, ágakat és egyéb akadályokat.
- A lejtőkön felfelé és lefelé irányban, ne pedig keresztben nyírja a fűvet.
- Ne közeledjen lefelé a lejtőn felémelt vágóasztallal.
- Ne használja a terméket 10 foknál meredekebb lejtőn.

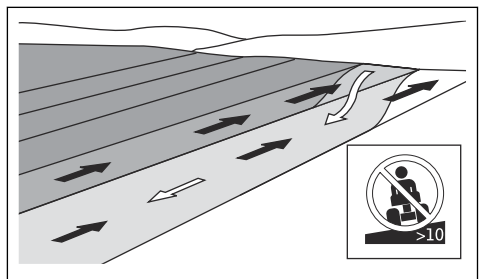

- Az indítást és leállítását ne a lejtőn végezze.
- Finoman és lassan haladjon a lejtőkön.
- Ne végezzen hirtelen sebesség- vagy irányváltoztatást.
- Ne végezzen a szükségesnél több fordulást. Amikor lefelé közeledik a lejtőn, lassan és fokozatosan végezze a fordulást. Alacsony sebességgel haladjon. Óvatosan végezze a fordulást.

- Legyen óvatos, és kerülje a barázdákat, mélyedéseket és talajemelkedéseket. Nem egyenletes talajon nagyobb a termék felborulásának veszélye. A magas fű akadályokat rejt.
- Ne nyírron fűvet peremek, árkok vagy töltések közelében. Ha egy kerék átkerül egy meredek lejtő, illetve árok peremén, vagy ha a perem beomlik, a fűnyíró hirtelen felborulhat. A termék vízbe esésekor fulladásveszély áll fenn.

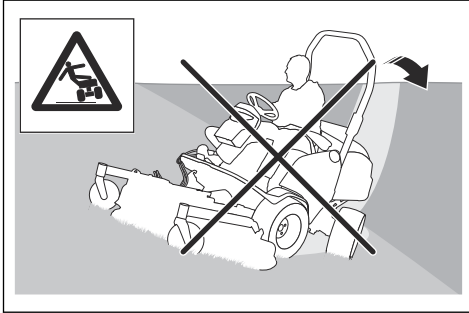

- Ne végezzen fűnyírást nedves fűvön. A csúszós felületen a gumiabroncsok nem tudnak megkapaszkodni, így a fűnyíró csúszik.
- Ne tegye le a lábát a talajra a termék stabilizálása érdekében.
- Fokozott óvatossággal haladjon, ha olyan kiegészítő vagy egyéb tárgy van felszerelve a fűnyíróra, amely instabillá teheti azt.

Biztonságos vontatás

- Csak a Husqvarna által jóváhagyott vontatófelszerelést használjon.
- Használja a vonórudat a felszerelés csatlakoztatására.
- Ne vontasson a megengedett legnagyobb vontatható tömegnél nehezebb felszerelést. Lásd: *Műszaki adatok60. oldalon.*

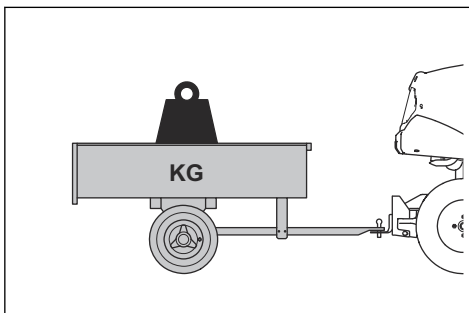

- Ügyeljen arra, hogy vontatáskor senki más ne tartózkodjon a termék közelében.
- Legyen óvatos, ha lejtőn vagy egyenletes talajon vontatja a felszerelést.

- Vontatáskor alacsony fordulatszámon működtesse a terméket.

Üzemanyaggal kapcsolatos biztonság



FIGYELMEZTETÉS: Bánjon óvatosan az üzemanyaggal. Rendkívül gyúlékony, illetve súlyos sérülést és anyagi kárt okozhat.



FIGYELMEZTETÉS: A termék használata előtt olvassa el az alábbi figyelmeztetéseket.

- Soha ne tölts be az üzemanyagot beltérben.
- A benzin és benzingőzők mérgezőek és rendkívül gyúlékonyak. Bánjon óvatosan a benzinnel a sérülések és tűz elkerülése érdekében.
- Ne távolítsa el a tanksapkát, illetve ne töltsön be üzemanyagot járó motor mellett.
- Az üzemanyag betöltése előtt várja meg, amíg a motor lehűl.
- Az üzemanyag betöltésekor ne dohányozzon.
- Szikra vagy nyílt láng közelében ne töltsön be üzemanyagot.
- Ha az üzemanyagrendszer szivárog, a szivárgás megszüntetéséig ne indítsa be a motort.
- Ne töltsse az ajánlott szint fölé az üzemanyagot. A motorból és a nappal származó hő hatására az üzemanyag kitágul, és túlsordul, ha túl sokat töltött a tartályba.
- Ne töltsön túl sok üzemanyagot a tartályba. Ha a termékre üzemanyag cseppen, törölje le, és a motor beindítása előtt várja meg, amíg teljesen megszárad. Ha az üzemanyag a ruhájára cseppent, öltözzön át.
- Az üzemanyag kizárólag jóváhagyott tartályban tárolható.
- Tárolja a fűnyírót és az üzemanyagot olyan módon, hogy a szivárgó üzemanyag vagy a gőzök ne okozhassanak semmilyen károsodást.
- Az üzemanyagot jóváhagyott edénybe engedje le, szabad levegőn, nyílt lángtól távol.

Az akkumulátorral kapcsolatos biztonsági előírások



FIGYELMEZTETÉS: A sérült akkumulátor robbanást vagy sérülést okozhat. Ha az akkumulátor deformálódott vagy sérült, vegye fel a kapcsolatot egy hivatalos Husqvarna szakszervizzel.



FIGYELMEZTETÉS: A termék használata előtt olvassa el az alábbi figyelmeztetéseket.



FIGYELMEZTETÉS: Az akkumulátor töltése vagy cseréje közben szikra keletkezhet. Ez az akkumulátor felrobbanását, tüzet és megsérülést okozhat. Az akkumulátor testkábélének leválasztása után nem keletkezhet szikra az áramkörben.

- Az akkumulátor közelében viseljen védőszemüveget.
- Az akkumulátor gyermekektől elzárva tartandó.
- Selejtezze le a kicserélt akkumulátort. Lásd: *Hulladékkezelés59. oldal*on.

A szikrák megelőzése érdekében tartsa be az alábbiakat:

- Ne viseljen órát, ékszereket vagy egyéb fémtárgyakat az akkumulátor közelében
- Győződjön meg arról, hogy a tanksapka megfelelően lett rögzítve.
- Ne tartson gyúlékony folyadékokat nyitott tartályokban
- Az akkumulátor töltések legalább 1 m távolságot biztosítson a gyúlékony anyagoktól.
- Ne végezzen munkát az indítómotor áramkörén kiömlött üzemanyag közelében.
- Az akkumulátorból robbanásveszélyes gázok szabadulhatnak fel. Ne dohányozzon az akkumulátor közelében. Tartsa az akkumulátort nyílt lángtól és szikrától távol.
- Először a testkábelt válassza le az akkumulátorról, és azt csatlakoztassa utoljára.
- A szerszámokkal ne okozzon rövidzárlatot.
- Az indítómotor működtetéséhez ne okozzon rövidzárlatot az indítórelé csatlakozásaiban.

Az akkumulátor töltésekor tartsa be a következőket:

- Jól szellőző helyiségben töltsen az akkumulátort.
- Az akkumulátort 12 V-on legalább 4 órán át töltsen. Használjon Husqvarna akkumulátortöltőt.
- Ellenőrizze, hogy az akkumulátortöltő feszültsége megegyezik-e az akkumulátoréval.
- Ha az akkumulátor hőmérséklete meghaladja a 45 °C-ot, állítsa le a töltési folyamatot.

Biztonságos szállítás

- A termék szállításához jóváhagyott szállítójárművet használjon.
- A termék nehéz, és súlyos zúzott sérüléseket okozhat. Legyen óvatos, amikor járműre vagy utánfutóra helyezi fel, illetve onnan veszi le.
- A termék szállítására nemzeti jogszabályok általi korlátozások vonatkozhatnak.
- A termék szállításhoz történő biztonságos rögzítéséért a szállítójármű sofőre tartozik felelősséggel. Lásd: *Szállítás57. oldal*on.

Biztonsági utasítások a karbantartáshoz



FIGYELMEZTETÉS: A termék nehéz, és sérüléseket, anyagi kárt vagy a környező terület károsodását okozhatja. Ne végezzen karbantartást a motoron vagy a vágóasztalon az alábbi feltételek teljesülése nélkül:

- A motor le van állítva.
- A termék vízszintes feületen van leparkolva.
- A rögzítőfék be van húzva.
- Az indítókulcs el van távolítva.
- A vágóasztal le van kapcsolva.
- A gyertyapipák le vannak véve.



FIGYELMEZTETÉS: A motorból származó kipufogógázok szén-monoxidot tartalmaznak, amely szagtalan, mérgező, rendkívül veszélyes gáz. Ne működtesse a járművet zárt vagy nem megfelelően szellőző helyen.



FIGYELMEZTETÉS: A terméken végzett karbantartási műveletek előtt olvassa el az alábbi figyelmeztetéseket.

- A legjobb teljesítmény és a maximális biztonság érdekében rendszeresen végezze el a termék karbantartását a karbantartási ütemezés szerint. Lásd: *Karbantartási terv26. oldal*on.
- Az áramütés sérülést okozhat. Ne érintse meg a kábeleket járó motor mellett. Ne próbálja ki a gyújtásrendszert az ujjával.
- Ne indítsa be a motort, ha a védőburkolatokat eltávolították. A mozgó vagy forró alkatrészek miatt fokozottan fennáll a sérülés veszélye.
- Várja meg, amíg a termék lehűl, mielőtt karbantartási munkát végezne a motor közelében.
- A kések nagyon élesek, könnyen megvághatja magát. Gondoskodjon a kések körüli védelemről, vagy használjon védőkesztyűt a késekkel való munkavégzés során.
- A tisztításhoz mindig állítsa a vágóasztalt szervizpozícióba. Ne parkolja le a terméket árok vagy lejtő peremén annak érdekében, hogy hozzáérjen a vágóasztalhoz.



VIGYÁZAT: A termék használata előtt olvassa el az alábbi óvintézkedéseket.

- Ne fordítsa át a motort, ha a gyújtógyertyát vagy a gyertyapipát eltávolították.

- Ügyeljen arra, hogy a csavarok és csavaranyák alaposan meg legyenek húzva, és hogy a felszerelés jó állapotban legyen.
- Ne módosítsa a szabályozók beállítását. Ha a motorfordulatszám túl nagy, a termék alkotóelemei károsodhatnak. Lásd: *Műszaki adatok* 60. oldalon a legnagyobb megengedett motorfordulatszámra vonatkozó adatokért.

- A terméket csak a gyártó által biztosított vagy ajánlott berendezésekkel hagyják jóvá.



FIGYELMEZTETÉS: Ne érintse meg a hidraulikatömlőket. A nyomás alatt lévő hidraulikafolyadék kispriccelhet, és sérülést okozhat.

Összeszerelés

A vágóasztal felszerelése

Megjegyzés: A P 524X C112X, C122X, R137X vágóasztalmodelljei esetén: Az X-modellként kapható vágóasztalok felszerelése előtt fel kell szerelnie egy elülső kiegészítő tápcsatlakozó készletet (tartozék).

Megjegyzés: A vágóasztal felszerelése előtt győződjön meg arról, hogy a vágóasztal és a termék vízszintes talajon áll-e.

1. Óvatosan álljon a termékkel a vágóasztal elé.
2. A vágóasztal leengedéséhez tolja el az elektromos emelés karját. Engedje le teljesen a vágóasztalt, amíg egy hangot nem hall.

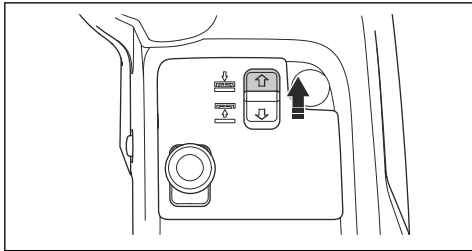

VIGYÁZAT: Tartsa lenyomva a kapcsolót legalább 2 másodpercig, miután a vágóasztal hozzáért a talajhoz. Ezzel biztosítható, hogy a vágóasztal flotáló helyzetben legyen.

Megjegyzés: A vázalagútból érkező kopogó hang nem jelenti azt, hogy a termék sérült.

3. Húzza be a rögzítőféket.
4. Állítsa le a motort.

5. Tolja lefelé a vázkeretet. Emelje a vázkeret rögzítését függőleges helyzetbe.

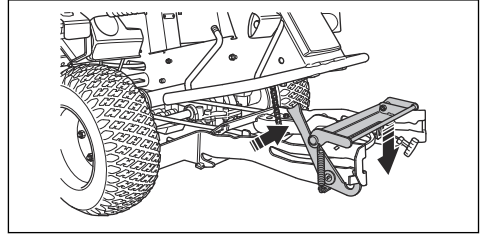

FIGYELMEZTETÉS: Nem megfelelő használat esetén a rögzítőmechanizmus az ujjak sérülését okozhatja. Két kézzel tartsa meg a vágóasztal elülső részét, amikor a következő lépéssel folytatja.

6. Tolja be a vágóasztalt a vázkeretbe. Ügyeljen arra, hogy az elülső vezetőcsapok a vázkereten található hornyokba illeszkedjenek. A vázkeret rögzítése automatikusan kiold.

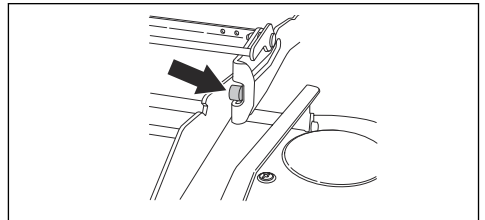

7. Addig tolja be a vágóasztalt, amíg a hátsó vezetőcsapok hozzá nem érnek a vázkereten található hornyok aljához.

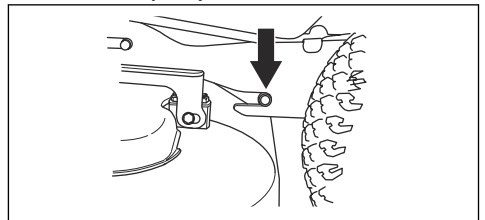

8. Illessze a hajtó ékszíjat a vágóasztal meghajtókereke köré.

9. Helyezze a rugókart a rugótartóba.

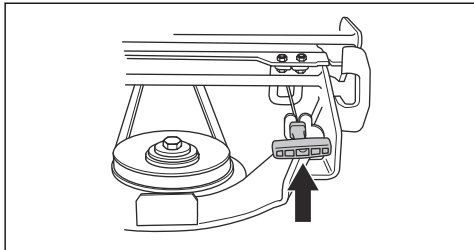

10. Helyezze fel az előző fedelet.

11. A C112X, C122X, R137X vágóasztalmodellek esetén:

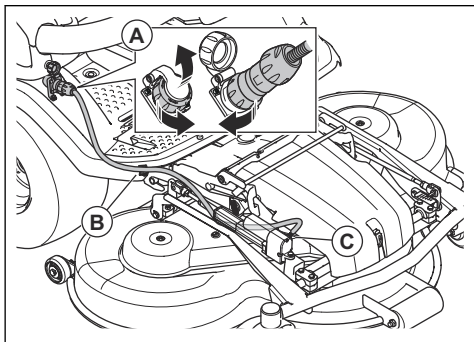

- Csatlakoztassa a kábelt a kimeneti gyűrűhöz (A).
- Csatlakoztassa a kábelt a lábtartó kábelrögzítőjéhez (B).



VIGYÁZAT: Ügyeljen arra, hogy a kábel megfelelő helyzetben legyen a működtetőelem (C) alatt, és ne nyomódjon össze, amikor a vágóasztalt fűnyírási pozícióba helyezi. Lásd: *A vágóasztal fűnyírési pozícióba állítása* 39. oldalon.

12. Ellenőrizze a vágóasztal párhuzamosságát. Lásd: *A vágóasztal párhuzamosságának ellenőrzése* 40. oldalon.

A vágóasztal leszerelése

- Állítsa le a terméket vízszintes talajon.
- Húzza be a rögzítőféket.
- A C112X, C122X, R137X vágóasztalmodellek esetén: Állítsa a vágási magasságot a legalacsonyabb helyzetbe. Lásd: *A vágási magasság beállítása (C112X, C122X, R137X)* 24. oldalon.

4. A vágóasztal leengedéséhez tolja el az elektromos emelés karját. Engedje le teljesen a vágóasztalt, amíg egy hangot nem hall.

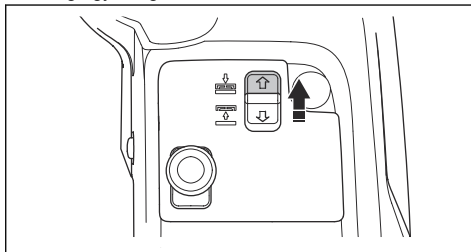

VIGYÁZAT: Tartsa lenyomva a kapcsolót legalább 2 másodpercig, miután a vágóasztal hozzáért a talajhoz. Ezzel biztosítható, hogy a vágóasztal flotáló helyzetben legyen.

Megjegyzés: A vázalagútból érkező kopogó hang nem jelenti azt, hogy a termék sérült.

- Állítsa le a motort.
- Állítsa az indítókulcsot semleges pozícióba.
- A C112X, C122X, R137X vágóasztalmodellek esetén:

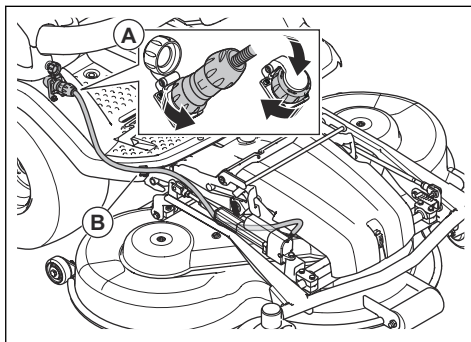

- Válassza le a kábelt a hálózati aljzatról (A).
- Távolítsa el a kábelt a lábtartó kábelrögzítőjéből (B).

8. Nyissa ki az elülső fedélen található zárat az indítókulcshoz rögzített eszköz segítségével, majd távolítsa el a burkolatot.

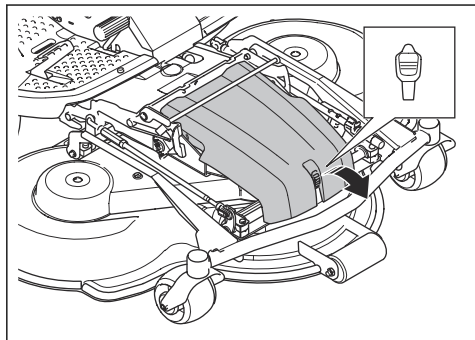

9. A C112, C122, R137 vágóasztalmodellek esetén: Állítsa a vágási magasságot a legalacsonyabb helyzetbe. Lásd: *A vágási magasság beállítása (C112, C122, R137)* 23. oldalon.

10. Húzza ki a rugó karját a rugótartóból az ékszij feszességének csökkentéséhez.

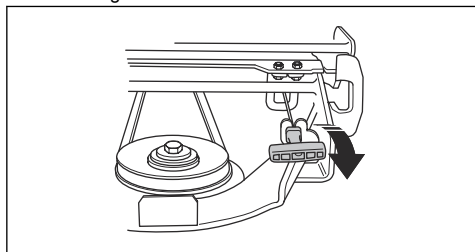

11. Vegye le a hajtó ékszíjat, és helyezze a szíjtartóba.

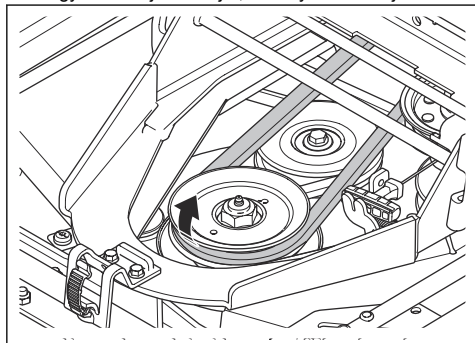

12. Két kézzel tartsa meg a vágóasztal elülső részét, és húzza ki.

13. Engedje le teljesen a vágóasztalt.

14. Nyissa ki a vázkeret rögzítését.

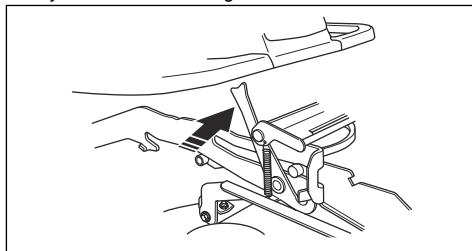

15. Két kézzel tartsa meg a vágóasztal elülső részét, és húzza ki.

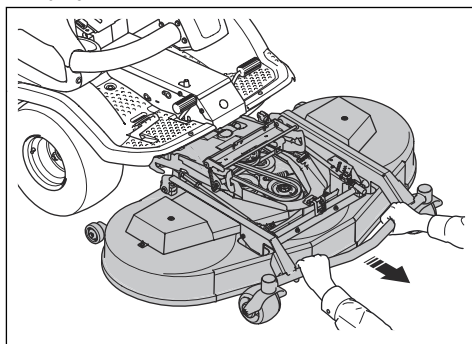

FIGYELMEZTETÉS: Fennáll a zúzódási sérülés veszélye, ezért tartsa távol a testrészeit.

Kezelés

Bevezető



FIGYELMEZTETÉS: A termék működtetése előtt el kell olvasnia és meg kell értenie a biztonságról szóló fejezetet.

A Husqvarna Connect használatának megkezdése

1. Töltse le a Husqvarna Connect alkalmazást a mobilkészletére.

- Regisztráljon egy fiókot a Husqvarna Connect alkalmazásban.
- A termék csatlakoztatásához és regisztrálásához kövesse a Husqvarna Connect alkalmazásban megjelenő utasításokat.

Tankolás



FIGYELMEZTETÉS: A benzin rendkívül gyúlékony. Legyen óvatos, és a tankolást mindig szabad levegőn végezze (lásd: *Üzemanyaggal kapcsolatos biztonság* 15. oldalon).



FIGYELMEZTETÉS: Ne használja a tankot támasztó felületként.

A motor minimum 95-ös oktánszámú ólommentes (nem olajjal kevert) benzinnel üzemeltethető. Biológiailag lebomló alkilüzemanyag használatát javasoljuk (max. metanol 5%, max. etanol 10%, max. MTBE 15%).

Minden használat előtt ellenőrizze az üzemanyagszintet, és szükség esetén tankoljon.

Az üzemanyagszint tisztán látható az üzemanyagtartályban. Ne töltson túl sok üzemanyagot a tartályba. Tartson minimum 2,5 cm távolságot.

Az ülés beállítása



FIGYELMEZTETÉS: A gép működtetése közben ne állítsa át az ülést.

Az ülés előredönthető. Emellett előrefelé és hátrafelé is állítható.

- Az ülés előre és hátra állításához helyezze a lábait a lábátámaszokra, és tolja az ülés elejénél lévő kart balra. Állítsa az ülést a megfelelő helyzetbe.

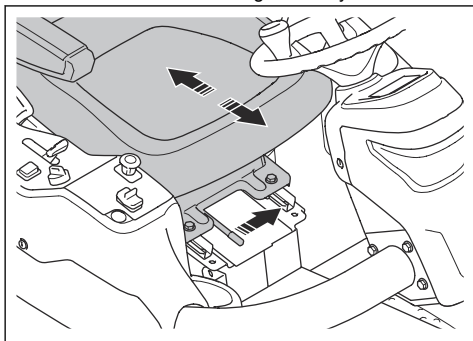

- Az ülés rugóinak beállításához mozgassa az ülés alatt lévő gumiütközőket, az ábrán látható módon. Állítsa a 2 ütközőt első, középső vagy hátsó helyzetbe.

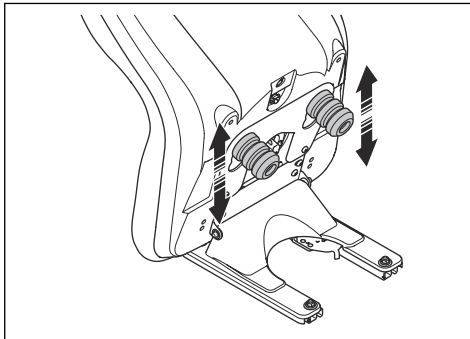

A vágóasztal felemelése

- A mellékhajtás gombot benyomva kapcsolja ki a vágóasztal meghajtását.

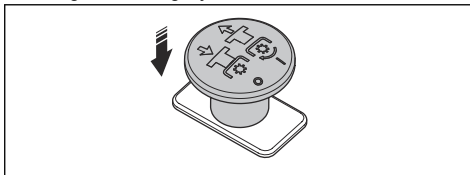

- A vágóasztal felemeléséhez húzza hátra az elektromos emelés karját. Emelje fel teljesen a vágóasztalt, amíg egy hangot nem hall.

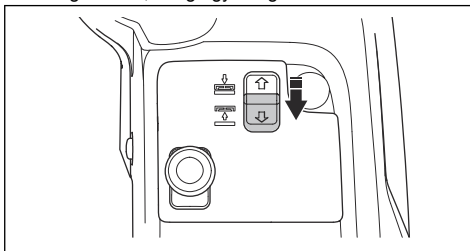

Megjegyzés: A hang nem jelenti azt, hogy a termék hibás.

Megjegyzés: A vágóasztal kismértékben megemelő lehet úgy, hogy a pengék meghajtása aktiválva van. Nagyon hosszú fű és egyenetlen felületek esetében ezt a funkciót használja.



FIGYELMEZTETÉS: Ne emelje fel teljesen a vágóasztalt, amíg a vágóasztal meghajtása be van kapcsolva. Fennáll

a veszélye, hogy a kirepülő tárgyak súlyos sérülést vagy halált okozhatnak.

A vágóasztal leengedése

1. A vágóasztal leengedéséhez tolja el az elektromos emelés karját. Engedje le teljesen a vágóasztalt, amíg egy hangot nem hall.

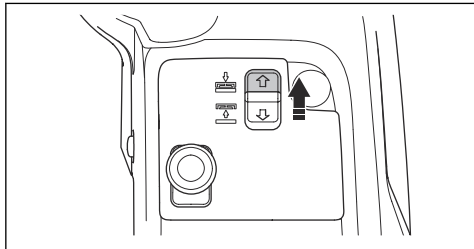

VIGYÁZAT: Tartsa lenyomva a kapcsolót legalább 2 másodpercig, miután a vágóasztal hozzáért a talajhoz. Ezzel biztosítható, hogy a vágóasztal flotáló helyzetben legyen.

Megjegyzés: A hang nem jelenti azt, hogy a termék hibás.

2. A vágóasztal pengéinek meghajtását a mellékajtás gombot kihúzáva kapcsolhatja be.

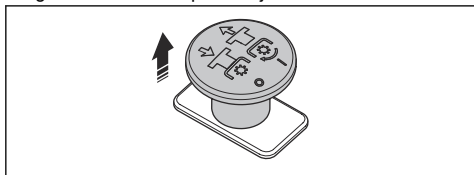

A termék működtetése előtti teendők

1. Olvassa el figyelmesen a használati utasítást, és győződjön meg arról, hogy megértette a benne foglaltakat.
2. Viseljen megfelelő személyi védőfelszerelést. Lásd: *Személyi védőfelszerelés 12. oldalon.*
3. Győződjön meg arról, hogy csak illetékes személyek tartózkodnak a munkavégzési területen.
4. Végezze el a napi karbantartást. Lásd: *Karbantartási terv 26. oldalon.*
5. Ellenőrizze, hogy a termék helyesen van-e összeszerelve, és nem sérült-e.

A motor beindítása (P 524X)

1. Húzza be a rögzítőféket.

2. A mellékajtás gombot benyomva kapcsolja ki a vágóasztal meghajtását.

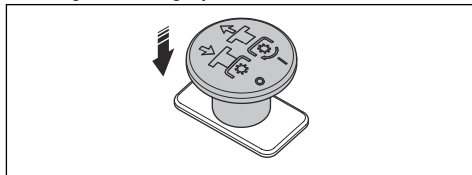

3. Tegye a gázadagolót középhelyzetbe.

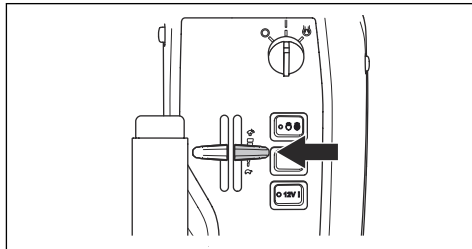

4. Amennyiben a motor hideg, tolja teljesen hátra a szívatókart.
5. Fordítsa el az indítókulcsot indítóhelyzetbe.

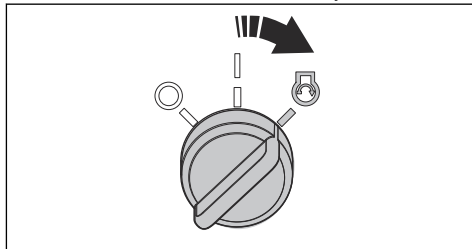

6. Amikor a motor beindul, rögtön állítsa vissza a kulcsot a semleges helyzetbe.

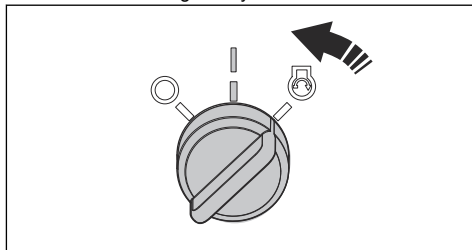

VIGYÁZAT: Az indítómotort ne járassa egyszerre kb. 5 másodpercnél hosszabb ideig. Ha a motor nem indul be, várjon 15 másodpercet, mielőtt újra próbálkozik a beindítással.

7. Nyomja fokozatosan előre a szivatókart végállásba.

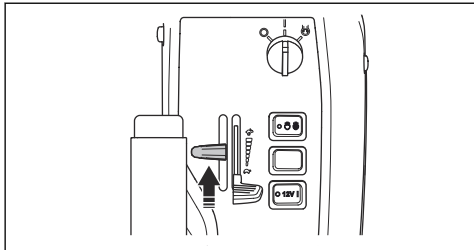

8. Járassa a motort félgázzal 3-5 percig, mielőtt nagyobb terhelésnek tenné ki.

9. Állítsa a gázadagolót teljes gázra.

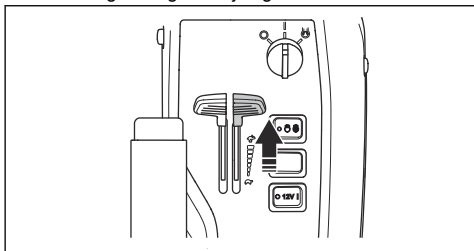

VIGYÁZAT: Megterheli a hajtószíjakat, ha a késeket a motor teljes fordulatszáma mellett kapcsolja be. Ne alkalmazzon teljes gázt, amíg a vágóasztal le nem engedte fűnyírési helyzetbe.

A motor beindítása (P 524X EFI)

1. Húzza be a rögzítőféket.
2. A mellékajtás gombot benyomva kapcsolja ki a vágóasztal meghajtását.

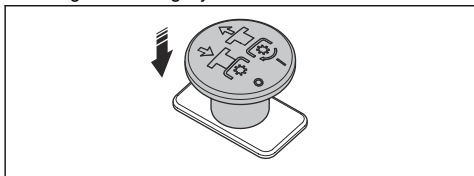

3. Tegye a gázadagolót középhelyzetbe.

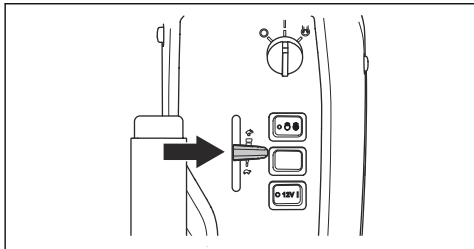

4. Fordítsa el az indítókulcsot indítóhelyzetbe.

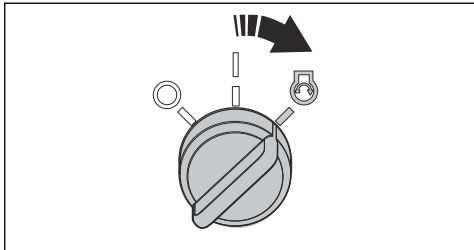

5. Amikor a motor beindul, rögtön állítsa vissza a kulcsot a semleges helyzetbe.

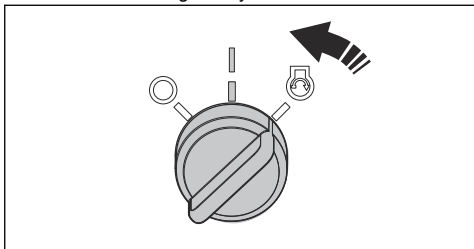

VIGYÁZAT: Az indítómotort ne járassa egyszerre kb. 5 másodpercnél hosszabb ideig. Ha a motor nem indul be, várjon 15 másodpercet, mielőtt újra próbálkozik a beindítással.

6. Járassa a motort félgázzal 3-5 percig, mielőtt nagyobb terhelésnek tenné ki.
7. Állítsa a gázadagolót teljes gázra.

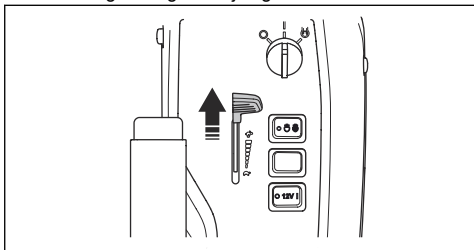

VIGYÁZAT: Megterheli a hajtószíjakat, ha a késeket a motor teljes fordulatszáma mellett kapcsolja be. Ne alkalmazzon teljes gázt, amíg a vágóasztal le nem engedte fűnyírési helyzetbe.

A termék működtetése

1. Ellenőrizze, hogy a megkerülő szelepek zárt állapotban vannak-e. Lásd: *A hidrosztatikus hajtómű leválasztása* 25. oldalon.
2. Indítsa be a motort.

3. Nyomja le, majd engedje fel a rögzítőfék pedálját a rögzítőfék kikapcsolásához.

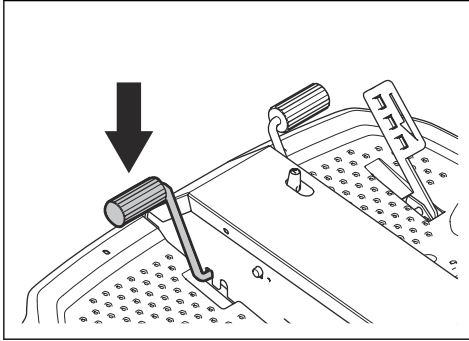

4. Óvatosan nyomja le a pedálok egyikét. Minél jobban lenyomja a pedált, annál nagyobb lesz a sebesség. Előremenethez az (A) pedált, hátramenethez pedig a (B) pedált használja.

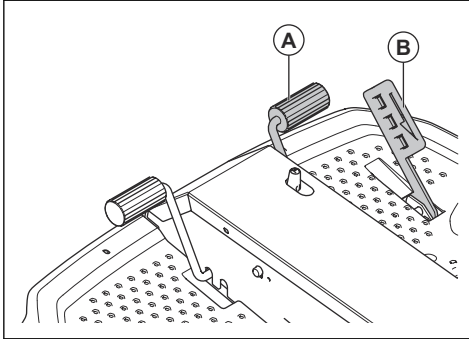

5. A fékezéshez engedje fel a pedált. Erősebb fékezéshez nyomja le a másik pedált.
6. Válassza ki a kívánt vágási magasságot. Lásd: *A vágási magasság beállítása (C112, C122, R137)*23. oldalon vagy *A vágási magasság beállítása (C112X, C122X, R137X)*24. oldalon.
7. A vágóasztal leengedéséhez tolja el az elektromos emelés karját. Engedje le teljesen a vágóasztalt, amíg egy hangot nem hall.

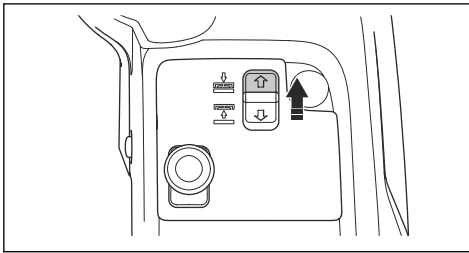

VIGYÁZAT: Tartsa lenyomva a kapcsolót legalább 2 másodpercig, miután a vágóasztal hozzáért a talajhoz.

Ezzel biztosítható, hogy a vágóasztal flotáló helyzetben legyen.

Megjegyzés: A hang nem jelenti azt, hogy a termék hibás.

8. A vágóasztal pengéinek meghajtását a mellékajtás gombot kihúzza kapcsolhatja be.

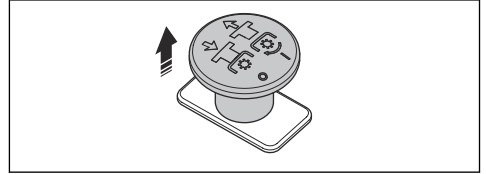

A vágási magasság beállítása (C112, C122, R137)

1. A vágóasztal felemeléséhez húzza hátra az elektromos emelés karját. Emelje fel teljesen a vágóasztalt, amíg egy hangot nem hall.

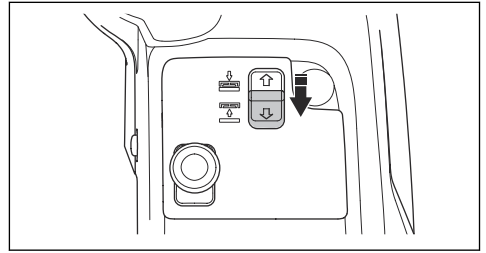

Megjegyzés: A vázalagútból érkező kopogó hang nem jelenti azt, hogy a termék sérült.

2. Húzza be a rögzítőféket.
3. Fordítsa az indítókulcsot a STOP pozícióba.
4. Nyomja a rögzítőlemezt a vágóasztal elejének irányába, és tartsa ott. Jobb kézzel húzza meg és emelje fel a vágási magasság állítókarját. Ne engedje el az állítókart.

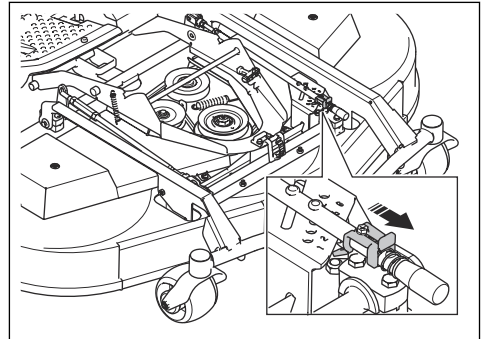

5. Bal kezével fogja meg a vázkeretet (B). Emelje fel vagy engedje le a vágóasztalt, miközben a vágási magasságot szabályozó kart (A) vízszintesen mozgatja.

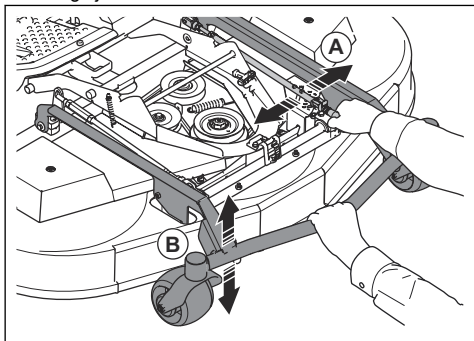

6. Illessze a vágási magasságot szabályozó kart a beállítólemez egyik furatába.
7. Engedje el a vázkeretet.

Megjegyzés: Az alábbi táblázatban megtalálja, hogy melyik számhoz milyen vágásmagasság tartozik.

Szám	Vágási magasság, mm	
Vágóasztal	C112, C122	R137
1 (S) Szervízpozíció, legalacsonyabb helyzet	25	35
2	35	50
3	45	60
4	55	75
5	65	90
6	75	100

A vágási magasság beállítása (C112X, C122X, R137X)

- A vágási magasság előlő tartozékok általi csökkentéséhez nyomja meg a bal oldali funkciógomb felső részét. A vágási magasság előlő tartozékok általi növeléséhez nyomja meg a bal oldali funkciógomb alsó részét.

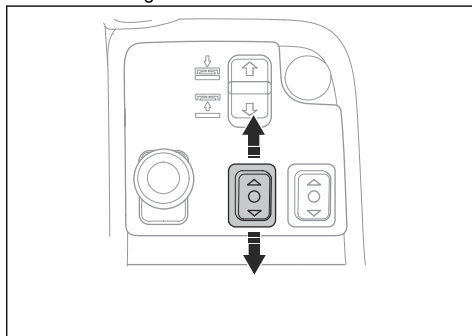

A vágóasztalon található jelölések a kiválasztott vágási magasság helyzetét mutatják.

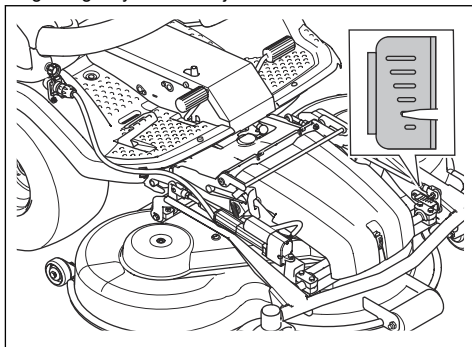

Megjegyzés: Az alábbi táblázatban megtalálja, hogy melyik nagyjából vágási magasság melyik jelöléshez tartozik.

Jelölések	Vágási magasság, mm	
Vágóasztal	C112X, C122X	R137X
	75	100
	65	90
	55	75
	45	60
	35	50
	25	35

A motor leállítása

1. Engedje fel a pedálokat.
2. A vágóasztal pengéinek meghajtását a mellékajtás gombot benyomva kapcsolhatja ki.

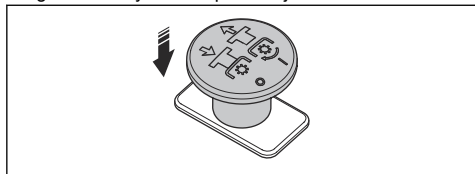

3. Működtesse 1 percen át alapljárton a motort a motor hőmérsékletének csökkentéséhez.
4. A vágóasztal felemeléséhez húzza hátra annak emelőkarját.

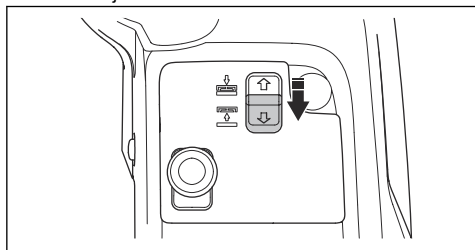

5. Fordítsa az indítókulcsot a STOP pozícióba.

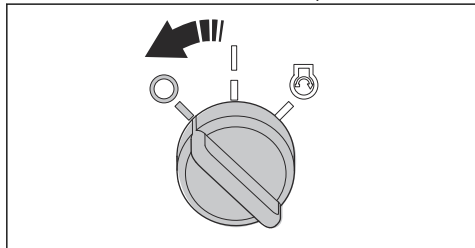

6. Amikor a termék leáll, húzza be a rögzítőféket.

A rögzítőfék behúzása és kiengedése

1. Nyomja le a rögzítőfék pedálját (A).

2. Nyomja meg és tartsa lenyomva a rögzítőgombot (B).

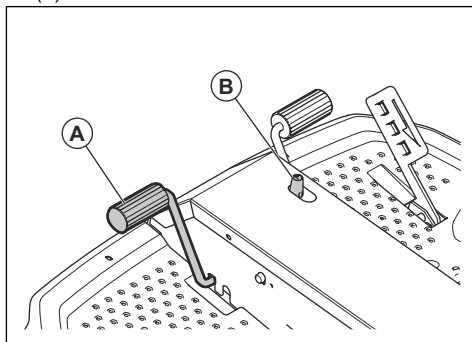

3. A gomb lenyomva tartása közben engedje fel a rögzítőfék pedálját.
4. A rögzítőfék kiengedéséhez nyomja meg újra a rögzítőfék pedálját.

A megfelelő fűnyírási eredmény elérése

- A legjobb teljesítmény elérése érdekében rendszeresen végezze el a termék karbantartását a karbantartási ütemezés szerint. Lásd: *Karbantartási terv26. oldalon.*
- Ne nyírjon nedves fűvet. A nedves fű csökkenti a fűnyírás hatékonyságát.
- Kezdje nagy vágási magassággal, majd fokozatosan csökkentse.
- A fűnyírást nagy sebességgel forgó késekkel végezze (a legnagyobb megengedett motorfordulatszámra vonatkozóan lásd: *Műszaki adatok60. oldalon*). Lassan haladjon előre a termékkel. Ha a fű nem túl nagy vagy vastag, nagyobb sebességgel is jó eredményt érhet el.
- A fűnyírást szabálytalan mintában végezze.
- A legjobb fűnyírási eredmény eléréséhez gyakran vágja a fűvet és használja a mulch funkciót.

A hidrosztatikus hajtómű leválasztása

Ahhoz, hogy a terméket álló motor mellett is mozgathatja, tudja, ki kell nyitnia az első és a hátsó hajtómű hidraulikaköreit. Ehhez ki kell nyitnia hajtóműmotorokon lévő megkerülő szelepeket.



VIGYÁZAT: Ha a megkerülő szelepek nyitva vannak, a terméken a fékek nem működnek. A termék használata előtt a megkerülő szelepeket el kell zárni.



VIGYÁZAT: Ne vontassa a terméket nagy távolságra vagy nagy sebességgel. Ezzel kárt tehet a hajtóműben.

Hátsó hajtómű

- A megkerülő szelep kinyitásához lazítsa meg a záróanyát (A) $\frac{1}{4}$ – $\frac{1}{2}$ fordulattal az óramutató járásával ellentétes irányban, majd a szelepcsavart (B) 2 fordulattal az óramutató járásával ellentétes irányban.

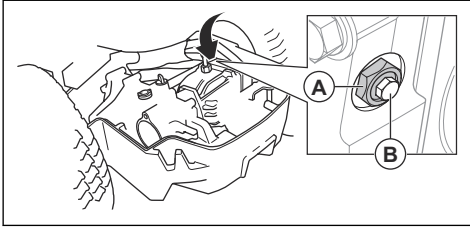

- A megkerülő szelep elzárásához zárja el a szelepcsavart és 8 Nm nyomatékkal húzza meg, majd 30 Nm nyomatékkal húzza meg a záróanyát.

Első hajtómű

- A megkerülő szelep kinyitásához lazítsa meg a záróanyát (A) $\frac{1}{4}$ – $\frac{1}{2}$ fordulattal az óramutató járásával ellentétes irányban, majd a szelepcsavart (B) 2 fordulattal az óramutató járásával ellentétes irányban.

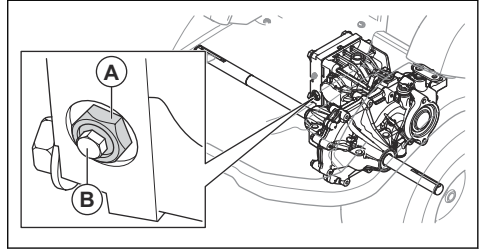

- A megkerülő szelep elzárásához zárja el a szelepcsavart és 8 Nm nyomatékkal húzza meg, majd 30 Nm nyomatékkal húzza meg a záróanyát.

Karbantartás

Bevezetés



FIGYELMEZTETÉS: A termék karbantatása előtt olvassa el és értelmezze a biztonsággal foglalkozó fejezetet.

Karbantartási terv

Napi karbantartás használat előtt
Győződjön meg arról, hogy az anyacsavarok és a csavarok szorosan meg vannak-e húzva.
Ellenőrizze, hogy nem szivárog-e az üzemanyag vagy az olaj.
Tisztítsa meg a terméket.
Tisztítsa meg a vágóasztal belső felületét.
Tisztítsa meg a motort és a kipufogódobot.
Győződjön meg arról, hogy a motor hűtőlevegő-beömlő nyílása nincs eltömődve.
Ellenőrizze, hogy nem hibásak a biztonsági eszközök.
Ellenőrizze a késeket a vágóasztalban.
Ellenőrizze a vágóasztal épségét.
Vizsgálja meg és ellenőrizze a fékeket.
Ellenőrizze a motorolajszintet.
Ellenőrizze a hajtómű olajszintjét.
Ellenőrizze, hogy a távolsági fényszóró és a munkalámpa megfelelően működik-e.

X = Az utasítások szerepelnek ebben a használati utasításban.

O = Az utasítások nem szerepelnek ebben a használati utasításban. Bízva hivatalos szervizműhelyre a karbantartást.

Karbantartás	Hetente (40 munkaóra időközönként)	Az első 50 üzemóra után	Karbantartási intervallumok üzemórákban		
			100	200	400
Győződjön meg arról, hogy az anyacsavarok és a csavarok szorosan meg vannak-e húzva.			○		
Ellenőrizze, hogy nem szívárog-e az üzemanyag vagy az olaj.			○		
Tisztítsa meg a terméket.			X		
Ellenőrizze, hogy nem hibásak a biztonsági eszközök.			X		
Végezze el a kenést a kenési áttekintés alapján.	X		X		
Kenje meg a vágóasztalt	X		X		
Ellenőrizze, hogy az üzemanyagtömlők és a csatlakozók tiszták és sértetlenek-e.		○	○		
Ellenőrizze a 12V-os akkumulátor.	X		X		
Ellenőrizze az elektromos csatlakozókat és kábeleket.		○	○		
Ellenőrizze a rögzítőkék kábelét és állítsa be.			○		
Ellenőrizze, hogy a fényszórók és a figyelmeztető lámpák megfelelően működnek (ha vannak).	X		X		
A tisztítási eljárás után szemrevételezéssel ellenőrizze a szivattyúékszij feszességét.	○		○		
Cserélje ki a szivattyúéksziját.					○
Cserélje ki a mellékajtás éksziját.					X
Ellenőrizze a csuklócsapágyat a csuklós egységben.					○
A tisztítási eljárás után szemrevételezéssel ellenőrizze az összes éksziját.				○	
Szemrevételezéssel ellenőrizze a hidrosztatikus hajtómű összes bovdénjét és csatlakozásait.			○		
Ellenőrizze a gázadolót és a szivatásszabályozót.			○		
Frissítse a firmware-t, ha szükséges.			○		
Cserélje ki a PTO gombot.		10 évente ○			
Helyezze vissza a hidraulikaolaj-szűrőt.		○		○	
Cserélje ki a hidraulikaolajat.					○
Vizsgálja meg a gyújtógyertyát, hogy nincsenek-e rajta sérülések, és ügyeljen arra, hogy a szikraköz megfelelő legyen.			X		
Tisztítsa meg a légszűrőt.	X		X		
Cserélje ki az üzemanyagszűrőt.		X	X		

Karbantartás	Hetente (40 munkaórás idő-közönként)	Az első 50 üze-móra után	Karbantartási intervallumok üzemórákban		
			100	200	400
Cserélje ki a légszűrőbetétet.				X	
Ellenőrizze a belső levegőszűrőt.				X	
Cserélje ki a belső levegőszűrőt.					X
Ellenőrizze és állítsa be a motor szelephézagját.				O	
Tisztítsa meg a szelepfészek felfekvési felületét.				O	
Ellenőrizze a kipufogódobot és a hőterelőt.	X		X		
Cseréljen motorolajat.		X	X		
Cserélje ki a motorolajszűrőt.		X		X	
Cserélje a gyújtógyertyát.					X
Cserélje ki az üzemanyag-tömlőket.	5 évente O				
Ellenőrizze/állítsa be az első és hátsó kerékebességet.			O		
Ellenőrizze a hajtóműben lévő olajszintet.	X		X		
Cserélje ki az olajat a váltóműben.		O			O
Gondoskodjon a megfelelő abroncsnyomásról.	X		X		
Ellenőrizze és állítsa be a vágásimágasság-beállításokat.			X		
Cserélje ki a vágóasztal éksziját.					X
Ellenőrizze a vágóasztal épségét.			X		
Ellenőrizze a késeket a vágóasztalban.			X		

A termék tisztítása



VIGYÁZAT: Ne használjon nagy víznyomással működő tisztítót vagy gőztisztítót. Víz kerülhet a csapágyakra és az elektromos csatlakozásokba, ami a korrózió révén a termék károsodását okozhatja.

A használat után azonnal tisztítsa meg a terméket.

- A forró felületeket – például motor, kipufogódob és kipufogórendszer – ne tisztítsa meg. Várja meg, amíg a felületek lehűlnek, majd távolítsa el a fűvet vagy a szennyeződést.
- A vízzel való tisztítás előtt tisztítsa meg egy kefével. Távolítsa el a fűnyesedéket és szennyeződéseket a sebességváltóról, a sebességváltó levegőbeömlő nyílásából és a motorról, illetve az azok körüli területekről.

- A termék tisztításához tömlőből folyó vizet használjon. Ne használjon nagy nyomású eszközöket.
- Ne irányítsa a vizet az elektromos alkatrészekre és a csapágyakra. A tisztítószer általában növeli a sérülést.
- A vágóasztal tisztításához állítsa azt a szervizpozícióba, majd mossa le vízzel.
- A tisztítás befejezése után járassa a vágóasztalt rövid ideig az összegyűlt víz eltávolításához.
- Vizsgáljon meg minden kenési pontot, és szükség szerint végezzen kenést. A termék tisztítása után mindig kenje meg a csapágyakat.

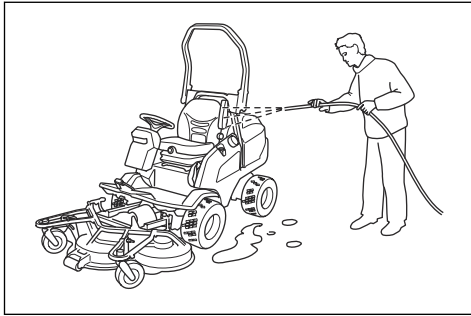

A motor és a kipufogó tisztítása

Tartsa tisztán a levágott fűtől és szennyeződésektől a motort és a kipufogót. Az üzemanyaggal vagy olajjal szennyezett fűmaradványok a motoron fokozzák a tűzveszélyt és a motor túlmelegedésének kockázatát. A tisztítás előtt várja meg, amíg a motor lehül. A tisztításhoz vizet és kefét használjon.

A kipufogó körül gyorsan megszárad a levágott fű, ami tűzveszélyes. Miután a kipufogó lehült, kefe, illetve víz segítségével távolítsa el a fűmaradványokat.

A motor hűtőlevegő-beömlőjének tisztítása



FIGYELMEZTETÉS: Állítsa le a motort. A hűtőlevegő-beömlő forgó mozgást végez, ami az ujjak sérülését okozhatja.

1. Ellenőrizze, hogy nincs eltömődve a levegőbeömlő nyílás. Kefe segítségével távolítsa el a fűmaradványokat és a szennyeződéseket.

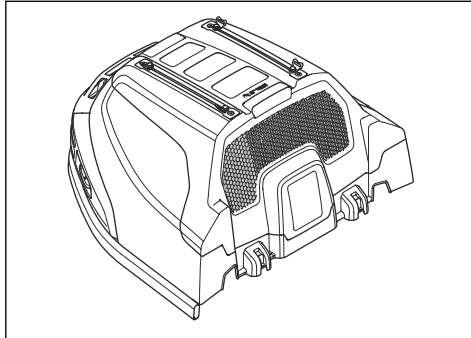

2. Távolítsa el a motorházfedelet.

3. Ellenőrizze, hogy nincs eltömődve a motor hűtőlevegő-beömlője. Kefe segítségével távolítsa el a fűmaradványokat és a szennyeződéseket.

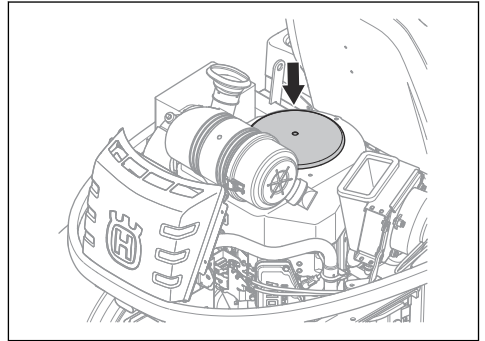

4. Ellenőrizze a motorházfedél belsejében levő levegőcsatornát. Győződjön meg arról, hogy a légcsonna tiszta, és nem ér hozzá a levegőbeömlő nyíláshoz.

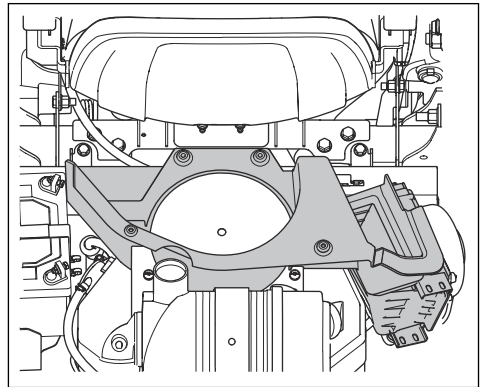

A hidraulikaolaj-hűtő tisztítása

Ügyeljen arra, hogy ne legyen eltömődve a hidraulikaolaj-hűtő ventilátora, illetve hogy a hidraulikaolaj hűtője körüli terület tiszta legyen.

Kefe segítségével távolítsa el a fűmaradványokat és a szennyeződéseket.

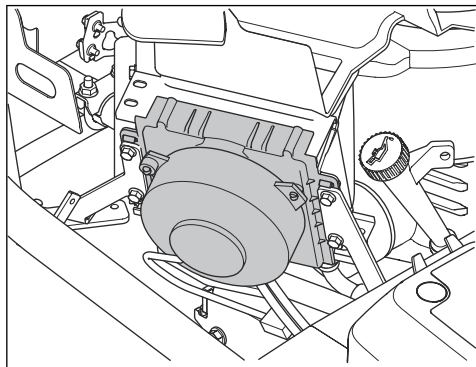

A burkolatok eltávolítása

A motorházfedél eltávolítása és felszerelése

1. Döntse előre az ülést.
2. Oldja ki a motorházfedélen található 2 kapcsolót az indítókulcshoz rögzített eszköz segítségével.

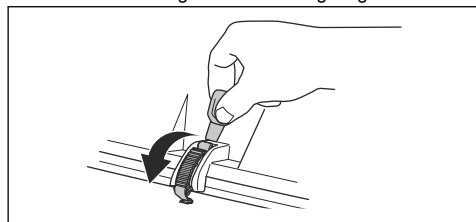

3. Távolítsa el a zsanéroknál lévő csavarokat.

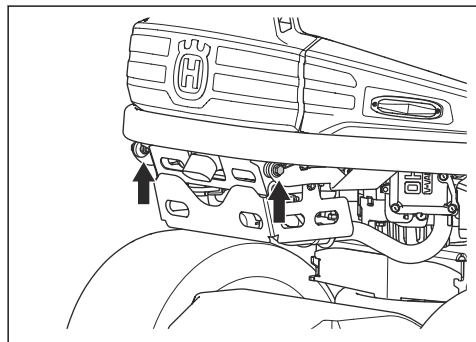

4. Döntse hátra a motorházfedelet.
5. A beszereléshez fordított sorrendben végezze el ezeket a lépéseket.

Az előlő fedél eltávolítása

1. Nyissa ki az előlő fedélen található zárat az indítókulcshoz rögzített eszköz segítségével.

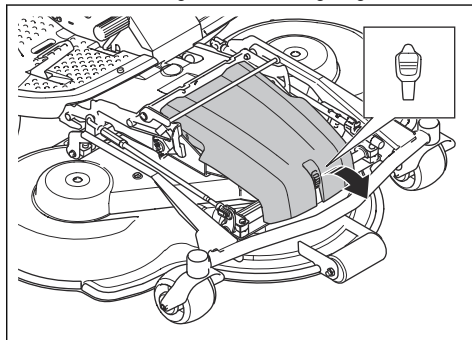

2. Távolítsa el az előlő fedelet.

A vágóasztal burkolatának eltávolítása (R137, R137X)

1. Állítsa a vágási magasságot a legalacsonyabb helyzetbe. Lásd: *A vágási magasság beállítása (C112, C122, R137)23. oldalon* vagy *A vágási magasság beállítása (C112X, C122X, R137X)24. oldalon.*
2. Távolítsa el a vágóasztal oldalsó burkolati elemein lévő 6 csavart.

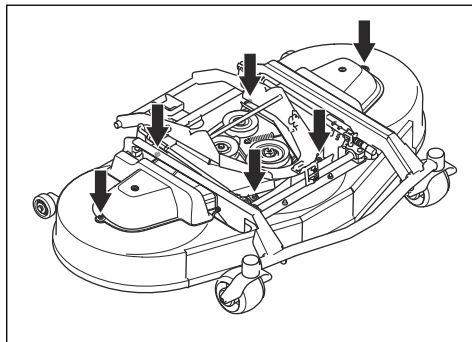

3. Távolítsa el a vágóasztal oldalsó burkolatait.
4. A beszereléshez fordított sorrendben végezze el ezeket a lépéseket.

A jobb oldali fedél eltávolítása

1. Távolítsa el a 4 csavart, és vegye le az oldalsó burkolatot.

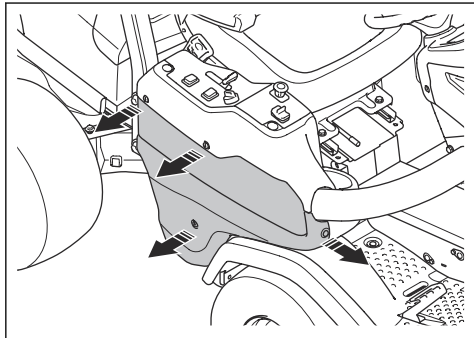

A vezérlődoboz fedelének eltávolítása

1. Fordítsa el a 3 csavart ¼ fordulattal az óramutató járásával ellentétes irányba, majd vegye le a fedelet.

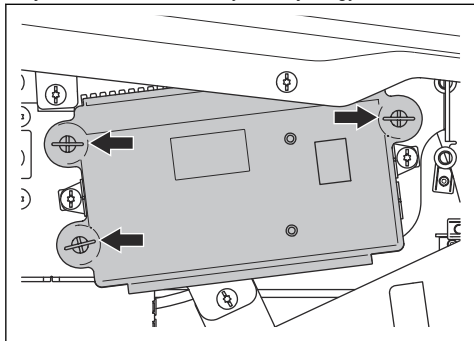

A jobb oldali lábtartó eltávolítása és felszerelése

1. Távolítsa el a hátrameneti pedált.
2. Távolítsa el a jobb oldali burkolatot. Lásd: *A jobb oldali fedél eltávolítása* 31. oldalon.
3. Távolítsa el a 2 csavart és a pohártartót.

4. Távolítsa el a 4 csavart, és vegye le a lábtartót.

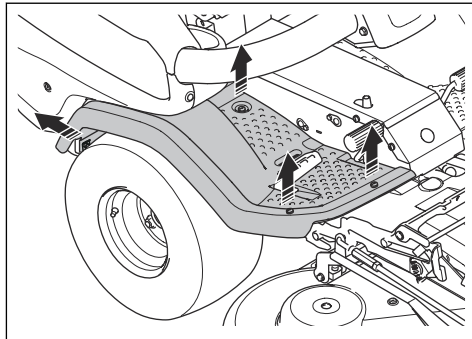

5. A beszereléshez fordított sorrendben végezze el ezeket a lépéseket.

A bal oldali lábtartó eltávolítása és felszerelése

1. Távolítsa el a 4 csavart, és vegye le a lábtartót.

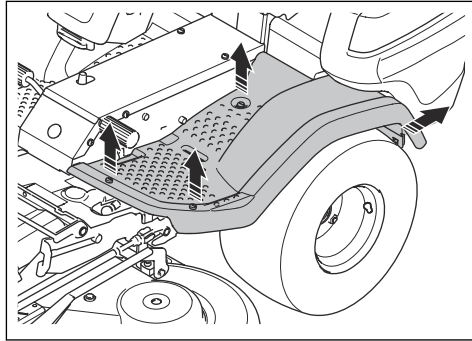

2. A beszereléshez fordított sorrendben végezze el ezeket a lépéseket.

A rögzítőfék ellenőrzése

1. Állítsa le a terméket szilárd, lejtős talajon.

Megjegyzés: A rögzítőfék ellenőrzésekor ne fűves lejtőn parkolja le a terméket.

2. Nyomja le a rögzítőfék pedálját (A).

3. Nyomja meg és tartsa lenyomva a rögzítógombot (B), majd a gomb nyomva tartása közben engedje fel a rögzítőfék pedálját.

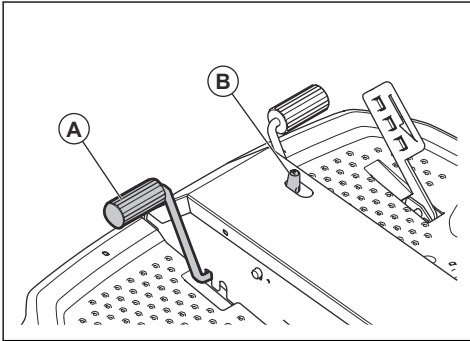

4. Ha a fűnyíró elmozdul, jóváhagyott szervizműhelyben végeztesse el a rögzítőfék beállítását.
5. A rögzítőfék kiengedéséhez nyomja meg újra a rögzítőfék pedálját.

Az üzemanyagszűrő cseréje

1. A motorházfedél eltávolításával nyerjen hozzáférést az üzemanyagszűrőhöz. A jobb oldali ábrán a következő látható: P 524X. A bal oldali ábrán a következő látható: P 524X EFI.

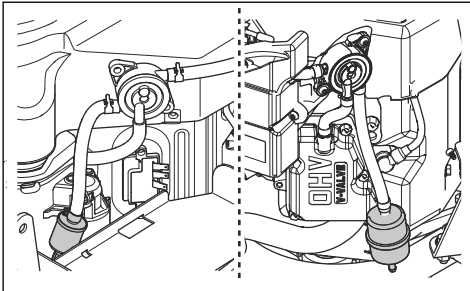

2. Egy laposfogó segítségével mozgassa el a vezetékcsorítókat az üzemanyagszűrőtől.
3. Húzza ki az üzemanyagszűrőt a tömlő végéből.
4. Nyomja be az új üzemanyagszűrőt a tömlők végeibe. A könnyebb csatlakozás érdekében tegyen folyékony mosószert az üzemanyagszűrő végeire.
5. Tolja vissza a rugós tömlőbilincseket az üzemanyagszűrőhöz.

A levegőszűrő tisztítása és cseréje



VIGYÁZAT: Ne indítsa be a motort, ha nincs csatlakoztatva a levegőszűrő.

1. Távolítsa el a motorházfedelelet.

2. Lazítsa meg a levegőszűrő fedelét tartó 2 gombot.

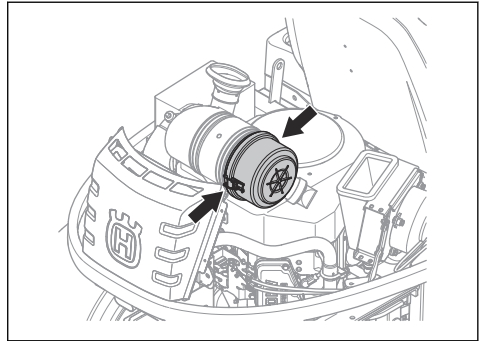

3. Vegye le a levegőszűrő fedelét.
4. Vegye ki a légszűrőbetétet a szűrőházból.

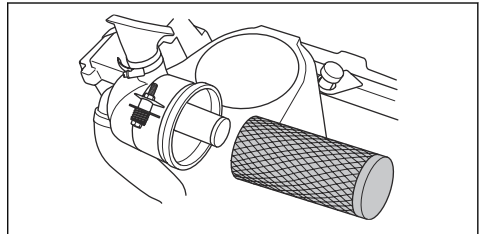

5. Tisztítsa meg a légszűrőház belső felületét egy száraz törülközővel.
6. Óvatosan üsse hozzá a levegőszűrő betétjét egy kemény felülethez, és fújjon sűrített levegőt a belső felületére. Cserélje ki a levegőszűrőt, ha nem sikerül letisztítani, vagy károsodott.
7. Távolítsa el a belső levegőszűrőt, amely a levegőszűrő betét mögött található.

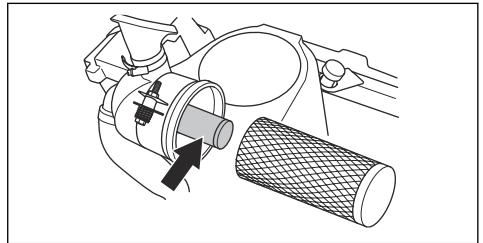

8. Ütögesse a belső levegőszűrőt egy kemény felülethez a megtisztításához. Cserélje ki a levegőszűrőt, ha nem sikerül letisztítani, vagy károsodott.



VIGYÁZAT: A belső levegőszűrő tisztításához ne használjon sűrített levegőt.

- Helyezze a belső levegőszűrőt és a levegőszűrő betétet az eredeti helyére a szűrőházon belül. Ügyeljen arra, hogy a levegőszűrő betét helyesen csatlakozzon a levegőbeömlő nyílás tetején.
- Csatlakoztassa a levegőszűrő-burkolatot, és ügyeljen, hogy a porszűrő lefelé nézzen.

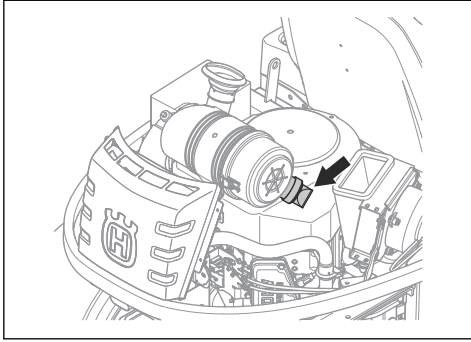

Gyújtógyertya ellenőrzése és cseréje

- Nyissa ki a motorházfedelet.
- Távolítsa el a gyertyapipát és tisztítsa meg a gyújtógyertya körüli területet.
- Szerelje ki a gyújtógyertyát egy gyújtógyertya-csavarkulccsal.
- Ellenőrizze a gyújtógyertyát. Cserélje ki, ha az elektródák megégtek, vagy ha a szigetelés törött vagy sérült. Ha a gyújtógyertya nem sérült, tisztítsa meg egy drótkéfével.

- Mérje meg a szikraközt, és győződjön meg arról, hogy az értéke megfelelő. Lásd: *Műszaki adatok60. oldalon.*

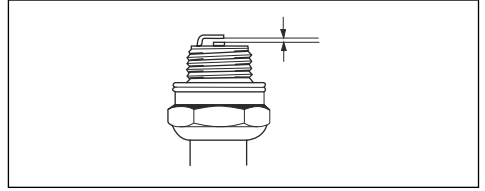

- Hajlítsa meg az oldalsó elektródát a szikraköz beállításához.
- Helyezze vissza a gyújtógyertyát, és forgassa el kézzel, amíg hozzá nem ér a gyújtógyertya foglalatához.
- Húzza meg a gyújtógyertyát a gyújtógyertya-csavarkulccsal, amíg az alátét össze nem nyomódik.
- Ezután húzzon még $\frac{1}{8}$ fordulatot a használt gyújtógyertyán, illetve $\frac{1}{4}$ fordulatot az új gyújtógyertyán.



VIGYÁZAT: A nem megfelelően meghúzott gyújtógyertyák a motor sérülését okozhatják.

- Tegye fel a gyertyapipát.



VIGYÁZAT: Ne próbálja meg elindítani a motort, ha a gyújtógyertyát vagy a gyertyapipát eltávolították.

A biztosítékok áttekintése

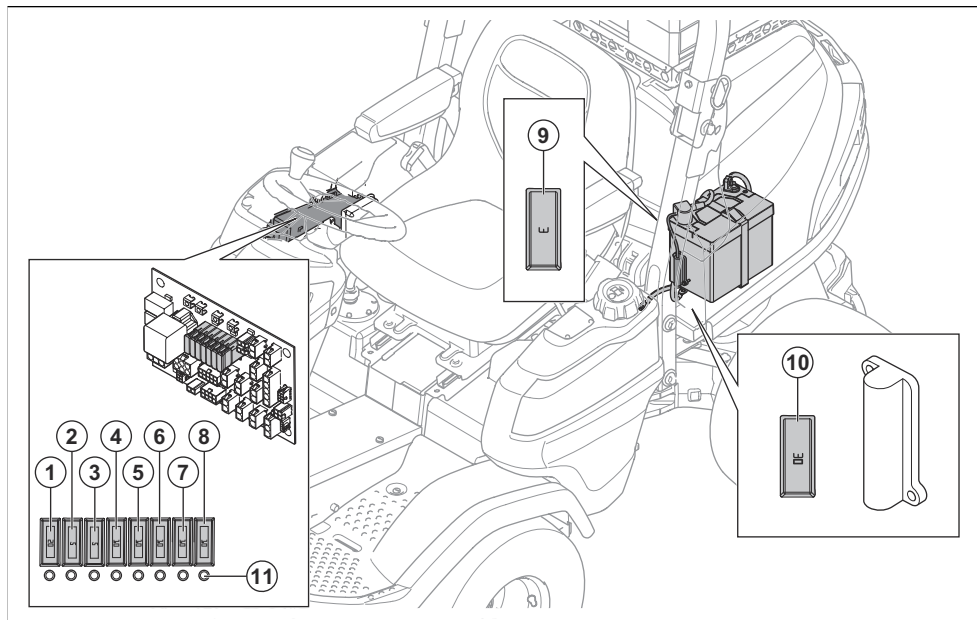

1. 12 V tápfeszültség a fűnyíró-vezérlőmodulhoz, 20 A
2. Kijelző tápellátás, 5 A
3. Gyújtás, 5 A
4. J14 + 12 V, figyelmeztető lámpa, 10 A
5. J16 + 12 V, extra kapcsoló, extra kimenet, hidraulika, 10 A
6. Rögzítőfék/ülés, 10 A
7. Világítás, 10 A
8. USB, 12 V-os aljzat, 12 V-os kapcsoló, 10 A
9. Vezérlőmodul memóriájának 12 V-os áramellátása, 3 A
10. 12 V, biztosíték a vágóasztal elektromos emeléséhez, 30 A
11. Biztosíték visszajelző lámpája

Biztosíték cseréje

A sérült biztosítékot a megégett biztosítékvezeték jelzi. Az 1–8-as biztosítékok esetében a biztosítékjelző lámpa kialszik, ha egy biztosíték kiégett.

A biztosítékok helyei a biztosítékok áttekintésében található, lásd: *A biztosítékok áttekintése 34. oldalon.*

1. Keresse meg a kiégett biztosítékot:
 - a) Az 1–8. biztosítékok cseréjéhez távolítsa el a jobb oldali burkolatot.
 - b) A 9-es és 10-es biztosíték cseréjéhez távolítsa el a motor burkolatát.

2. Húzza ki a biztosítékot a foglalatból.
3. Cserélje ki a sérült biztosítékot egy új, azonos típusú biztosítékra.
4. Szerelje fel a burkolatokat.

Megjegyzés: Ha a fő biztosíték a cserét követően rövid időn belül ismét megsérül, rövidzárlat van a rendszerben. A termék ismételt működtetése előtt állítsa helyre a rövidzárlatot. Kérje hivatalos szervizműhely segítségét a karbantartáshoz.

Az akkumulátor töltése



FIGYELMEZTETÉS: Az akkumulátor töltése előtt olvassa el a biztonságról szóló fejezetet. Lásd: *Az akkumulátorral kapcsolatos biztonsági előírások 15. oldalon.*

- Töltse fel az akkumulátort, ha az túl gyenge a motor elindításához.
- Normál akkumulátortöltőt használjon.
- Mindig válassza le a töltőt, mielőtt beindítja a motort.

Az akkumulátor cseréje



FIGYELMEZTETÉS: Az akkumulátor töltése előtt olvassa el a biztonságról szóló fejezetet. Lásd: *Az akkumulátorral kapcsolatos biztonsági előírások 15. oldalon.*



VIGYÁZAT: Mindig töltsen fel teljesen az akkumulátort, mielőtt behelyezné a termékbe.

1. Távolítsa el a motorházfedelet. Lásd: *A motorházfedél eltávolítása és felszerelése 30. oldalon*
2. Válassza le az akkumulátor földelő csatlakozóját (A), majd a pozitív sarut (B).

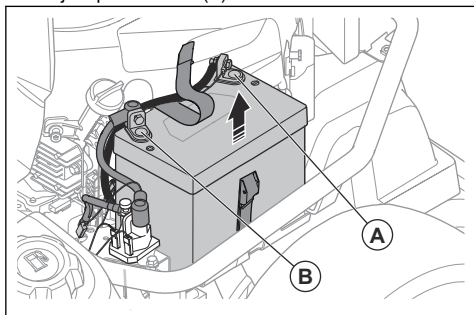

FIGYELMEZTETÉS: Szikraveszély. Lásd: *Az akkumulátorral kapcsolatos biztonsági előírások 15. oldalon*

3. Lazítsa meg az akkumulátort tartó pántot.
4. Emelje fel az akkumulátort, és távolítsa el a termékből.
5. Tisztítsa meg az új akkumulátor saruit.
6. Helyezze be az új akkumulátort.
7. Húzza meg a pántot az akkumulátor körül.
8. Csatlakoztassa a pozitív kábelt az akkumulátor pozitív sarujához.
9. Csatlakoztassa a testkábelt az földelő csatlakozójához.

A motor vészindítása

Ha az akkumulátor túl gyenge a motor beindításához, összekötőkábeleket is használhat a vészindítás elvégzéshez. A termék 12 V-os rendszerrel és negatív testeléssel rendelkezik. A vészindításhoz használt termék rendszerének is 12 V-osnak kell lennie, illetve negatív testeléssel kell rendelkeznie.



VIGYÁZAT: Ne használjon gyorstöltőt vagy feszültségnövelő transzformátort. Ez a termék elektromos rendszerének sérülését okozhatja.

Az összekötőkábelek csatlakoztatása



FIGYELMEZTETÉS: Fennáll a robbanás veszélye, mivel az akkumulátorból robbanásveszélyes gázok szabadulhatnak fel. A teljesen feltöltött akkumulátor negatív saruját soha ne csatlakoztassa, és ne közelítse a gyenge akkumulátor negatív sarujához.



VIGYÁZAT: Ne használja a termék akkumulátorát más járművek indításához.

1. Nyissa ki a motorházfedelet. Lásd: *A motorházfedél eltávolítása és felszerelése 30. oldalon.*
2. Csatlakoztassa a piros kábel egyik végét a gyenge akkumulátor (A) POZITÍV akkumulátorsarujához (+).

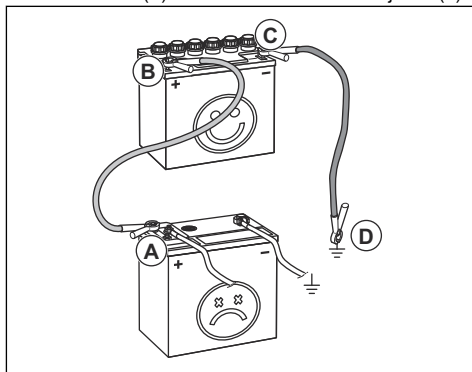

3. Csatlakoztassa a piros kábel másik végét a teljesen feltöltött akkumulátor (B) POZITÍV akkumulátorsarujához (+).



FIGYELMEZTETÉS: Ne zárja rövidre a piros kábel végeit az alvázal.

4. Csatlakoztassa a fekete kábel egyik végét a teljesen feltöltött akkumulátor (C) NEGATÍV akkumulátorsarujához (-).
5. Csatlakoztassa a fekete kábel másik végét egy ALVÁZTESTELÉSHEZ (D), távol a benzintartálytól és az akkumulátortól.
6. Szerelje vissza a fedelet.

Az összekötőkábelek leválasztása

Megjegyzés: A csatlakoztatással ellentétes sorrendben válassza le az összekötőkábeleket.

1. Válassza le a FEKETE kábelt az alvárról.
2. Válassza le a FEKETE kábelt a teljesen feltöltött akkumulátorról.
3. Válassza le a PIROS kábelt a 2 akkumulátorról.

Abronsnyomás

Mind a 4 abroncs esetében 100 kPa (1,0 bar/14,5 PSI) abroncsnyomás alkalmazását javasoljuk.

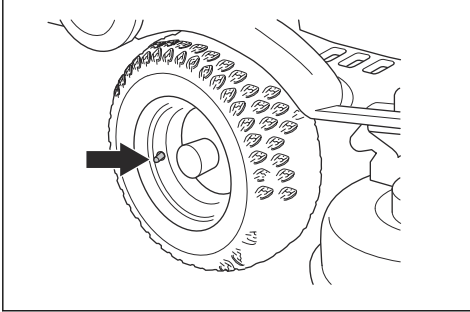

A mellékhajtás ékszíjának cseréje

1. Indítsa be a motort.
2. Fordítsa a kormánykereket teljesen balra, hogy könnyen hozzáférjen a motor szíjtárcsájához.
3. Engedje le a vágóasztalt.
4. Állítsa le a motort.
5. Távolítsa el az elülső fedelet.
6. Húzza a rugó karját balra a rugótartótól a szíjfestítő tárcsára ható erő csökkentéséhez.

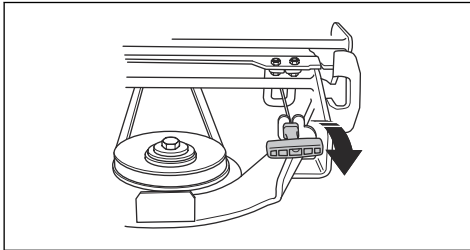

7. Távolítsa el a vágóasztal bal oldali burkolatát.

8. Húzza ki a rugós rudat az emelőláncból.

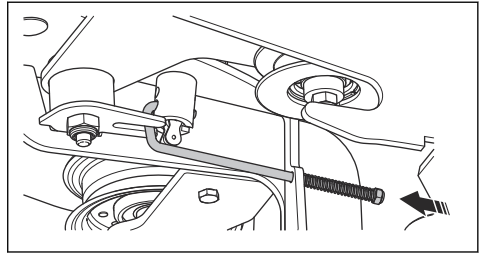

9. Távolítsa el a 4 csavart, és emelje le a szíjvédőt.

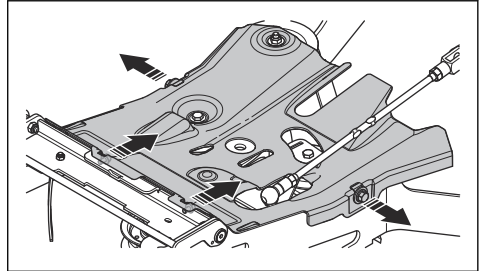

10. Vegye le a szíjat az ékszíjtárcsáról, emelje fel a szíjtartót (A), és távolítsa el az ékszíjat a szíjfestítő tárcsáról.

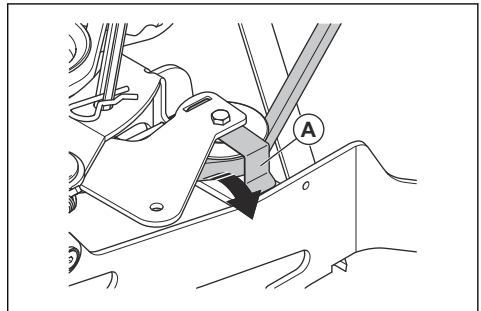

11. Távolítsa el a szíjat a szerszám vázának tárcsájáról.

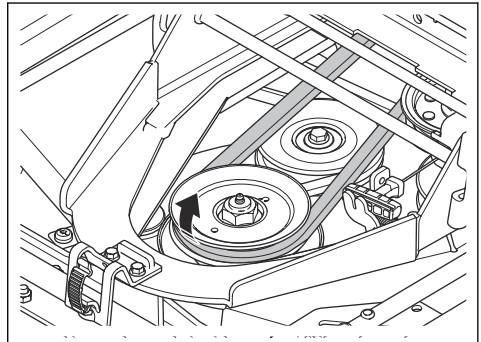

12. Vegye le a motor tárcsája alatti szíjvédőt.

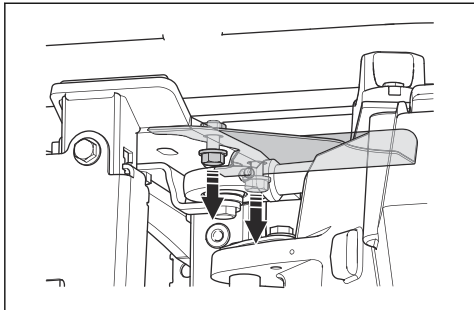

13. Vegye le a hátsó hajtómű előtti szíjvédőt.

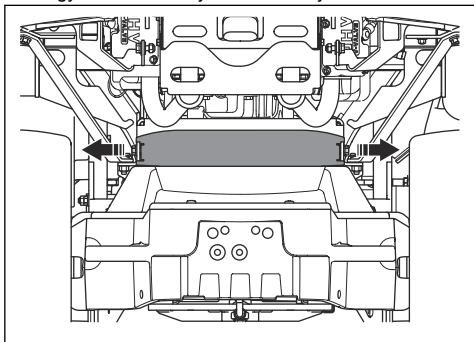

14. Vegye le a szíjat az ékszíjtárcsáról.

15. Vegye le a gép jobb oldalán lévő szíjvédőt.

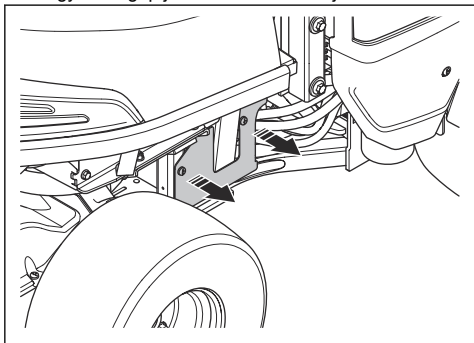

16. Vegye le a szíjat az ékszíjtárcsáról.

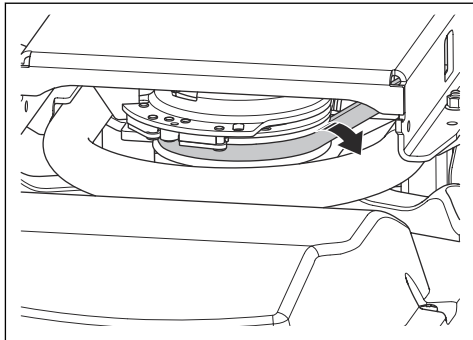

17. Húzza át a szíj első részét a termék csuklós részének jobb oldalán.

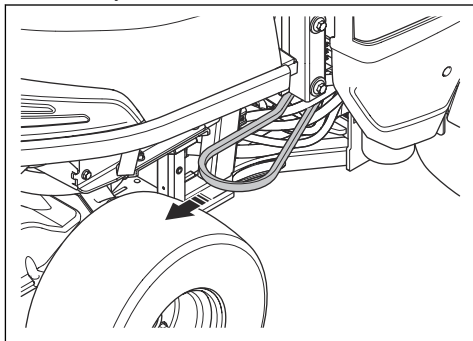

18. Távolítsa el a szíjat a középső tárcsa kampójáról.

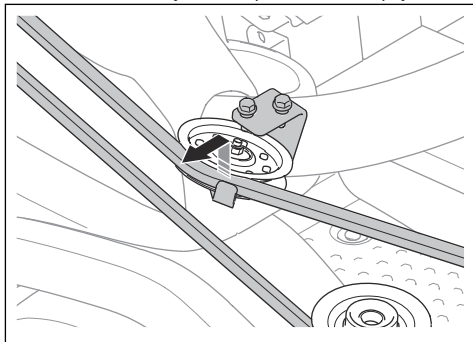

19. Húzza ki az ékszíjat.

20. Szerelje fel az új ékszíjat a folyamat fordított sorrendű elvégzésével.

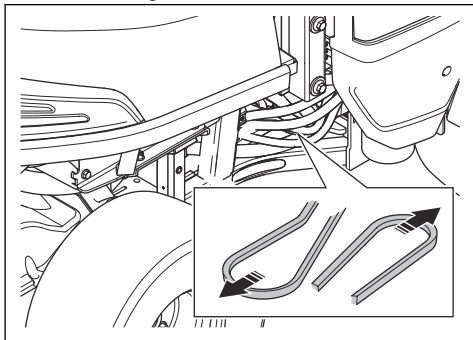

Ügyeljen arra, hogy a vágóasztal ékszíja az ábrán láthatónak megfelelően legyen csatlakoztatva. Ügyeljen, hogy megfelelően legyen felhelyezve az állítótárcsára, amit az ábrán egy nyíl jelöl.

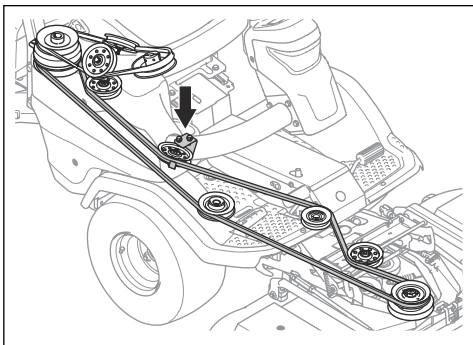

A vágóasztal szervizpozícióba állítása



FIGYELMEZTETÉS: Fennáll a zúzóási sérülés veszélye, ezért tartsa távol a testrészeit.

1. A vágóasztal felemeléséhez húzza hátra az elektromos emelési karját. Emelje fel teljesen a vágóasztalt, amíg egy hangot nem hall.

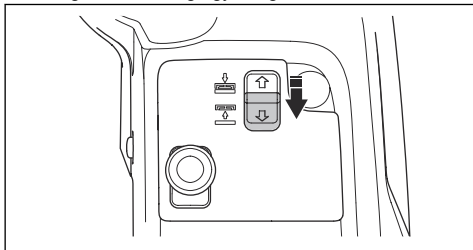

Megjegyzés: A vázalagútból érkező kopogó hang nem jelenti azt, hogy a termék sérült.

2. Nyissa ki az előlő fedélen található zárat az indítókulcshoz rögzített eszköz segítségével, majd távolítsa el a burkolatot.

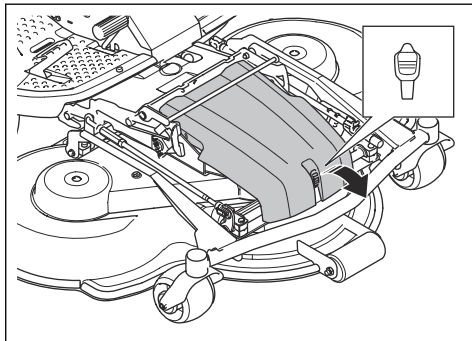

3. Állítsa a vágási magasságot a legalacsonyabb helyzetbe. Lásd: *A vágási magasság beállítása (C112, C122, R137)*23. oldalon vagy *A vágási magasság beállítása (C112X, C122X, R137X)*24. oldalon.
4. Húzza a rugó karját balra a rugótartótól a szíjfestítő tárcsára ható erő csökkentéséhez.

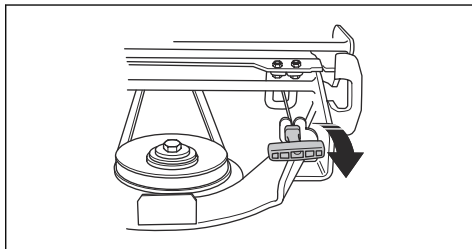

5. Távolítsa el a szíjat a szerszám vázának tárcsájáról.

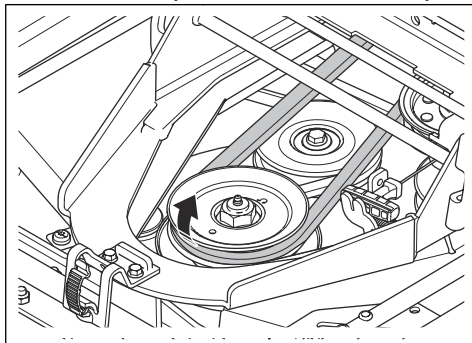

6. Két kézzel tartsa meg a vágóasztal elülső részét, és ütközésig húzza előre.

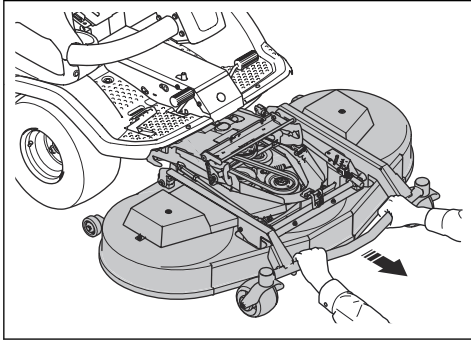

7. Emelje fel a vágóasztalt függőleges helyzetbe, amíg kattánó hangot nem ad. A vágóasztal automatikusan függőleges helyzetben rögzül.

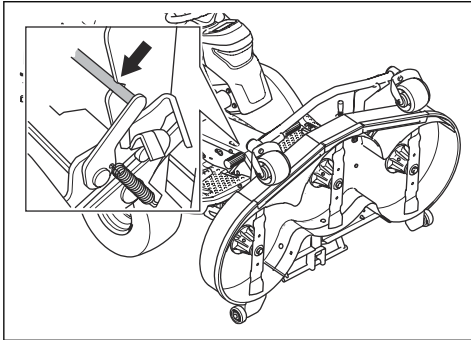

A vágóasztal fűnyírási pozícióba állítása

1. A bal kezével tartsa meg a vágóasztal elülső részét.
2. A jobb kezével lazítsa meg a rögzítést.

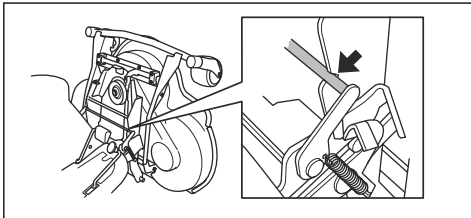

3. Engedje le a vágóasztalt, és ütközésig tolja be.



VIGYÁZAT: A C112X, C122X, R137X vágóasztalmodellek esetén: Ügyeljen arra, hogy a vágóasztal kábele ne nyomódjon össze.

4. Illessze a hajtó ékszíjat a vágóasztal meghajtókereke köré.

5. Helyezze a rugókart a rugótartóba.

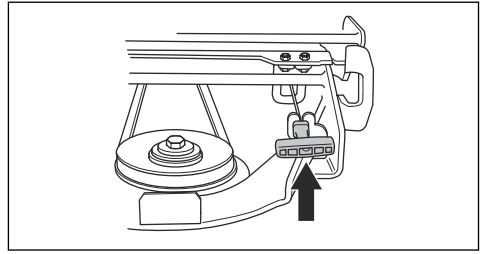

6. Szerelje fel az elülső burkolati elemet.

A vágóasztal talajra gyakorolt nyomásának ellenőrzése és beállítása

A megfelelő talajra gyakorolt nyomás gondoskodik arról, hogy a vágóasztal a felület mentén mozogjon, de ne nyomódjon neki túl erősen.

1. Ellenőrizze a gumiabroncsok levegőnyomását. Lásd: *Abroncsnyomás* 36. oldalon.
2. Parkolja le a terméket vízszintes felületen.
3. Engedje le a vágóasztalt vágóhelyzetbe.
4. Helyezzen egy fűrdőszobai mérleget a vágóasztal elülső része alá.

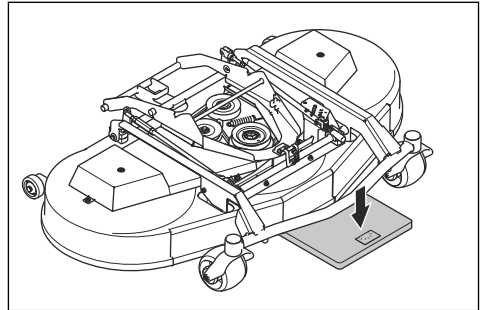

5. Helyezzen egy fahasábót a vázkeret és a fűrdőszobai mérleg közé. A fahasáb biztosítja, hogy ne terhelje semmi a támasztókerekeket.
6. A talajra gyakorolt nyomás beállításához forgassa el a bal és jobb oldali első kerék mögötti beállítócsavarokat.

7. Forgassa el a csavarokat jobbra vagy balra, amíg a talajra gyakorolt nyomás megfelelő nem lesz. Ügyeljen arra, hogy a rugók azonos feszességűek legyenek a jobb és a bal oldalon.

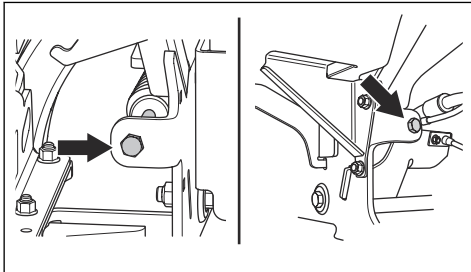

Vágóasztal	C112, C122	R137
Talajra gyakorolt nyomás	12–15 kg/26,5–33 font	25 kg/55,1 font

A vágóasztal párhuzamosságának ellenőrzése

1. Ellenőrizze a gumiabroncsok levegőnyomását. Lásd: *Abronsznyomás* 36. oldalon.
2. Parkolja le a terméket vízszintes felületen.
3. Engedje le a vágóasztalt vágóhelyzetbe.
4. Állítsa a vágási magasságot a legalacsonyabb helyzetbe. Lásd: *A vágási magasság beállítása (C112, C122, R137)* 23. oldalon vagy *A vágási magasság beállítása (C112X, C122X, R137X)* 24. oldalon.
5. Mérje meg a talaj és a vágóasztal széle közötti távolságot a borításon elől és hátul. Ügyeljen arra, hogy a hátsó széle 5–10 mm-rel (0,2–0,4 hüv.) magasabban legyen, mint az első.

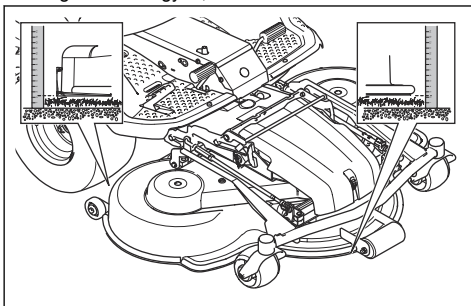

A vágóasztal párhuzamosságának beállítása (C112, C122, R137)

A vágóasztal párhuzamosságát akkor állítsa be, amikor a vágóasztal fel van szerelve a termékre.

1. Távolítsa el az elülső fedelet. Lásd: *Az elülső fedél eltávolítása* 30. oldalon.

2. Állítsa a vágási magasságot a legalacsonyabb helyzetbe. Lásd: *A vágási magasság beállítása (C112, C122, R137)* 23. oldalon.
3. Távolítsa el a magasságszabályozó támasz hátsó végén található villás fejet a vágóasztal keretről.

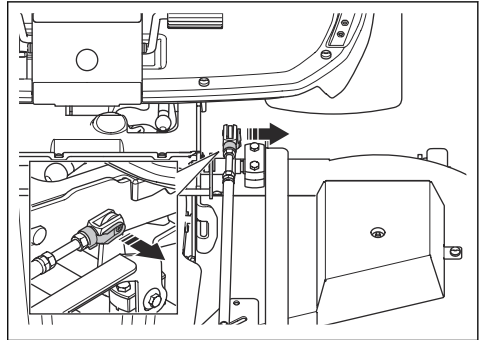

4. Lazítsa meg a lifttámaszon lévő záróanyákat.

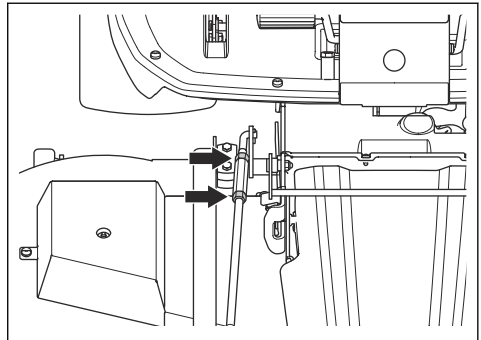

5. Fordítsa el a lifttámaszon lévő beállítóanyát a lifttámasz hosszának beállításához. Növelje a támasz hosszát a fedél hátsó szélének megemeléséhez. Csökkentse a támasz hosszát a fedél hátsó szélének leengedéséhez.

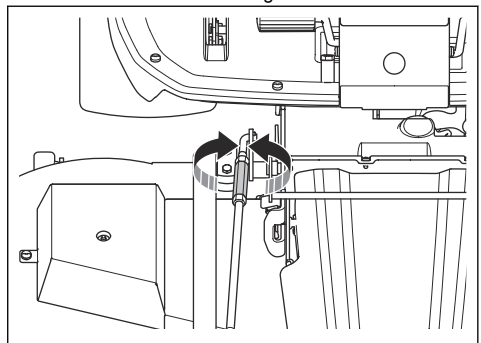

6. Tartsa be a következő utasításokat: *A vágóasztal párhuzamosságának ellenőrzése* 40. oldalon.

- Húzza meg a lifttámaszon lévő biztosítóanyákat, ha a lifttámasz hossza megfelelő.
- Lazítsa meg a magasságszabályozó támaszon lévő rögzítőanyákat. Fordítsa el a villás fejet a magasságszabályozó támasz hosszának beállításához. Igazítsa a villás fejet a vágóasztal keretén lévő furathoz. Szerelje fel a villás fejet a vágóasztal keretére.

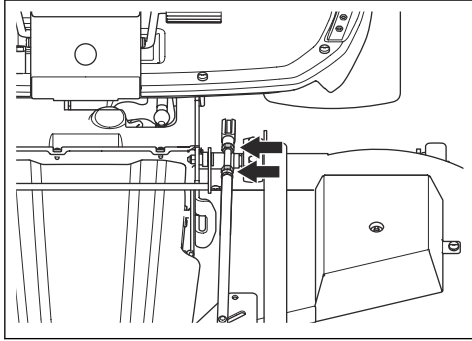

- Ellenőrizze az összes vágási magasságot. Lásd: *A vágási magasság beállítása (C112, C122, R137)23. oldalon.*
- Húzza meg a magasságszabályozó támaszon lévő záróanyákat.
- Szerelje fel az elülső burkolati elemet.

A vágóasztal párhuzamosságának beállítása (C112X, C122X, R137X)

A vágóasztal párhuzamosságát akkor állítsa be, amikor a vágóasztal fel van szerelve a termékre.

- Távolítsa el az elektromos működtetőelem hátsó végén található villás fejet a vágóasztal keretéről.

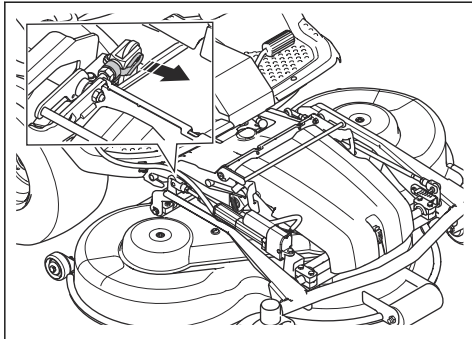

- A vágóasztal leengedéséhez tolja el az elektromos emelés karját. Engedje le teljesen a vágóasztalt, amíg egy hangot nem hall.

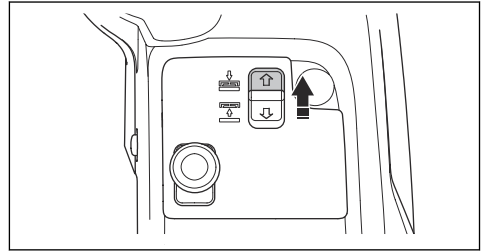

VIGYÁZAT: Tartsa lenyomva a kapcsolót legalább 2 másodpercig, miután a vágóasztal hozzáért a talajhoz. Ezzel biztosítható, hogy a vágóasztal flotáló helyzetben legyen.

Megjegyzés: A vázalagútból érkező kopogó hang nem jelenti azt, hogy a termék sérült.

- Lazítsa meg a lifttámaszon lévő záróanyákat.

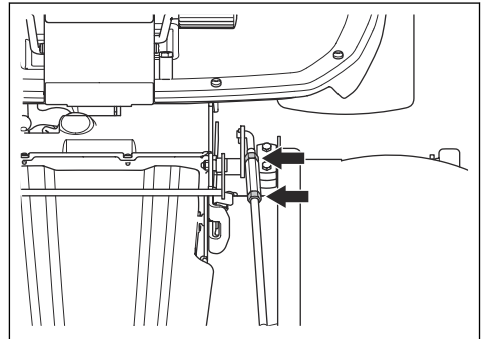

- Fordítsa el a lifttámaszon lévő beállítóanyát a lifttámasz hosszának beállításához. Növelje a támasz hosszát a fedél hátsó szélének megemeléséhez. Csökkentse a támasz hosszát a fedél hátsó szélének leengedéséhez.

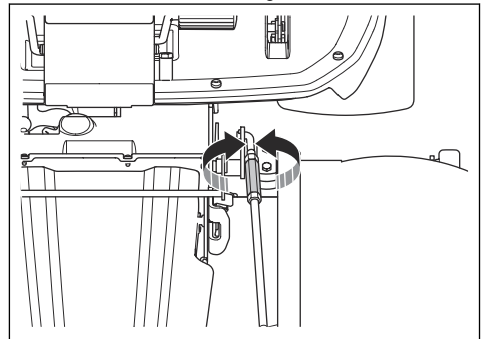

- Tartsa be a következő utasításokat: *A vágóasztal párhuzamosságának ellenőrzése* 40. oldalon.
- Húzza meg a lifttámaszon lévő biztosítóanyákat, ha a lifttámasz hossza megfelelő.
- Lazítsa meg az elektromos működtetőelem rögzítőanyáit. Fordítsa el a villás fejet az óramutató járásával megegyező irányban a magasságbeállító rúd hosszának növeléséhez. Növelje a magasságbeállító rúd hosszát, amennyire csak lehet, amíg a csavar és a kar között nincs holtjáték. Igazítsa a villás fejet a vágóasztal keretén lévő furathoz. Szerelje fel a villás fejet a vágóasztal keretére.

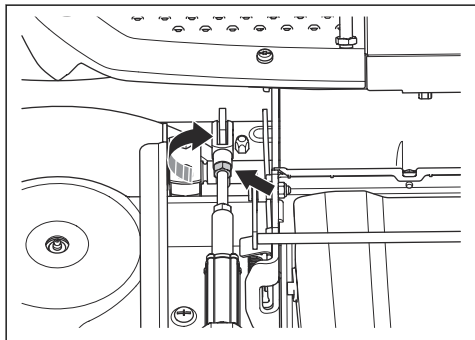

- Húzza meg az elektromos működtetőelem rögzítőanyáit.
- Szükség esetén állítsa be a vágásimagasság-jelzőt. Lásd: *A vágási magasság beállítása* (C112X, C122X, R137X) 24. oldalon.

A(z) (C112X, C122X, R137X) vágásimagasság-jelzőjének beállítása

A vágóasztalon található vágásimagasság-jelzők a kiválasztott vágási magasság helyzetét mutatják.

- Lazítsa meg a 2 csavart.

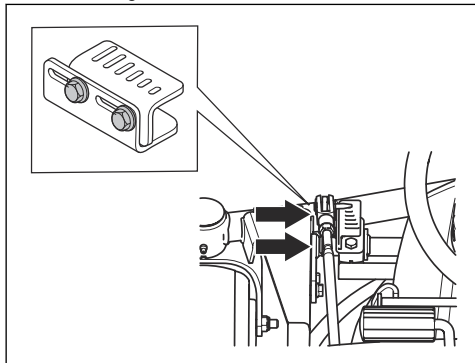

- Állítsa a vágási magasságot a legalacsonyabb helyzetbe. Lásd: *A vágási magasság beállítása* (C112X, C122X, R137X) 24. oldalon.

- Állítsa be a vágásimagasság-jelzőt, amíg a vágásimagasság-jelző a legalacsonyabb vágási magasságot mutatja az ülésben ülő kezelő szemszögéből nézve.

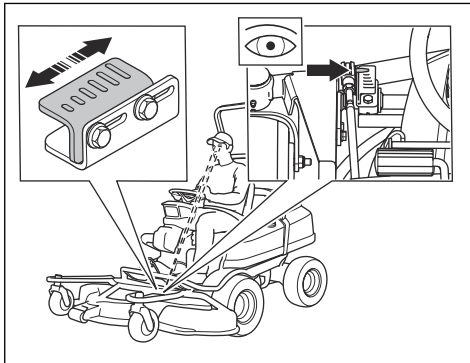

- Húzza meg a 2 csavart.

A vágóasztal ékszíjának cseréje (C112, C112X, C122, C122X)



FIGYELMEZTETÉS: Zúzott sérülés veszélye. Használjon védőkesztyűt.

Megjegyzés: Az egyes vágóasztaltípusok eltérően nézhetnek ki.

- Szerelje le a vágóasztalt. Lásd: *A vágóasztal leszerelése* 18. oldalon.
- Távolítsa el a 2 csavart, amelyek a rögzítőkeretet a vágóasztal keretén tartják.

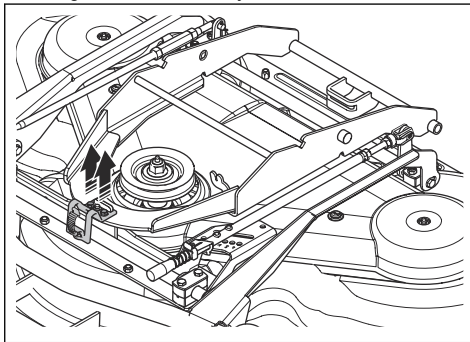

3. Távolítsa el a rögzítőkonzolt és a védőlemez.

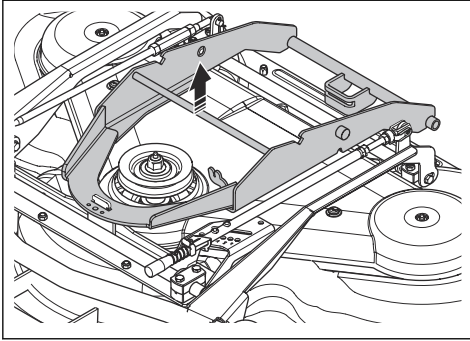

4. Nyissa ki és távolítsa el az előlő emelő merevítőelemének csavarját és a hátsó magasságbeállító rudat.

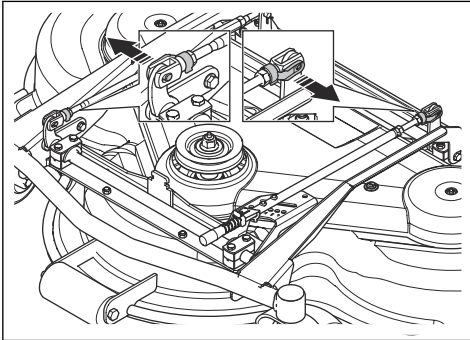

5. Távolítsa el a 2 csavart a vázkeretről.

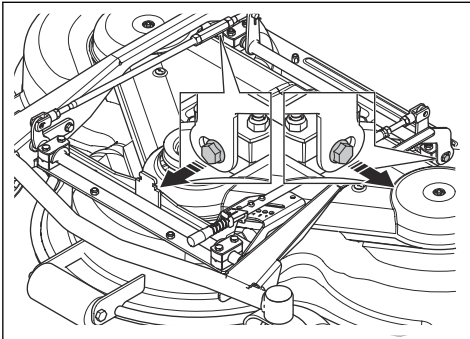

6. Távolítsa el a 2 csavart a vágóasztal burkolatáról. Emelje fel a vágóasztal vázát, majd távolítsa el a vágóasztal fedelét.

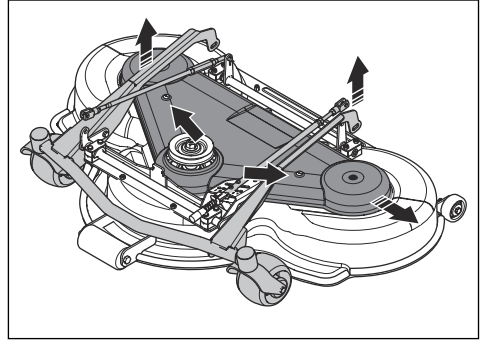

7. Válassza le az ékszij feszítőrugóját, majd távolítsa el az ékszíjat.

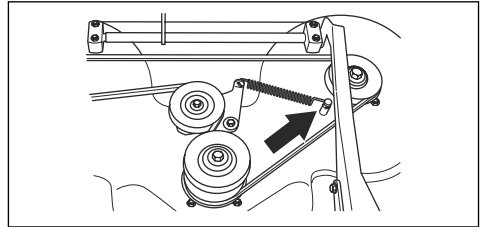

8. Az ékszij felszereléséhez végezze el fordított sorrendben a folyamatot.

Szija áttekintése – C112, C112X

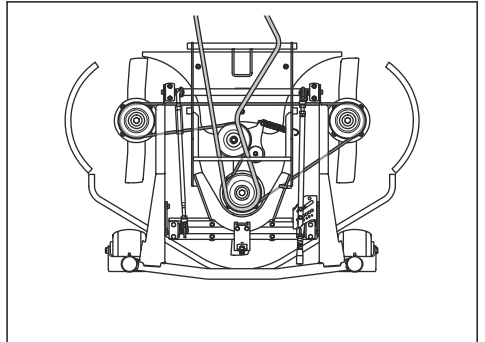

Szija áttekintése – C122, C122X

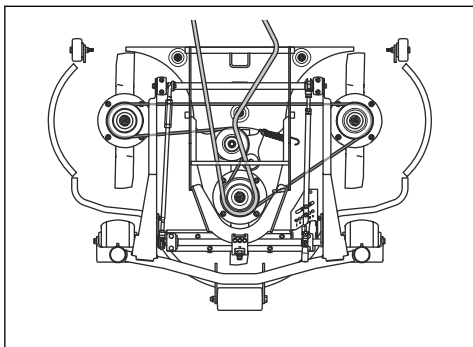

A vágóasztal ékszíjának cseréje (R137, R137X)



FIGYELMEZTETÉS: Zúzott sérülés veszélye. Használjon védőkesztyűt.

Megjegyzés: Az egyes vágóasztaltípusok eltérően nézhetnek ki.

1. Szerelje le a vágóasztalt. Lásd: *A vágóasztal leszerelése 18. oldalon.*
2. Távolítsa el az előlő fedelet.
3. Húzza a rugó karját balra a rugótartótól a szíjlesztő tárcsára ható erő csökkentéséhez.

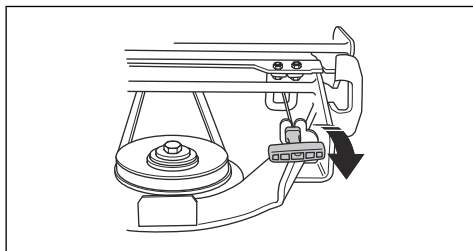

4. Távolítsa el a szíjat a szerszám vázának tárcsájáról.

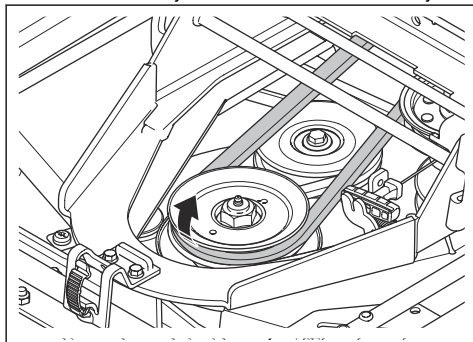

5. Vegye le a vágóasztal burkolati elemeit. Lásd: *A vágóasztal burkolatának eltávolítása (R137, R137X)30. oldalon.*
6. Válassza le az ékszíj feszítőrugóját, majd távolítsa el az ékszíjat.

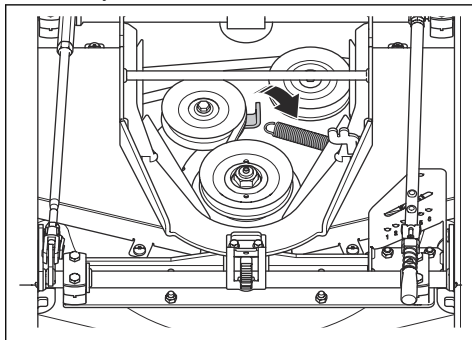

7. Az ékszíj felszereléséhez végezze el fordított sorrendben a folyamatot.

Szíj áttekintése – R137, R137X

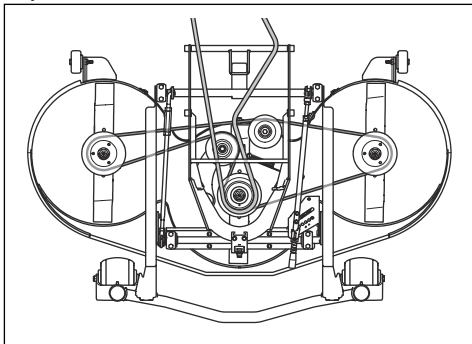

A mulcsozó dugó eltávolítása és behelyezése (C112, C112X, C122, C122X)

1. Állítsa a vágóasztalt szervizpozícióba.
2. Távolítsa el a mulcsozó dugót tartó 3 csavart, majd távolítsa el a dugót.

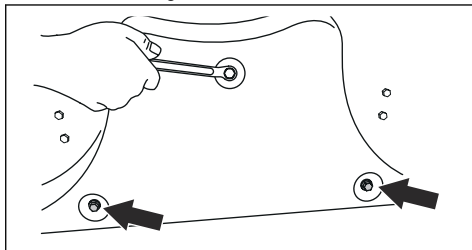

- Helyezzen 3 csavart a mulcsozó dugó csavarfurataiba a menetek sérülésének megakadályozása érdekében.
- Állítsa a vágóasztalt fűnyírás pozícióba.
- A mulcsozó dugó beszereléséhez fordított sorrendben végezze el a lépéseket.

A mulcsozó dugó eltávolítása és behelyezése (R137, R137X)

- Állítsa a vágóasztalt szervizpozícióba.
- Távolítsa el a mulcsozó dugót tartó 3 csavart és anyát, majd távolítsa el a dugót.

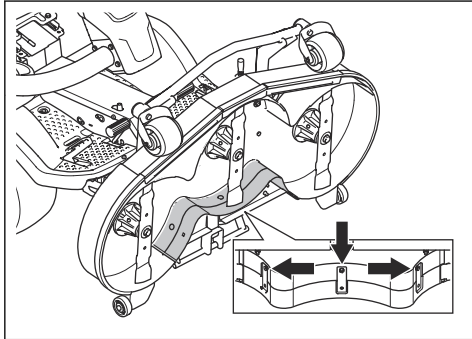

- Állítsa a vágóasztalt fűnyírás pozícióba.
- A mulcsozó dugó beszereléséhez fordított sorrendben végezze el a lépéseket.
- Szerelje be az anyákat és a csavarokat a vágóasztal felső széléhez közel lévő 3 furatba.

A kések ellenőrzése



VIGYÁZAT: A sérült vagy nem megfelelően kiegyensúlyozott kések a termék sérülését okozhatják. Cserélje ki a sérült késeket. Bízva hivatalos szervizműhelyre az életlen kések megélezését és kiegyensúlyozását.

- Állítsa a vágóasztalt szervizpozícióba.
- Nézze meg, hogy a kések nem sérültek-e meg, illetve hogy nincs-e szükség élezésre.

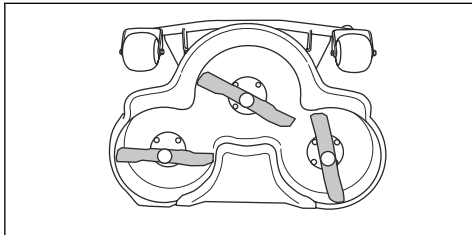

- Húzza meg a késtartó csavart a megfelelő meghúzási nyomatékkal. Lásd: *Műszaki adatok60. oldalon.*

A lapátok cseréje

- Állítsa a vágóasztalt szervizpozícióba.
- Rögzítse a kést egy fadarabbal (A).

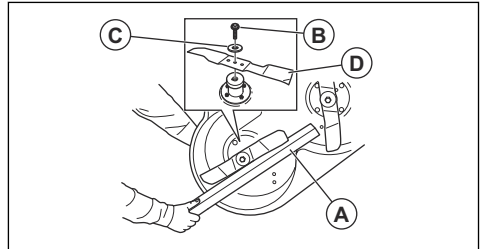

- Lazítsa meg, majd távolítsa el a késtartó csavart (B), az alátéteket (C) és a kést (D).
- A késeket egymással párhuzamosan szerelje be.
- R137 vágóasztal esetén. Ügyeljen rá, hogy a vezetőcsapok megfelelően be legyenek szerelve a kések hornyába.

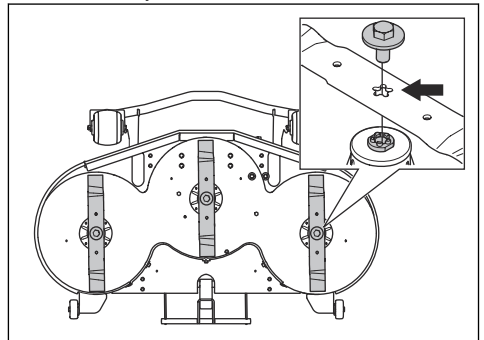

- Szerelje fel az új kést úgy, hogy a hegyes vége a vágóasztal felé nézzen.



FIGYELMEZTETÉS: Nem megfelelő késtípus esetén tárgyak eshetnek ki a vágóasztalból, ami súlyos sérülést okozhat. Csak az alábbi részben szereplő késtípusokat használja: *Műszaki adatok60. oldalon.*



VIGYÁZAT: A nem megfelelő típusú kés használata nem kívánt zajt okozhat. Csak az alábbi részben szereplő késtípusokat használja: *Műszaki adatok60. oldalon.*

- Szerelje fel az alátétet és a csavart a kés rögzítéséhez. Húzza meg a csavart a megfelelő nyomatékkal. Lásd: *Műszaki adatok60. oldalon.*

A motorolajszint ellenőrzése

1. Parkolja le a fűnyírót vízszintes talajon, és állítsa le a motort.
2. Távolítsa el a motorházfedelet.
3. Lazítsa meg a nivópalcát, és húzza ki.

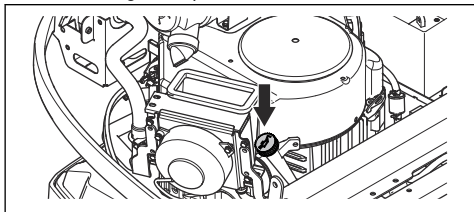

4. Törölje le róla az olajat.
5. Tegye vissza a nivópalcát. Ne húzza meg.
6. Húzza ki a nivópalcát, és olvassa le az olajszintet.
7. Az olajszintnek a nivópalcán lévő két jelzés közé kell esnie. Ha a szint az ADD (TÖLTÉS) jelölés közelében van, töltsen fel az olajat a FULL (TELE) jelölésig.

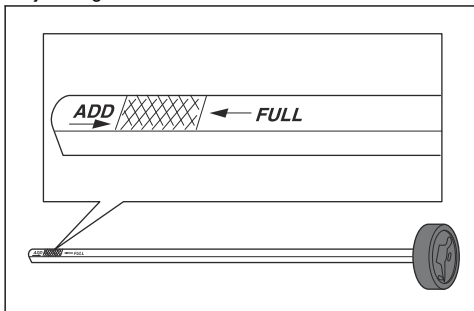

8. Az olajat ugyanabba a nyílásba töltsen be lassan, amelyben a nivópálca található. Olyan olajat használjon, amelynek viszkozitása megfelel az ábrán látható hőmérséklettartománynak.

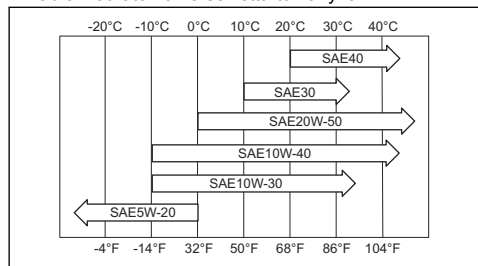

VIGYÁZAT: Ne keverje a különböző típusú olajokat.

9. A motor elindítása előtt húzza meg a nivópalcát megfelelően. Indítsa be, és járassa alapjáraton a motort körülbelül 30 másodpercig. Állítsa le a motort. Várjon 30 másodpercig, és ellenőrizze újra az olajszintet.

A motorolaj és az olajszűrő cseréje

Ha a motor hideg, járassa 1-2 percig, mielőtt leeresztené a motorolajat. Ezáltal a motorolaj felmelegszik, és könnyebb lesz leereszteni.



FIGYELMEZTETÉS: Ne járassa a motort 1-2 percnél tovább a motorolaj leeresztése előtt. A motorolaj nagyon felforrósodik, és égési sérülést okozhat. Várja meg, amíg lehül a motor, mielőtt leereszti az olajat.



FIGYELMEZTETÉS: Ha motorolaj kerül a testére, vízzel és szappannal mossa le.

1. Távolítsa el a motorházfedelet.
2. Tegyen egy edényt az olajleeresztő csavar alá.

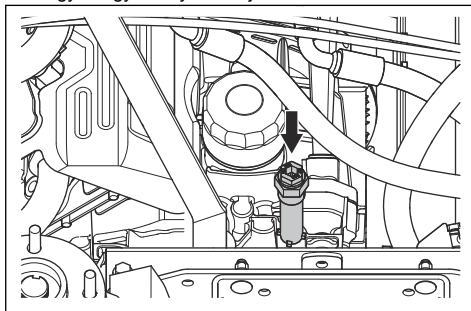

3. Vegye ki a nivópalcát.
4. Húzza ki az olajleeresztő csavart a motorból.
5. Engedje le az olajat az edénybe.
6. Tegye vissza, majd húzza meg teljesen az olajleeresztő csavart.

7. Forgassa el az olajsűrőt az óramutató járásával ellentétes irányban annak eltávolításához.

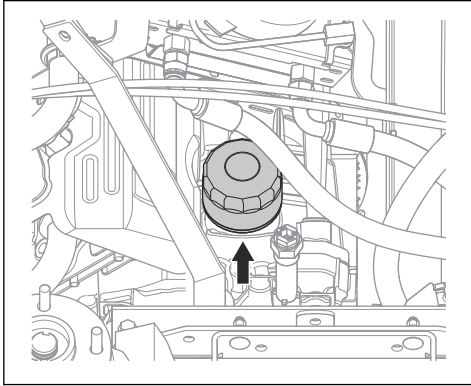

8. Kenjen friss, tiszta motorolajat az új szűrő gumitömítésére.
9. Az olajsűrő behelyezéséhez forgassa el kézzel az óramutató járásával egyező irányba, amíg a gumitömítés a helyére nem kerül, majd további fél fordulattal húzza meg.
10. Töltse be a friss olajat az alábbi résznak megfelelően: *Műszaki adatok60. oldalon.*
11. Indítsa be a motort, és hagyja üresben járni 3 percig.
12. Állítsa le a motort, és győződjön meg arról, hogy az olajsűrő nem szivárog.
13. Töltse fel az olajat, hogy pótolja az új olajsűrőbe került olajat.

Megjegyzés: A használt motorolaj biztonságos ártalmatlanításához lásd a(z) *Hulladékkezelés59. oldalon.*

A hajtómű olajszintjének ellenőrzése

1. A nívópáca használatával olvassa le a sebességváltó olajszintjét.

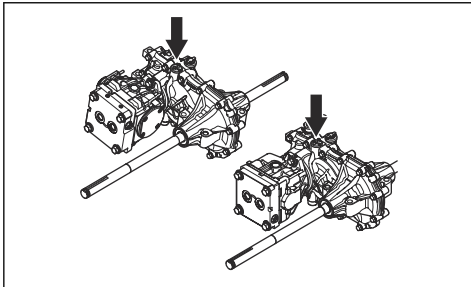

2. Az olajszintnek a nívópálcán lévő két jelzés közé kell esnie.

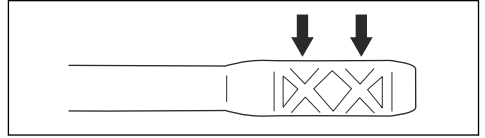

3. Ha az olajszint túl alacsony, akkor a következő táblázatban megadott típusú olajat töltsön bele: *Műszaki adatok60. oldalon.*

A hajtóműben lévő olajszint ellenőrzése

1. Döntse előre az ülést.
2. Száraz ronggyal tisztítsa meg az olajsapka körüli területet.
3. Távolítsa el az olajsapkát, és vizsgálja meg a hidraulikaolaj szintjét. A megfelelő szint 40–60 mm a szűrőkosár tetejétől.

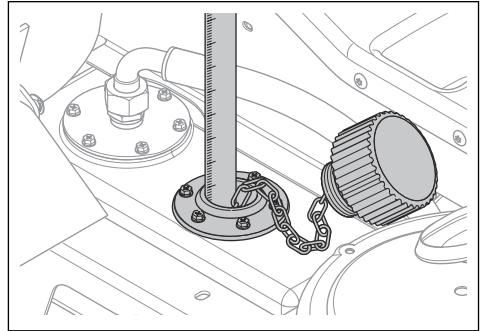

4. Ha az olajszint túl alacsony, akkor a következő táblázatban megadott típusú olajat töltsön bele: *Műszaki adatok60. oldalon.*

A hidraulikaszivattyú ékszíjának beállítása

1. Döntse előre az ülést.
2. Távolítsa el az ülés alatti védőlemezt.

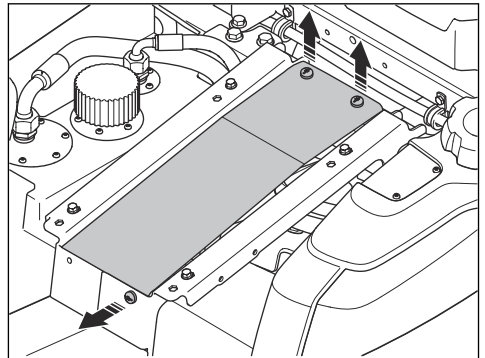

3. Távolítsa el a 2 ékszíjfedelelet.

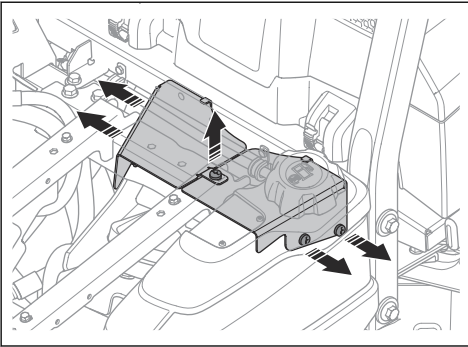

4. Lazítsa meg a 3 csavart (A) a szivattyúékszíj fedelén.

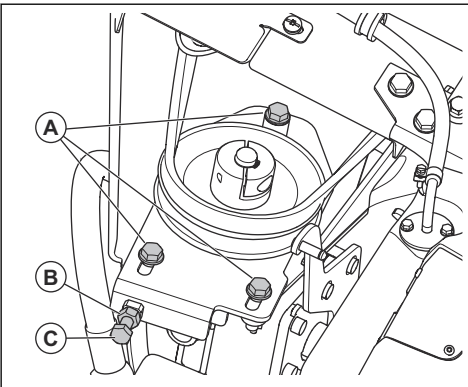

5. Lazítsa meg az állítócsavaron lévő rögzítőanyát (B).
6. Forgassa el a szivattyúékszíj állítócsavarját (C), amíg a szíj feszessége megfelelő nem lesz.
7. Az összeszereléshez fordított sorrendben végezze el ezeket a lépéseket.

Rövid karbantartási útmutató

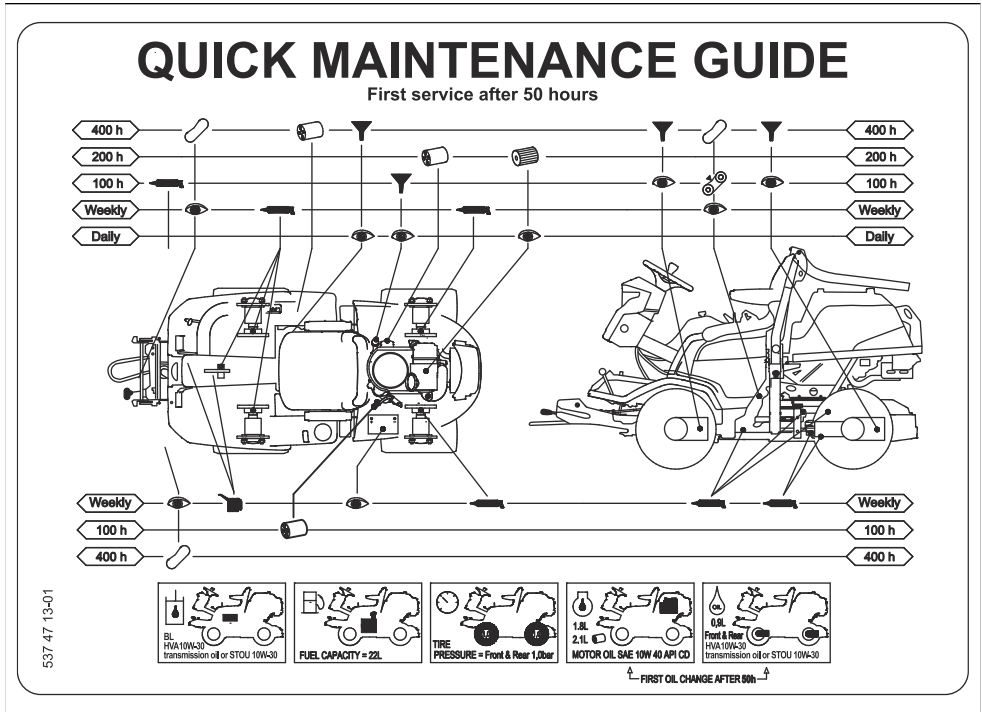

537 47 13-01

A rövid karbantartási útmutatóban szereplő szimbólumok



Cserélje ki a szűrőt



Cseréljen olajat



Végezzen szemrevételezést, vagy ellenőrizze az olajsíntet



Kenje meg zsírral a zsírpöszömet



Kenje meg olajjal



Ellenőrizze az ékszíj állapotát és feszességét



Cserélje ki az ékszíjat



Cserélje ki a késeket

Zsírzszem áttekintése

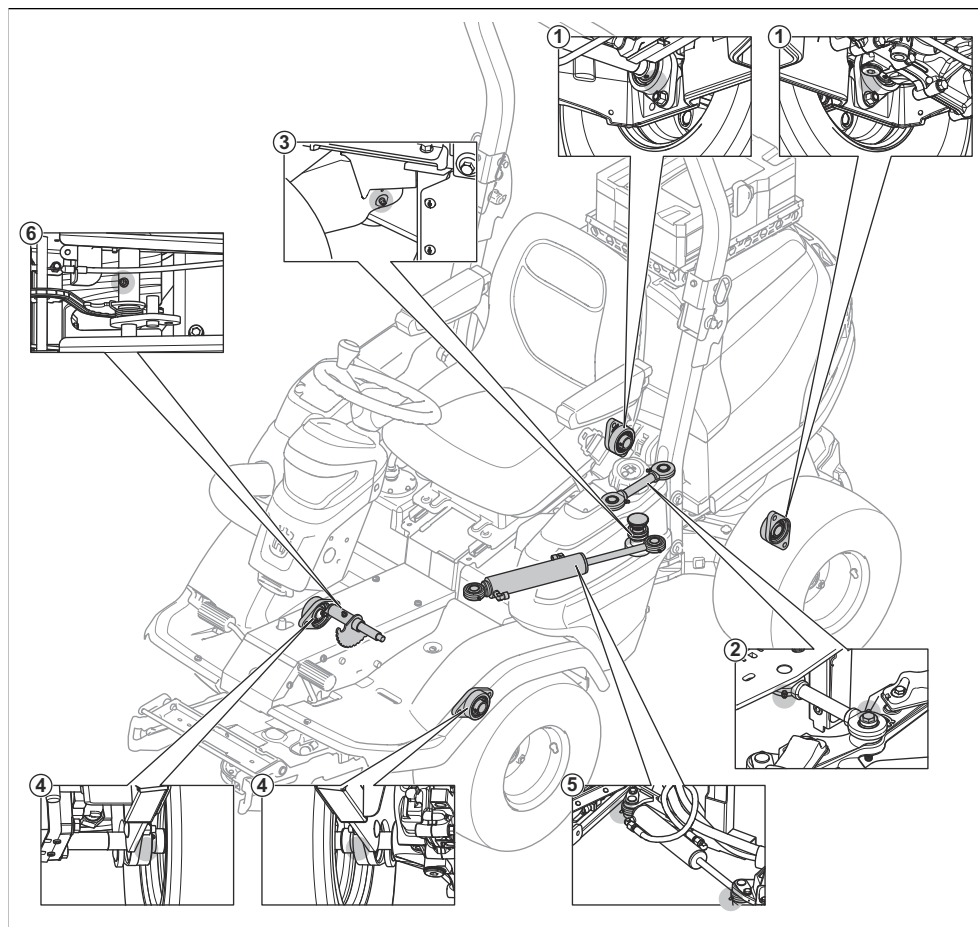

1. Hátsó tengelycsapágó
2. Csatolórúd
3. Csuklós csapágó
4. Első tengelycsapágó
5. Kormányhenger
6. Emelőlánc tengelye

Kenés, általános tudnivalók

- Vegye ki a gyújtáskulcsot a kenés közben történő véletlen elmozdulás megakadályozása érdekében.
- Tisztítsa meg a területet, mielőtt megken egy alkatrészt a terméken.
- Olajozókannával végzett kenés esetén olajat használjon.

- Amikor zsírral történő kenést végez, akkor a korrodálódást megelőző alváz- vagy golyócsapágózsír használjon. A kenés után távolítsa el a felesleges zsírt.
- A termék napi használata esetén heti 2 alkalommal végezzen kenést.
- Ne öntsön kenőanyagot az ékszíjakra és a szíjtárcsák mélyedéseire. Ha mégis kiömlik az anyag, tisztítsa le a felületet alkohollal. Ha az alkoholos tisztítást követően nem megfelelő az ékszija és a tárcsa közötti súrlódás, cserélje ki az ékszíjat.



VIGYÁZAT: Ne használjon benzint vagy egyéb petróleumszármazékot az ékszija tisztítására.

Bovdenek kenése

- Kenje meg a bovdenek két végét, és mozgassa a vezérlőelemeket a végállásukba.
- Kenés után helyezze fel a gumiburkolatot a bovdenekre.
- A burkolattal ellátott bovdeneket rendszeresen meg kell kenni a meghibásodás megelőzése érdekében.
 - a) Távolítsa el a bovdent, és akassza fel függőlegesen.
 - b) Motorlajjjal kenje meg a bovdent, amíg az aljsó végén el nem kezd kifolyni. Ha az olaj nem kezd el kifolyni alul, akkor cserélje ki a bovdent.

Megjegyzés: Megtölthet egy kisméretű műanyag zacskót olajjal, és ragasztószalaggal a bovden burkolatához rögzítheti. Hagyja, hogy a bovden másnapig függőlegesen lódjon a zacskótól lefelé.

A vágóasztal kenése

Megjegyzés: Az egyes vágóasztaltípusok eltérően nézhetnek ki.

1. Távolítsa el az elülső fedelet.
2. Kenje meg a csatlakozásokat és a csapágycákat (A) zsírral.
3. Kenje meg zsírpisztollyal a vágóasztalt a vágóasztal (B) zsírszemein keresztül. Addig végezze a műveletet, amíg a zsír ki nem jön a zsírsz szem hátuljánál.

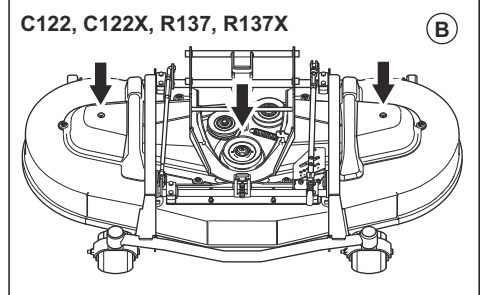
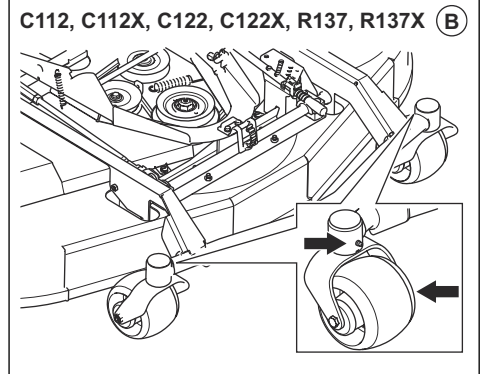
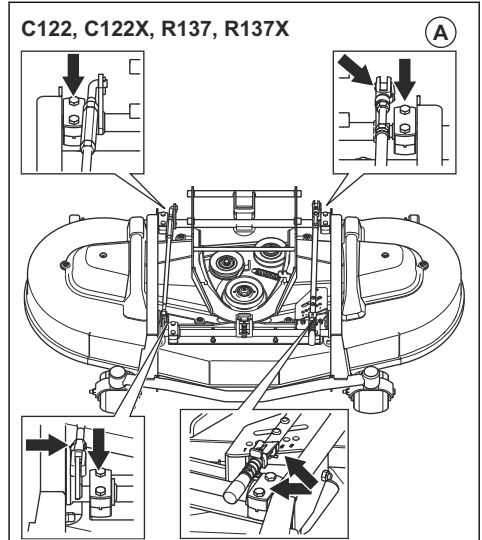
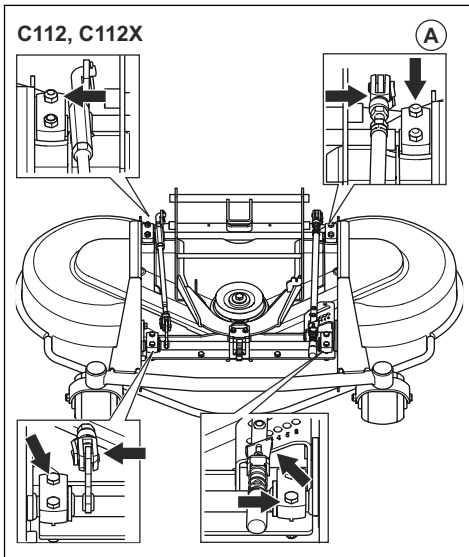

A pedálrendszer kenése

1. Távolítsa el a 4 csavart, és vegye le a vázlemezt.

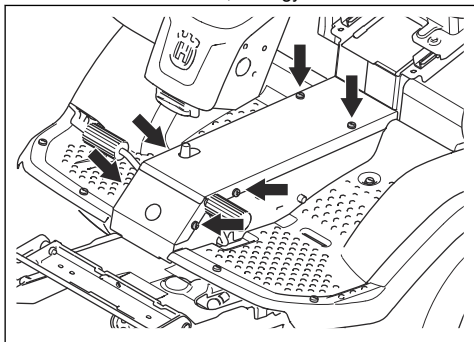

2. Nyomja be és engedje fel a pedálokat, valamint kenje meg olajjal a mozgó alkatrészeket.

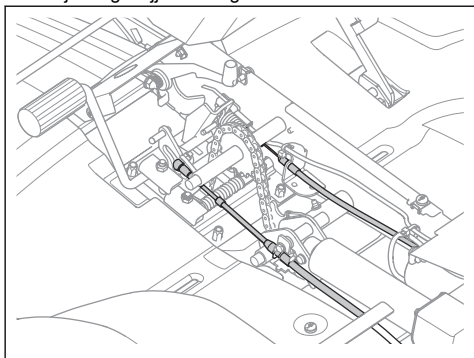

3. Az előre- és hátrameneti működtető pedálok huzaljait kenje meg olajjal.

A rögzítőfék bovdenjének kenése

1. Távolítsa el a 4 csavart, és vegye le a vázlemezt.
2. Távolítsa el a bal oldali burkolatot.
3. Távolítsa el a rögzítőfék bovdenjének gumiburkolatát.
4. Kenje meg a rögzítőfék bovdenjének végeit olajjal.

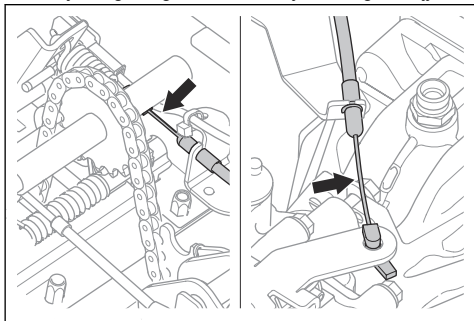

5. Kenje meg a rögzítőfék bovdenjét olajjal.
6. Nyomja le 3-szor a rögzítőfék pedálját, és kenje meg ismét a rögzítőfék bovdenjét.
7. Helyezze fel a bal oldali burkolatot és a vázlemezt.

Az alagútban lévő láncok kenése

1. Távolítsa el a csavarokat, és vegye le a vázlemezt.
2. Olajjal vagy lánckenő spray használatával kenje meg a karosszéria alagútjában lévő láncot.

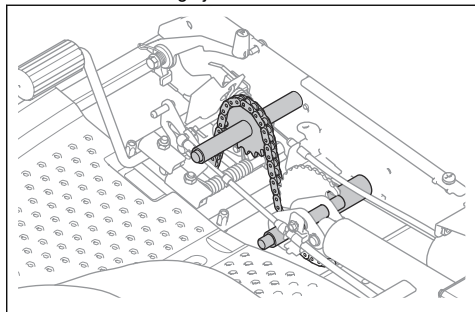

Az ülés csúsztatósínjeinek kenése

1. Döntse előre az ülést.
2. Kenje meg az ülés csúsztatósínjeit olajjal.

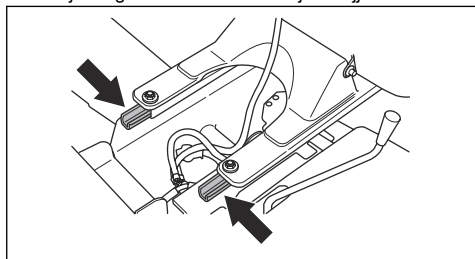

A gázbovden és a hidegindító-bovden kenése (P 524X)

1. Távolítsa el a jobb oldali burkolatot.
2. Kenje meg olajjal a bovdenek szabad végeit, a motor közelében lévő végeket is beleértve.

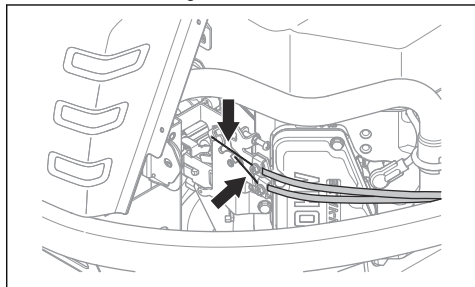

3. Csatlakoztassa a jobb oldali burkolatot.

A hidrosztatikus hajtómű bovdenjének kenése

1. Kenje meg olajjal a hidrosztatikus hajtómű bovdenjének csatlakozásait és csapágóit.
2. Távolítsa el a gumibevonatot, és kenje meg olajjal a hidrosztatikus hajtómű bovdenjét.

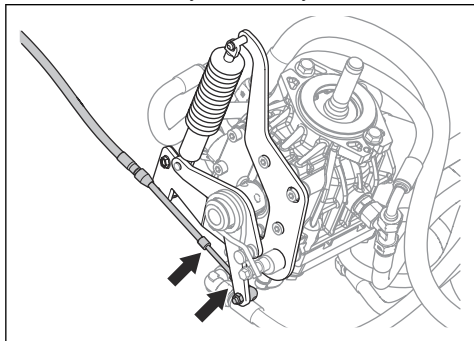

3. Nyomja le 5-ször az előremeneti pedált, és kenje meg ismét a hidrosztatikus hajtómű bovdenjét.
4. Csatlakoztassa a gumibevonatot.

A kormányhenger kenése

A kormányhengeren 2 zsírzószem található, mindkét végén egy-egy.

- Végezze a kenést zsírzópréssel, amíg meg nem jelenik a zsír.

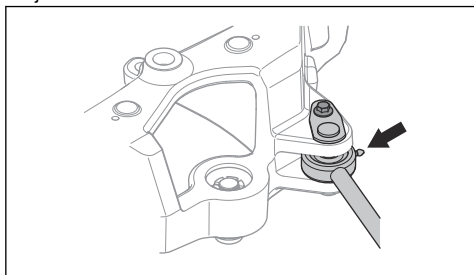

Csuklós kormányösszekötő kenése

1. Úgy kenje meg a csuklós kormányösszekötő csapágóit, hogy mind a négy kerék a talajon van. Kenje meg a zsírzószemen (A) keresztül, amíg zsír nem jön ki a furatból (B).

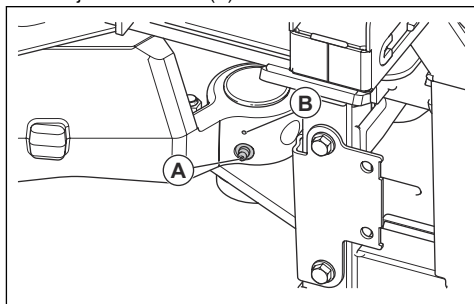

2. Emelje fel a terméket, hogy tehermentesítse a csuklós kormányösszekötőt. Az ábrán látható, hogy hol támassza alá.

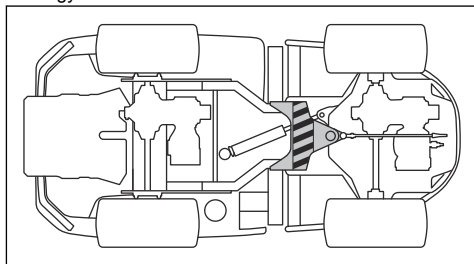

VIGYÁZAT: Ügyeljen arra, hogy a támaszték ne tegyen kárt a vezérlőrúdban és ne akadályozza a csuklós kormányösszekötő mozgását.

3. A termék felemelt állapotában kenje meg ismét a csuklós kormánycsapágóit.



VIGYÁZAT: Ügyeljen arra, hogy a zsír a zsírzószem alatt, a csuklón keresztül kifolyjon.

4. Engedje le a terméket.

A csatolórúd kenése

1. A csatolórúdon 2 zsírzószem található, mindkét végén egy-egy. Végezze a kenést zsírzópréssel, amíg meg nem jelenik a zsír.

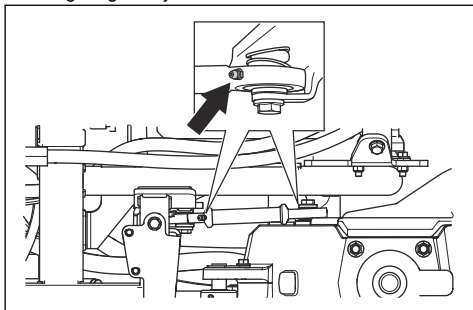

Hibaelhárítás

Hibaelhárítás



Ha a jelen kézikönyvben nem talál megoldást a problémájára, forduljon az illetékes Husqvarna márkaszervizhez.

Probléma	Ok
Az indítómotor nem fordítja át a motort	A mellékajtás gombja aktiválva van. Lásd: <i>A motor beindítása (P 524X)21. oldalon</i> vagy <i>A motor beindítása (P 524X EFI)22. oldalon</i> .
	A rögzítőfék nincs behúzva. Lásd: <i>A rögzítőfék behúzása és kiengedése 25. oldalon</i> .
	A főbiztosíték kiégett. Lásd: <i>Biztosíték cseréje34. oldalon</i> .
	Eltörött egy biztosíték. Lásd: <i>Biztosíték cseréje34. oldalon</i> .
	Meghibásodott az indítókulcs.
	Nem megfelelő a csatlakozás a kábel és az akkumulátor között.
	Túl alacsony az akkumulátorfeszültség. Lásd: <i>Az akkumulátor töltése34. oldalon</i> .
Meghibásodott az indítómotor.	
A motor nem indul be, amikor az indítómotor átfordítja azt.	Nincs üzemanyag az üzemanyagtartályban. Lásd: <i>Tankolás20. oldalon</i> .
	A gyújtógyertya sérült vagy nem működik megfelelően.
	A gyújtáskábel megsérült.
	Szennyeződés került a karburátorba vagy az üzemanyag-vezetékbe (P 524X).
	Szennyeződés került az üzemanyag-vezetékbe (P 524X EFI).

Probléma	Ok
A motor nem egyenletesen jár.	A gyújtógyertya sérült vagy nem működik megfelelően.
	A karburátor nem megfelelően van beállítva (P 524X).
	Eltömődött a légszűrő. Lásd: <i>A levegőszűrő tisztítása és cseréje</i> 32. oldalon.
	Az üzemanyagtartály szellőztetője eltömődött.
	Szennyeződés került a karburátorba vagy az üzemanyag-vezetékbe (P 524X).
	Szennyeződés került az üzemanyag-vezetékbe (P 524X EFI).
A motor gyengének tűnik.	A hidegindító-bovden nem megfelelően van beállítva (P 524X).
	Eltömődött a légszűrő. Lásd: <i>A levegőszűrő tisztítása és cseréje</i> 32. oldalon.
	A gyújtógyertya sérült vagy nem működik megfelelően.
	Szennyeződés került a karburátorba vagy az üzemanyag-vezetékbe (P 524X).
	Szennyeződés került az üzemanyag-vezetékbe (P 524X EFI).
A hajtómű teljesítménye nem kielégítő.	A gázbovden nem megfelelően van beállítva.
	A szivattyú ékszíja nincs megfelelően meghúzva.
	A fordulatszám nincs megfelelően egymáshoz igazítva az első és a hátsó tengely között.
Az akkumulátor nem töltődik.	Nincs olaj a hajtóműben, vagy túl alacsony az olajsint. Lásd: <i>A hajtómű olajsintjének ellenőrzése</i> 47. oldalon.
	Az akkumulátor megsérült. Forduljon az illetékes Husqvarna márkaszervizhez.
Rezgés tapasztalható a terméken.	Nem megfelelő a csatlakozás az akkumulátorsaruk kábelcsatlakozóinál.
	A kések kilazultak. Lásd: <i>A kések ellenőrzése</i> 45. oldalon.
	Egy vagy több kés nincs egyensúlyban. Lásd: <i>A kések ellenőrzése</i> 45. oldalon.
	A motor kilazult.
	Fű gyűlt össze a vágóasztalban. Lásd: <i>A termék tisztítása</i> 28. oldalon.

Probléma	Ok
Nem kielégítő a fűnyírési eredmény.	A kések életlenek. Lásd: <i>A kések ellenőrzése45. oldalon.</i>
	A fű hosszú vagy nedves. Lásd: <i>A megfelelő fűnyírési eredmény elérése25. oldalon.</i>
	A vágóasztal párhuzamossága nincs beállítva. Lásd: <i>A vágóasztal párhuzamosságának ellenőrzése40. oldalon.</i>
	A vágóasztal nincs szintben.
	Fű gyült össze a vágóasztalban. Lásd: <i>A termék tisztítása28. oldalon.</i>
	Eltérő az abroncsnyomás a bal és jobb oldalon. Lásd: <i>Abroncsnyomás36. oldalon.</i>
	A fűnyírót túl nagy sebességgel használták. Lásd: <i>A megfelelő fűnyírési eredmény elérése25. oldalon.</i>
	Túl alacsony a motorfordulatszám. Lásd: <i>Műszaki adatok60. oldalon.</i>
	A meghajtó ékszíj csúszik.
	A vágóasztal kábele nincs csatlakoztatva. Lásd: <i>A vágóasztal felszerelése17. oldalon.</i>
	A vágóasztal kábele összenyomódott. Lásd: <i>A vágóasztal felszerelése17. oldalon.</i>
	Az elülső tartozékok funkciógombja nincs megfelelően csatlakoztatva.

Kijelző – Hibaelhárítás

Szimbólum	Név	Megjelenés a kijelzőn	Ok
	Hajtóműolaj hőmérsékletének visszajelzője	A szimbólum megjelenik.	A hajtóműolaj hőmérséklete túl magas.
		A szimbólum gyorsan villog.	Forduljon az illetékes Husqvarna márkaszervizhez.
	Motorolajnyomás-érzékelő	A szimbólum megjelenik.	Alacsony olajnyomás. Lásd: <i>A motorolajszint ellenőrzése46. oldalon.</i>
		A szimbólum villog.	A kenőrendszer sérült vagy nem működik megfelelően.
	Akkumulátortöltöttség-jelző	A szimbólum megjelenik.	Alacsony feszültség. Lásd: <i>Az akkumulátor töltése34. oldalon.</i>

Szimbólum	Név	Megjelenés a kijelzőn	Ok
	TLT-gomb jelzője	A szimbólum megjelenik.	A TLT-gomb aktiválva van. Lásd: <i>A működési feltételek ellenőrzése 13. oldalon.</i>
		A szimbólum villog.	Nem megfelelő indítási folyamat. Lásd: <i>A működési feltételek ellenőrzése 13. oldalon.</i>
		A szimbólum gyorsan villog.	A TLT-gomb sérült vagy nem működik megfelelően. Forduljon az illetékes Husqvarna márkaszervizhez.
	A rögzítőfék jelzője	A szimbólum megjelenik.	A rögzítőfék be van húzva. Lásd: <i>A rögzítőfék behúzása és kiengedése 25. oldalon.</i>
		A szimbólum villog.	Nem megfelelő indítási folyamat. Lásd: <i>A működési feltételek ellenőrzése 13. oldalon.</i>
		A szimbólum gyorsan villog.	A rögzítőfék sérült vagy nem működik megfelelően. Forduljon az illetékes Husqvarna márkaszervizhez.
	Kezelőjelenlét-vezérlő jelzője	A szimbólum villog.	A motor beindításának kísérletekor az ülés kapcsolója inaktív. Lásd: <i>A működési feltételek ellenőrzése 13. oldalon.</i>
		A szimbólum gyorsan villog.	Az ülés kapcsolója sérült vagy nem működik megfelelően. Forduljon az illetékes Husqvarna márkaszervizhez.
	Szervizjelző	A szimbólum megjelenik.	Szervizelés szükséges. Forduljon az illetékes Husqvarna márkaszervizhez.
	Üzemanyagszint-jelző műszer	A szimbólum megjelenik.	Alacsony üzemanyagszint. Lásd: <i>Tankolás 20. oldalon.</i>

Megjegyzés: A szimbólumok és a kijelzőn elfoglalt helyük modelltől függően eltérő lehet.

Szállítás, tárolás és ártalmatlanítás

Szállítás

- A termék nehéz, és súlyos zúzott sérüléseket okozhat. Legyen óvatos, amikor járműre vagy utánfutóra helyezi fel, illetve onnan veszi le.
- Ne emelje fel a terméket. A szállítófülek nem engedélyezett emelési pontok, és csak a termék pótkocsizhoz való biztonságos rögzítéséhez használhatók.
- A termék szállításához jóváhagyott utánfutót használjon.

- A termék utánfutón vagy közúton történő szállítása kizárólag a helyi közlekedési szabályok ismeretében lehetséges.

A termék biztonságos felhelyezése utánfutóra szállítás céljából

A termék rögzítése előtt el kell olvasnia és meg kell értenie a biztonságról szóló fejezetet. Lásd: *Védelem 10. oldalon.*



FIGYELMEZTETÉS: Szállítás esetén a rögzítőkék nem elegendő a termék rögzítéséhez. Szorosan rögzítse a terméket a rakfelületen.

Felszerelés: 4 jóváhagyott szij és 4 kerékék.

1. Parkoljon le a termékkel a rakfelület közepén.

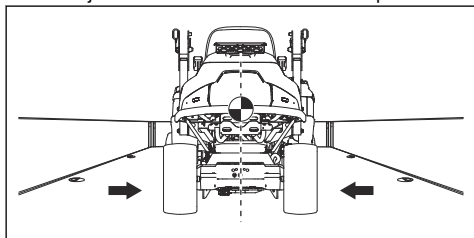

FIGYELMEZTETÉS: Szállítójárművekben takarólappal szállítandó. Hagyja lehűlni a terméket, mielőtt a szállítójárműbe helyezné.

2. Ügyeljen arra, hogy a termék súlypontja a szállítójármű keréktengelye fölött helyezkedjen el. Utánfutóval történő szállítás esetén ügyeljen arra, hogy a vonórúd leszorítóereje megfelelő legyen.

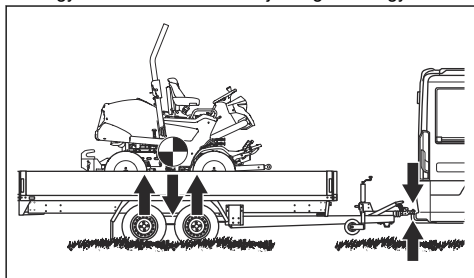

3. Húzza be a rögzítőféket.
4. Engedje le a vágóasztalt flotáló helyzetbe.
5. Távolítsa el a mozdítható tárgyakat.
6. Vezesse át az első sziját a hátsó hajtómű keretén.

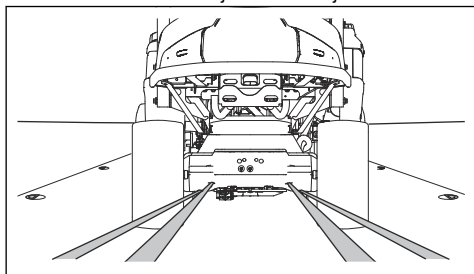

7. Vezesse át a második sziját a hátsó hajtómű keretén.

8. Rögzítse a szijakat a rakfelülethez.
9. A szijakat hátrahúzva rögzítse a terméket a rakfelületen.
10. Rögzítse a harmadik sziját a szállítófülek egyikéhez.

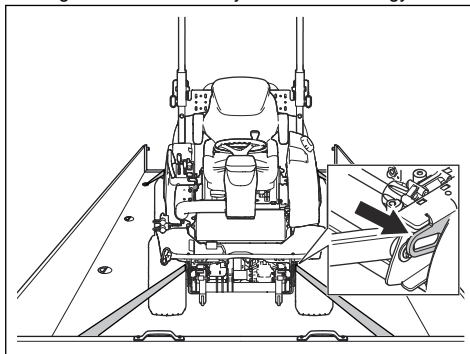

11. Rögzítse a negyedik sziját a másik szállítófülhöz.
12. Rögzítse a sziját a rakfelülethez.
13. A sziját hátrahúzva rögzítse a terméket a rakfelületen.
14. Helyezze a kerékeket a hátsó kerekek elé és mögé.

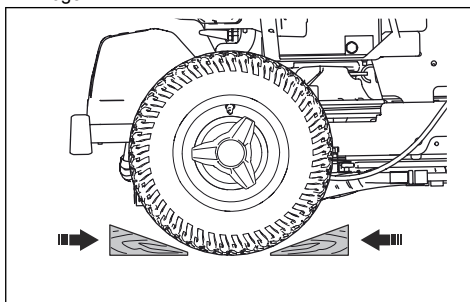

A termék vontatása

A termék hidrosztatikus erőátvitellel rendelkezik. A sebességváltó károsodásának elkerülése érdekében csak rövid távolságon, alacsony sebességgel vontassa a terméket.

A termék vontatása előtt kapcsolja ki a sebességváltót. Lásd: *A hidrosztatikus hajtómű leválasztása* 25. oldalon.

Tárolás

A fűnyírás szezon végén vagy 30 napnál hosszabb tárolás előtt készítse fel a terméket a tárolásra. Ha az üzemanyag 30 napig vagy még tovább marad a tartályban, a ragadós részecskék a karburátor eltömődését okozhatják. Ez kedvezőtlenül befolyásolja a motor működését.

A részecskék kialakulásának elkerülése érdekében használjon stabilizátort. Alkil üzemanyag használata esetén nincs szükség stabilizátorra. Hagyományos

üzemanyag használata esetén ne váltson alkil üzemanyagra. Ez az érzékeny gumirészek megkeményedését okozhatja. A stabilizátort az üzemanyagtartályban vagy a tárolóedényben lévő üzemanyaghoz adja hozzá. Mindig a stabilizátor gyártója által megadott keverési arányt alkalmazza. A stabilizátor hozzáadását követően legalább 10 percig járassa a motort, hogy a stabilizátor a karburátorba kerülhessen.



FIGYELMEZTETÉS: Ne tárolja az üzemanyaggal teli terméket zárt vagy rossz szellőzésű helyen. Az üzemanyagok nyílt lánggal, szikrával vagy őrlánggal – például fűtőkazánban, forróvíz-tárolóban és ruhaszárítóban – való kapcsolatba kerülése tűzveszélyes.



FIGYELMEZTETÉS: A tűzveszély csökkentése érdekében távolítsa el a fűvet, leveleket és más gyúlékony anyagokat a termékből. A tárolás előtt várja meg, amíg lehűl a termék.

- Tisztítsa meg a terméket az alábbiak szerint:
A termék tisztítása 28. oldalon. Javítsa ki a festékhibákat a rozsdásodás elkerülése érdekében.
- Vizsgálja meg, nincsenek-e kopott, illetve sérült részek a fűnyírón, valamint húzza meg a kilazult csavarokat és csavaranyákat.
- Vegye ki az akkumulátort. Tisztítsa meg, töltsse fel és tartsa hűvös helyen.
- Cserélje le a motorolajat, és gondoskodjon megfelelően a fáradt olajról.
- Úrítse ki a benzintartályt. Indítsa be a motort, és járassa addig, amíg nem marad üzemanyag a karburátorban.

Megjegyzés: Ne ürítse ki az üzemanyagtartályt és a karburátort, ha stabilizátor hozzáadása történt.

- Távolítsa el a gyertyákat, és öntsön nagyjából egy evőkanálnyi motorolajat minden hengerre. Forgassa meg kézzel a motort az olaj elosztásához, majd helyezze vissza a gyertyákat.
- Kenje meg a zsírszemeket, a csuklókat és a tengelyeket.
- Tárolja a terméket tiszta és száraz helyen, letakarva.
- A tároláshoz vagy szállításhoz használt takaróeszközt a kereskedőnél szerezheti be.

Hulladékkezelés

- A vegyi anyagok veszélyesek lehetnek, és tilos kiönteni őket a talajra. A használt vegyi anyagokat adja le egy szakszervizben vagy egy erre kijelölt gyűjtőpontra.

- Amikor a termék elhasználódott, küldje el a kereskedőhöz vagy egy megfelelő újrahasznosítási pontra.
- Az olaj, olajszűrő, üzemanyag és akkumulátor negatív hatásokat gyakorolhat a környezetre. Kövesse a helyi újrahasznosítási előírásokat és a vonatkozó szabályozásokat.
- Ne sejejtse le az akkumulátort a háztartási hulladékkal együtt.
- Juttassa el az akkumulátort egy Husqvarna szervizbe vagy adja le egy erre kijelölt gyűjtőpontra.

Műszaki adatok

Műszaki adatok

	P 524X	P 524X EFI
Méretek , lásd még: <i>Termék méretei</i> 64. oldalon		
Tömeg vágóasztal nélkül, üres üzemyangtartállyal, kg	433	437
Abronszméretek	18×8,50-8	18×8,50-8
Abronsznyomás, hátul – elől, kPa/bar/PSI	100/1,0/14,5	100/1,0/14,5
Max. emelkedő, fok °	10	10
Maximálisan vontatható tömeg, 10°-os emelkedőn, kg	200	200
Max. megengedett függőleges erő a vonórúdon, N/kg	250/25	250/25
Max. megengedett vízszintes erő a vonórúdon, N/kg	350/35	350/35
Motor		
Márkanév/Típus	Kawasaki/V-Twin, FX691V-KME09023-D4	Kawasaki/V-Twin, FX730V EFI-KME01609-D2
Névleges motorteljesítmény, kW ¹	13,9	15,6
Lökettérfogat, cm ³	726	726
Max. motorfordulatszám, ford./perc	3000 +/- 100	3000 +/- 100
Max. előremeneti sebesség, km/h	13	13
Max. hátrameneti sebesség, km/h	9	9
Üzemanyag, min. oktánszám, ólommentes	95 (max. metanol 5%, max. etanol 10%, max. MTBE 15%)	95 (max. metanol 5%, max. etanol 10%, max. MTBE 15%)
Tartály űrtartalma, l	21	21
Olaj, API CD kategória vagy jobb	SAE 10W/40	SAE 10W/40
Olajtérfogat, szűrővel együtt, l	2,1	2,1
Olajtérfogat, szűrő nélkül, l	1,8	1,8
Motor indítása	Elektromos indítás 12 V	Elektromos indítás 12 V
Hajtómű		
Márkanév/Típus	Kanzaki/KTM 23	Kanzaki/KTM 23

¹ A motor feltüntetett névleges teljesítménye az adott motormodell tipikus legyártott motorjának a J1349/ISO1585 sz. SAE-szabvány szerint mért átlagos nettó teljesítménye (a megadott fordulatszám mellett). A sorozatgyártott motorok esetén ez az érték eltérő lehet. A végső termékbe épített motor tényleges leadott teljesítménye az üzemi fordulatszámtól, a környezeti körülményektől és egyéb értékektől függ.

	P 524X	P 524X EFI
Hajtóműolaj	Husqvarna hajtóműolaj, 10W-30 (Husqvarna 10W-30 4T AWD vagy STOU 10W-30)	Husqvarna hajtóműolaj, 10W-30 (Husqvarna 10W-30 4T AWD vagy STOU 10W-30)
Elülső hajtóműbe tölthető olaj mennyisége, l	0,9	0,9
Hátsó hajtóműbe tölthető olaj mennyisége, l	0,9	0,9
Hidraulikarendszer		
Max. üzemi nyomás, bar/psi	120/1740	120/1740
Hidraulikafolyadék-tartály úrtartalma, l	8	8
Hidraulikarendszer úrtartalma, l	13	13
Hidraulikaolaj	Husqvarna hajtóműolaj, 10W-30 (Husqvarna 10W-30 4T AWD vagy STOU 10W-30)	Husqvarna hajtóműolaj, 10W-30 (Husqvarna 10W-30 4T AWD vagy STOU 10W-30)
Elektromos rendszer		
Típus	12 V, negatív földelésű	12 V, negatív földelésű
Akkumulátor	12 V, 24 Ah	12 V, 24 Ah
Gyújtógyertya	NGK BPR4ES	NGK BPR4ES
Fő biztosíték, lapos típusú, A	20	20
Tápcsatlakozó biztosító, lapos típusú, A	5	5
Szikraköz, mm/in	0,75/0,030	0,75/0,030
Izzók	LED	LED
Vágóasztal		
Típus	Combi 112	Combi 112
	Combi 122	Combi 122
	R137 ²	R137
	Combi 112X	Combi 112X
	Combi 122X	Combi 122X
	R137X ³	R137X

² Nem ajánlott kombináció

³ Nem ajánlott kombináció

Zajkibocsátás ⁴	P 524X	P 524X EFI
Hangteljesítményszint, dB(A)-ben mérve		
Combi 112	99	100
Combi 122	104	105
R137	104	105
Combi 112X	99	99
Combi 122X	104	105
R137X	104	105
Hangteljesítményszint, garantált dB(A)		
Combi 112	100	100
Combi 122	105	105
R137	105	105
Combi 112X	100	100
Combi 122X	105	105
R137X	105	105

Zajszintek ⁵	P 524X	P 524X EFI
Hangnyomásszint a kezelő fülénél, dB (A)		
Combi 112	86	86
Combi 122	87	88
R137	90	91
Combi 112X	86	86
Combi 122X	87	88
R137X	90	91

Rezgésszintek ⁶	P 524X	P 524X EFI
Rezgésszint a kormánykeréknél, m/s ²		
Combi 112	2,5	2,5

⁴ A környezetben a 2000/14/EK sz. EK irányelvvel összhangban hangteljesítményként mért zajkibocsátás (L_{WA}).

⁵ Hangnyomásszint az EN ISO 5395 szabvány szerint. A hangnyomásszintre vonatkozó jelentési adatok az 1,2 dB (A) tipikus statisztikus ingadozásával (szórásával) rendelkeznek.

⁶ Regzésszint az EN ISO 5395 szabvány szerint. A rezgésszintre vonatkozó jelentési adatok a 0,2 m/s² (kormánykerék) és 0,8 m/s² (ülés) tipikus statisztikus ingadozásával (szórásával) rendelkeznek.

Rezgésszintek ⁶	P 524X	P 524X EFI
Combi 122	2,5	2,5
R137	2,5	2,5
Combi 112X	2,5	2,5
Combi 122X	2,5	2,5
R137X	2,5	2,5
Rezgésszint az ülésben, m/s²		
Combi 112	0,5	0,5
Combi 122	0,5	0,5
R137	0,5	0,5
Combi 112X	0,5	0,5
Combi 122X	0,5	0,5
R137X	0,5	0,5

Vágóasztal	Combi 112	Combi 122	R137	Combi 112X	Combi 122X	R137X
Vágószélesség, mm	1120	1220	1370	1120	1220	1370
Vágási magasság, 7 helyzet, mm	25-75	25-75	35-100	25-75	25-75	35-100
Szélesség (mm)	1220	1330	1409	1220	1330	1409
Tömeg, kg	60	71	89	61	72	90
Hossz, mm	420	454	924	420	454	924

Kés			
Késtartó csavar meghúzási nyomatéka, Nm/kpm/fontláb	80/8,1/59	80/8,1/59	130/13,2/95,8
Cikkszám	5441027-10	5354294-10	5321872-55

Rádiófrekvenciás adatok	P 524X	P 524X EFI
Frekvenciatartomány, MHz	2402-2480	2402-2480
Kimeneti teljesítmény ⁷ , dBm	2,4	2,4

⁶ **Rezgésszint az EN ISO 5395 szabvány szerint. A rezgésszintre vonatkozó jelentési adatok a 0,2 m/s² (kormánykerék) és 0,8 m/s² (ülés) tipikus statisztikus ingadozásával (szórásával) rendelkeznek.**

⁷ 2402 MHz-en és 85%-os munkacikluson mérve.



FIGYELMEZTETÉS: A termékhez nem jóváhagyott vágóasztal használata során tárgyak eshetnek ki a vágóasztalból

nagy sebességnél, ami súlyos sérülést okozhat. Ne használjon a kézikönyvben megadottól eltérő típusú vágóasztalt.

Termék méretei

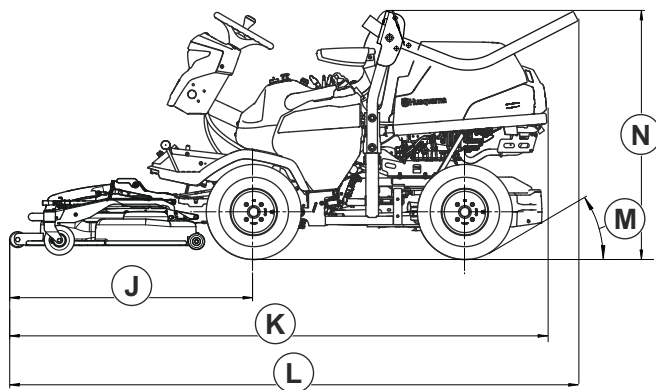
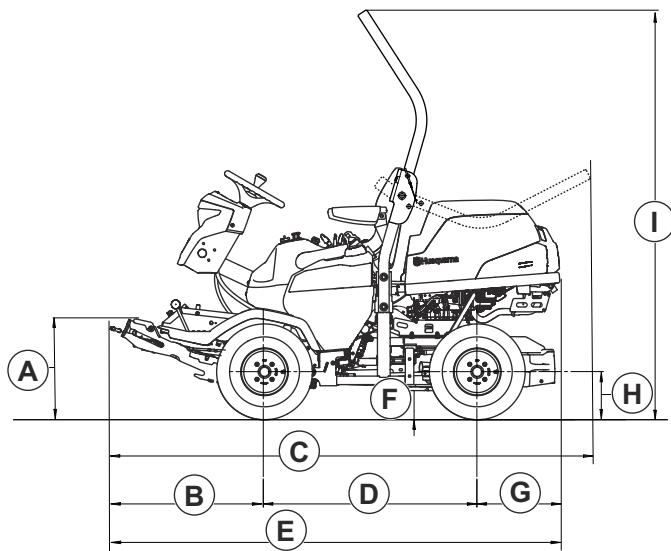

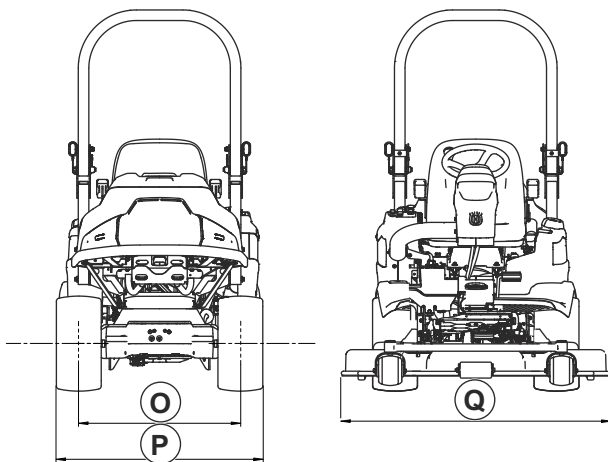

A	489 mm	G	388 mm	K	Combi 112, 112X: 2443 mm	M	30°
B	673	H	225 mm		Combi 122, 122X: 2532 mm	N	1244 mm
C	2066 mm	I	1869 mm		R137, R137X: 2580 mm	O	765 mm
D	999 mm	J	Combi 112, 112X: 1056 mm	L	Combi 112, 112X: 2449 mm	P	977 mm
E	2060 mm		Combi 122, 122X: 1145 mm		Combi 122, 122X: 2538 mm	Q	Combi 112, 112X: 1220 mm
F	137 mm		R137, R137X: 1193 mm		R137, R137X: 2585 mm		Combi 122, 122X: 1330 mm
				R137, R137X: 1409 mm			

Tartozékok

Az opcionális berendezések és kiegészítők karbantartására vonatkozó utasítások nem szerepelnek a jelen használati utasításban. Az utasításokat illetően

tekintse át az adott kiegészítő vagy berendezés használati útmutatóját.

Szerviz

Évente végeztesse ellenőrzést hivatalos szervizközpontban, hogy biztos legyen abban, hogy a termék biztonságosan működik és a legjobb teljesítményt nyújtja az intenzív fűnyírási időszakban.

Érdemes a kihasználatlan időszakban elvégeztetni a szervizelést és átvizsgálást.

Pótalkatrészek rendelésekor adja meg a gyártási évet, a fűnyíró modelljét és típusát, valamint sorozatszámát.

Garancia

Sebességváltóra vonatkozó garancia

A sebességváltóra vonatkozó garancia kizárólag akkor érvényes, ha a karbantartási ütemezésnek megfelelően elvégezték az első és hátsó kerék fordulatszámának ellenőrzését. A sebességváltó-rendszer károsodásának elkerülése érdekében bízva hivatalos szakszervizre a beállítást.

Megfelelőségi nyilatkozat

EU megfelelési nyilatkozat

A **Husqvarna AB**, SE-561 82 Huskvarna, Sweden (tel.: +46-36-146500), a saját felelősségére kijelenti, hogy a termék:

Leírás	Fűnyírótraktor
Márka	Husqvarna
Típus/modell	P 524X, P 524X EFI
Megjelölés	2023 és újabb sorozatszámok

megfelel a következő módosított uniós irányelveknek és rendeleteknek:

Irányelv/rendelet	Leírás
2006/42/EK	„gépre vonatkozó”
2014/53/EU	„rádióberendezésekre vonatkozó”
2000/14/EK	„környezeti zajkibocsátásra vonatkozó”
2011/65/EU	„az egyes veszélyes anyagok elektromos és elektronikus berendezésekben való alkalmazásának korlátozására vonatkozó”

valamint hogy az alábbi szabványok és/vagy műszaki előírások kerültek alkalmazásra: EN ISO 5395-1:2013/A1:2018, EN ISO 5395-3:2013/A1:2017/A2:2018, EN ISO 12100:2010, EN ISO 14982:2009, ETSI EN 300 328 v.2.2.2, ETSI EN 301 489-1 V1.9.2, ETSI EN 301 489-17 V3.2.4, EN IEC 61000-6-3:2021, EN IEC 61000-6-2:2019, EN IEC 63000:2018.

Bejelentett tanúsítási szervezet: A 0404, SMP Svensk Maskinprovning AB, Box 4053, SE-904 03 Umeå, Sweden a tanács 2000/14/EK irányelve VI. függelékének való megfelelést is igazolta.

A zajkibocsátásra vonatkozó tájékoztatást illetően tekintse át a következőt: *Műszaki adatok60. oldalon.*

Huskvarna, 2026-01-19



Claes Losdal, Fejlesztési Igazgató/Kertművelési termékek, Husqvarna AB

A műszaki dokumentációk felelőse



Bejegyzett védjegyek

A *Bluetooth*[®] szóvédjegy és embléma a(z) *Bluetooth SIG, inc* bejegyzett védjegye, és ezen jelzések Husqvarna általi használata licenelés keretében történik.

SPIS TREŚCI

Wstęp.....	69	Dane techniczne.....	128
Bezpieczeństwo.....	77	Akcesoria.....	133
Montaż.....	84	Serwis.....	133
Działanie.....	87	Gwarancja.....	134
Konserwacja.....	94	Deklaracja zgodności.....	135
Rozwiązywanie problemów.....	122	Zarejestrowane znaki handlowe.....	136
Transport, przechowywanie i utylizacja.....	125		

Wstęp

Kontrola przed dostawą i numery produktów

Uwaga: Produkt przeszedł kontrolę przed dostawą. Należy upewnić się, że podpisana kopia dokumentu dotyczącego kontroli przed dostawą została odebrana.

Informacje kontaktowe warsztatu serwisowego Husqvarna:	
Niniejsza instrukcja obsługi dotyczy produktu o numerze produktu/numerze seryjnym:	
/	
Silnik:	
Przekładnia:	

Opis produktu

Modele P 524X i P 524X EFI to kosiarki z przednim urządzeniem tnącym. Źródłem zasilania jest silnik spalinowy. Produkt jest wyposażony w wyświetlacz, reflektory i napęd na wszystkie koła (AWD). Pedaly służące do jazdy do przodu i do tyłu umożliwiają użytkownikowi stopniową regulację prędkości. Produkt może współpracować z różnymi rodzajami zespołów tnących lub innymi zatwierdzonymi urządzeniami Husqvarna.

Przeznaczenie

Produkt jest przeznaczony do cięcia trawy w obszarach komercyjnych. W celu wykonywania innych zadań

należy zastosować opcjonalne akcesorium. Prosimy o kontakt z dealerem Husqvarna, aby uzyskać informacje na temat dostępnych akcesoriów.

Ubezpiecz produkt

Wykup ubezpieczenie dla swojego nowego produktu. W przypadku wątpliwości skonsultuj się z firmą ubezpieczeniową. Zalecamy wykupienie pełnego ubezpieczenia, które obejmuje strony trzecie, pożar, uszkodzenia, kradzież i odpowiedzialność.

Przegląd produktu

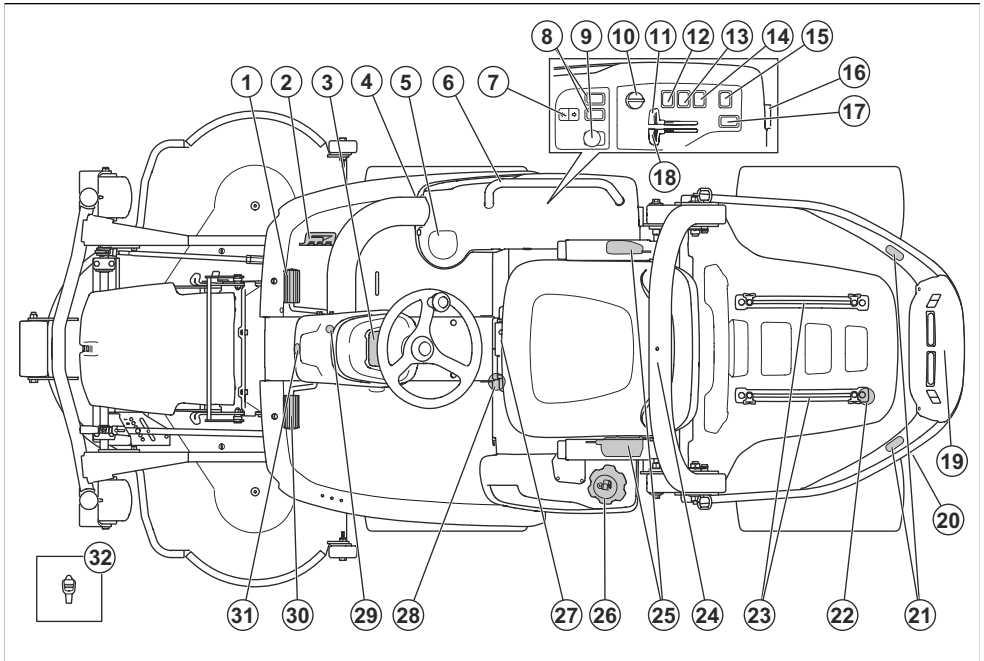

- | | |
|--|--|
| 1. Pedał jazdy do przodu | 17. Przycisk funkcyjny tylnych akcesoriów (akcesorium) |
| 2. Pedał jazdy do tyłu | 18. Dźwignia ssania (P 524X) |
| 3. Wyświetlacz | 19. Tyłne gniazdo zasilania AUX, 12 V (akcesorium) |
| 4. Przednie gniazdo zasilania AUX, 12 V (akcesorium do P 524X) | 20. Zawór obejściowy przekładni tylnej |
| 5. Uchwyt na kubek | 21. Tyłne światła ostrzegawcze (akcesorium) |
| 6. Uchwyt (akcesorium do P 524X) | 22. Zaczepy do mocowania pasa |
| 7. Elektryczny podnośnik zespołu tnącego | 23. Szyny |
| 8. Przyciski funkcyjne przednich akcesoriów (akcesorium do P 524X) | 24. Konstrukcja ROPS (konstrukcja zabezpieczająca przy przewróceniu) |
| 9. Przycisk WOM | 25. Pas bezpieczeństwa |
| 10. Kluczyk zapłonu | 26. Zakrętka zbiornika paliwa |
| 11. Dźwignia gazu | 27. Dźwignia regulacji wysokości fotela |
| 12. Przełącznik reflektorów | 28. Zawór obejściowy przekładni przedniej |
| 13. Przełącznik świateł ostrzegawczych (akcesorium) | 29. Blokada hamulca postojowego |
| 14. Przełącznik gniazda zasilania, 12 V | 30. Hamulec postojowy |
| 15. Przełącznik gniazda zasilania AUX, 12 V (akcesorium) | 31. Przednie światło ostrzegawcze (akcesorium) |
| 16. Gniazdo zasilania 12 V | 32. Narzędzie |

Przegląd układu elektrycznego

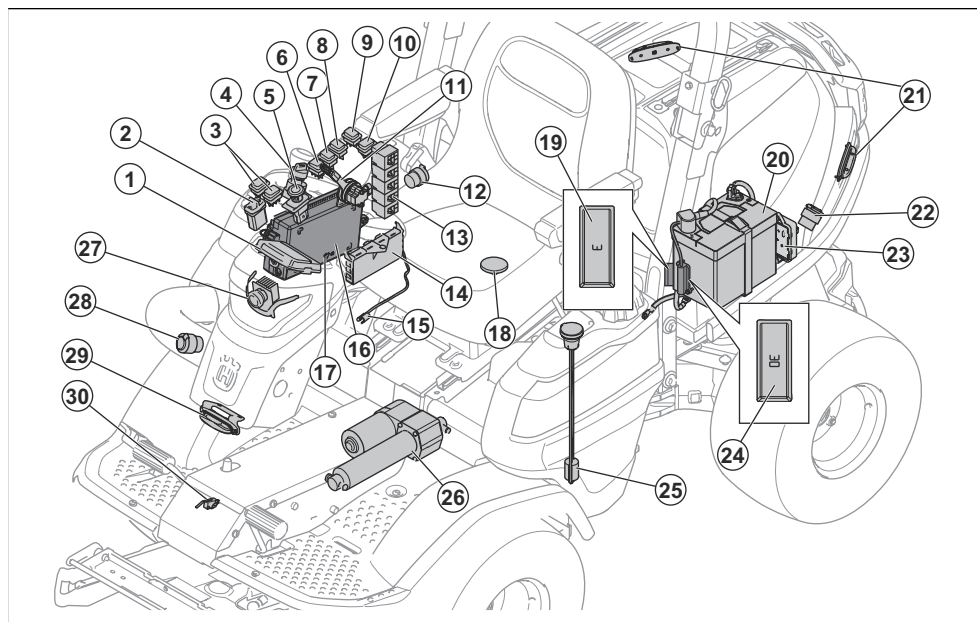

1. Wyświetlacz
2. Przycisk funkcyjny podnośnika zespołu tnącego
3. Przyciski funkcyjne przednich akcesoriów (akcesorium do P 524X)
4. Kluczyk zapłonu
5. Przycisk WOM
6. Przełącznik reflektorów
7. Przełącznik świateł ostrzegawczych (akcesorium)
8. Przełącznik gniazda zasilania, 12 V
9. Przełącznik gniazda zasilania AUX, 12 V (akcesorium)
10. Przycisk funkcyjny tylnych akcesoriów (akcesorium)
11. Dźwignia gazu EFI (P 524X EFI)
12. Gniazdo zasilania 12V
13. Przekazniki
14. Jednostka sterująca kosiarki
15. Czujnik temperatury oleju hydraulicznego
16. Skrzynka sterownicza
17. Złącze serwisowe
18. Przełącznik OPC
19. Bezpiecznik 12 V zasilania pamięci modułu sterującego kosiarki, 3 A
20. Akumulator
21. Tylne światło ostrzegawcze (akcesorium)
22. Tylne gniazdo zasilania AUX, 12 V (akcesorium)
23. Jednostka sterująca EFI (P 524X EFI)
24. Bezpiecznik elektrycznego podnośnika zespołu tnącego, 30 A
25. Czujnik poziomu paliwa
26. Elektryczny podnośnik zespołu tnącego
27. Reflektory
28. Przednie gniazdo zasilania AUX, 12 V (akcesorium do P 524X)
29. Przednie światło ostrzegawcze (akcesorium)
30. Przełącznik hamulca postojowego

Gniazda zasilania

Urządzenie jest wyposażone w następujące gniazda zasilania:

- Gniazdo zasilania 12 V
- Gniazdo zasilania AUX 12 V, przednie (akcesorium do P 524X)
- Gniazdo zasilania AUX 12 V, tylne (akcesorium)

Aby znaleźć bezpieczniki gniazd zasilania, patrz *Bezpieczniki na stronie 102*.

Aby znaleźć gniazda zasilania, patrz *Przegląd układu elektrycznego na stronie 71*.

Zasiłić gniazda zasilania za pomocą włącznika na panelu sterowania.

Licznik motogodzin

Produkt ma 2 liczniki motogodzin na wyświetlaczu. Liczniki motogodzin pokazują całkowitą liczbę godzin pracy silnika (A) oraz liczbę godzin okresu działania (B). Ostatnia cyfra licznika motogodzin dla okresu działania wskazuje dziesiątą część godziny (6 minut).

Czas z włączonym zapłonem i wyłączonym silnikiem nie jest rejestrowany.

Uwaga: Licznik całkowitej liczby godzin (A) pokazuje tylko pełne godziny.

Uwaga: Okres działania to czas, w którym silnik pozostawał włączony w ciągu 1 dnia. Nowy okres działania rozpoczyna się po okresie wyłączenia silnika wynoszącym co najmniej 6 godz.

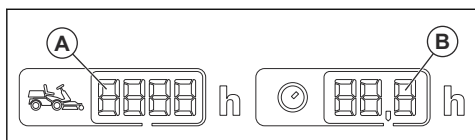

Moduł sterowania kosiarki

Produkt jest wyposażony w moduł sterowania kosiarki, który przekazuje operatorowi informacje o produkcie. Informacje wyświetlają się na wyświetlaczu tablicy rozdzielczej. Patrz *Wyświetlacz na stronie 74*.

Moduł sterowania kosiarki umożliwi dealerowi połączenie z produktem podczas prac konserwacyjnych.

Husqvarna Connect

Produkt jest wyposażony w bezprzewodową technologię *Bluetooth®* i może łączyć się z urządzeniami mobilnymi, w których zainstalowano aplikację Husqvarna Connect. Husqvarna Connect to darmowa aplikacja na urządzenia mobilne. Aplikacja Husqvarna Connect zapewnia dodatkowe funkcje dla Twojego Husqvarna produktu:

- Szczegółowe informacje dotyczące produktu.
- Informacje dotyczące produktu oraz pomoc w wyborze części i konserwacji.

Husqvarna Fleet Services™

Husqvarna Fleet Services™ to rozwiązanie chmurowe, które zapewnia kierownikowi floty przegląd wszystkich produktów. Aby uzyskać więcej informacji o systemie Husqvarna Fleet Services™, zobacz www.husqvarna.com.

Łączenie się z produktem za pośrednictwem aplikacji Husqvarna Fleet Services™

1. Zainstalować aplikację Husqvarna Fleet Services™ w urządzeniu mobilnym.

2. Zalogować się do aplikacji Husqvarna Fleet Services™.
3. Postępować zgodnie z instrukcjami, aby sparować urządzenie z aplikacją Husqvarna Fleet Services™.

Przycisk WOM (wał odbioru mocy)

Przycisk WOM służy do włączania i wyłączania sprzęgła WOM oraz zespołu tnącego lub innego podłączonego do niego sprzętu. Do załączenia napędu zespołu tnącego wymagane jest spełnienie właściwych warunków rozruchu. Aby uzyskać informacje na temat właściwych warunków rozruchu, patrz *Sprawdzanie parametrów pracy na stronie 81*.

- Pociągnąć przycisk WOM w celu załączenia napędu zespołu tnącego lub innego sprzętu.

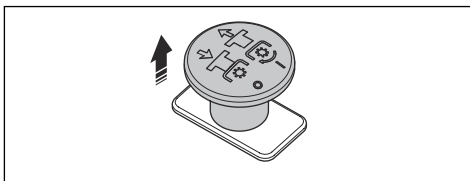

- Nacisnąć przycisk WOM w celu rozłączenia napędu zespołu tnącego lub innego sprzętu.

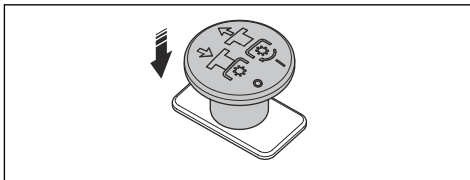

Reflektory

Reflektor jest wyposażony w światło robocze i światło drogowe.

- Ustawić przełącznik zasilania w położeniu (A), aby wyłączyć światła.

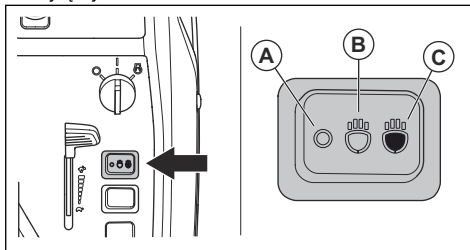

- Ustawić przełącznik zasilania w położeniu (B), aby włączyć światła robocze.
- Ustawić przełącznik zasilania w położeniu (C), aby włączyć światło drogowe i światło robocze.

Światło robocze pozostanie włączone przez 3 minuty po ustawieniu kluczyka w stacyjce w położeniu STOP. Gdy

reflektory są włączone, wyświetlacz pokazuje symbol reflektorów. Patrz *Wyświetlacz na stronie 74*.

Pedały jazdy do przodu i do tyłu

Prędkość reguluje się stopniowo za pomocą 2 pedałów. Lewy pedał (A) służy do jazdy do przodu, a prawy (B) do jazdy do tyłu. Urządzenie rozpoczyna hamowanie, gdy pedały zostaną zwolnione.

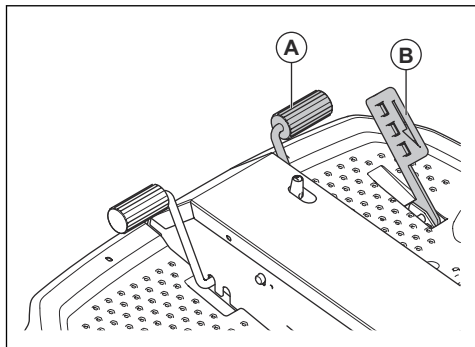

Przełącznik elektrycznego podnośnika zespołu tnącego

Przełącznik steruje elektrycznym podnośnikiem. Za pomocą elektrycznego podnośnika podnieść i opuścić zespół tnący do właściwego położenia.

Przełącznik nie ma ustawionego położenia. Pociągnąć przełącznik elektrycznego podnośnika do tyłu, aby podnieść zespół tnący. Pchnąć przełącznik elektrycznego podnośnika do przodu, aby opuścić

zespół tnący. Zespół tnący można zawsze podnieść i opuścić, gdy kluczyk zapłonu znajduje się w położeniu Wł.

Podczas koszenia trawy zespół tnący musi zawsze znajdować się w położeniu ruchu swobodnego. Położenie ruchu swobodnego pozwala zespołowi tnącemu na podążanie za różnymi poziomami podłoża.

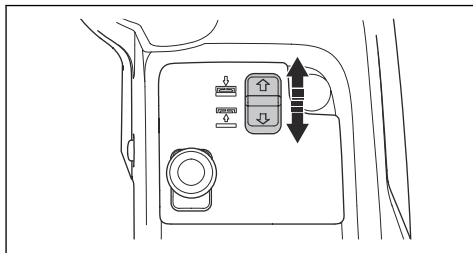

Zespół tnący

Zespoły tnące wykorzystywane z tym urządzeniem to modele Combi oraz R137. Zespoły tnące dostępne są również jako modele X, które umożliwiają dostosowanie wysokości koszenia z panelu sterowania. Patrz *Dane techniczne na stronie 128*.

Zespoły tnące są wyposażone we wkładkę mulczującą lub wyrzut tylny. Gdy zespoły tnące są wyposażone we wkładkę mulczującą, trawa jest cięta na mniejsze kawałki i staje się nawozem dla trawnika. Po wyjęciu wkładki mulczującej zespoły tnące wyrzucają trawę do tyłu. Zespoły tnące Combi są specjalnie zaprojektowane do stosowania wkładki mulczującej, natomiast zespół tnący R137 — do wyrzutu tylnego.

Wyświetlacz

Informacje dotyczące stanu produktu wyświetlają się na wyświetlaczu tablicy rozdzielczej.

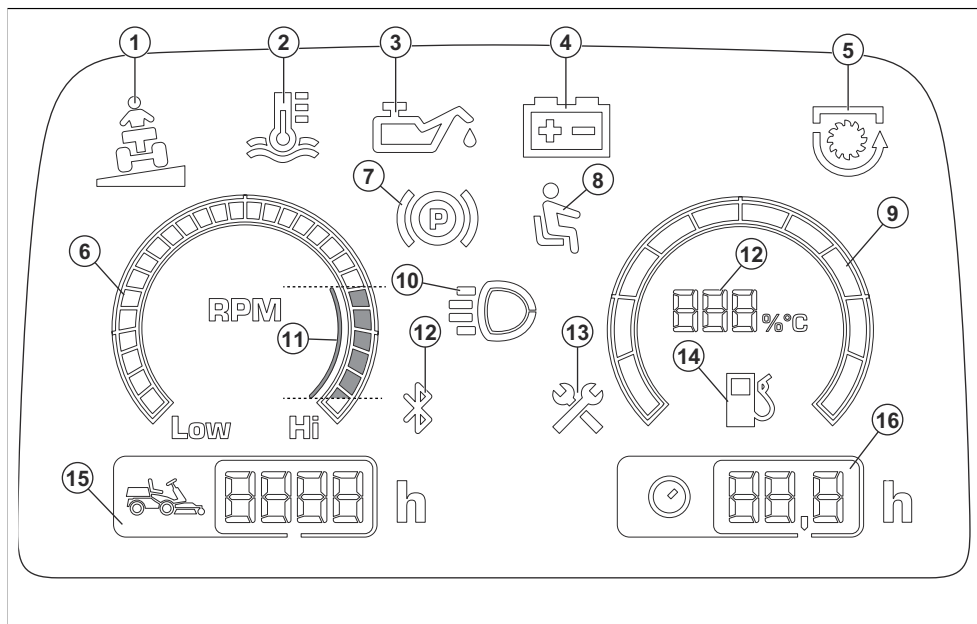

1. Wskaźnik nachylenia
2. Wskaźnik temperatury oleju przekładniowego
3. Kontrolka ciśnienia oleju silnikowego
4. Wskaźnik poziomu naładowania akumulatora
5. Wskaźnik WOM
6. Obrotomierz
7. Wskaźnik hamulca postojowego
8. Czujnik obecności operatora (OPC)
9. Wskaźnik poziomu paliwa
10. Oświetlenie robocze lub wskaźnik świateł drogowych
11. Zalecana prędkość obrotowa silnika podczas obsługiwanianiu produktu
12. Bluetooth®
13. Wskaźnik serwisowy
14. Wskaźnik poziomu paliwa mierzony w etapach po 5%

Uwaga: Jeśli wskaźnik temperatury oleju przekładniowego jest włączony, wskaźnik poziomu paliwa pokazuje temperaturę oleju przekładniowego.

15. Licznik motogodzin. Całkowity czas pracy w godzinach.
16. Licznik motogodzin. Godziny pracy/dzień.

Uwaga: Wygląd wyświetlacza może się różnić w zależności od modelu.

Uwaga: Po przestawieniu kluczyka wyłącznika zapłonu z położenia STOP do położenia WŁ. wszystkie symbole zapalają się na krótką chwilę. Następnie włączone będą tylko symbole używanych funkcji.

Symbole znajdujące się na produkcie



OSTRZEŻENIE: Należy zachować ostrożność i prawidłowo korzystać z produktu. Produkt może spowodować poważne obrażenia ciała lub śmierć operatora lub innych osób.



Przed użyciem produktu należy dokładnie i ze zrozumieniem przeczytać instrukcję obsługi.



Noże obrotowe. Pokrywa nie może dotykać części ciała, gdy silnik jest włączony.



Ostrzeżenie: części obrotowe. Należy trzymać części ciała z dala od maszyny.



Ostrzeżenie: ryzyko zmiżdżenia.



Ostrzeżenie: ryzyko zmiżdżenia. Ramiona podnośnika poruszają się z dużą siłą, dlatego części ciała nie mogą się znajdować w jego pobliżu.



Należy uważać na wyrzucane i rykoszetujące przedmioty.



Gorąca powierzchnia.



Osoby postronne powinny zachować odpowiednią odległość.



Przed rozpoczęciem cofania maszyną spojrzeć za siebie.



Nigdy nie kosić trawy w poprzek zbocza. Nie kosić trawy na zboczach o kącie nachylenia przekraczającym 10°. Patrz *Koszenie trawy na pochyłościach na stronie 81.*



Nigdy nie przewozić pasażerów na maszynie ani na osprzęcie.



Niebezpieczeństwo przewrócenia.



Jazda do przodu.



Jazda do tyłu.



Pedał hamulca postojowego.



Hamulec postojowy.



Niniejszy produkt jest zgodny z obowiązującymi dyrektywami WE.



Etykieta emisji hałasu do środowiska zgodnie z dyrektywami oraz przepisami UE i Wielkiej Brytanii, a także przepisami Nowej Południowej Walii „Protection of the Environment Operations (Noise Control) Regulation 2017”. Gwarantowany poziom mocy akustycznej urządzenia jest określony w *Dane techniczne na stronie 128* oraz na etykiecie.



Należy zawsze stosować atestowane ochronniki słuchu.



Przed rozpoczęciem naprawy lub konserwacji maszyny wyłączyć silnik i odłączyć przewód zasilania świecy zapłonowej.



Silnik wyłączony.



Silnik włączony.



Uruchomienie silnika.



Obroty silnika – wysoka prędkość.



Prędkość obrotowa silnika – niska.



Ssanie P 524X.



Paliwo.



Maks. 10% etanolu.



Pozycja transportowa zespołu tnącego.



Położenie pracy zespołu tnącego.



Wyciągnąć przycisk WOM.



Nacisnąć przycisk WOM.



AUX dla tylnej mocy wyjściowej.



AUX dla przedniej mocy wyjściowej.



Poziom oleju.



Kod do przeskanowania.



MAX. XXXN / (XXkg)

Maks. dopuszczalna siła pionowa haka holowniczego jest podana w *Dane techniczne na stronie 128* oraz na etykiecie.



MAX. XXXN / (XXkg)

Maks. dopuszczalna siła pozioma haka holowniczego jest podana w *Dane techniczne na stronie 128* oraz na etykiecie.

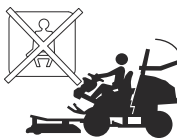

Gdy konstrukcja ROPS jest złożona, nie wolno używać pasa bezpieczeństwa.



Gdy konstrukcja ROPS jest rozłożona, należy zawsze używać pasa bezpieczeństwa.



Uwaga: Pozostałe symbole/naklejki samoprzylepne umieszczone na produkcie dotyczą wymogów związanych z certyfikatami w niektórych obszarach komercyjnych.

Tabliczka znamionowa

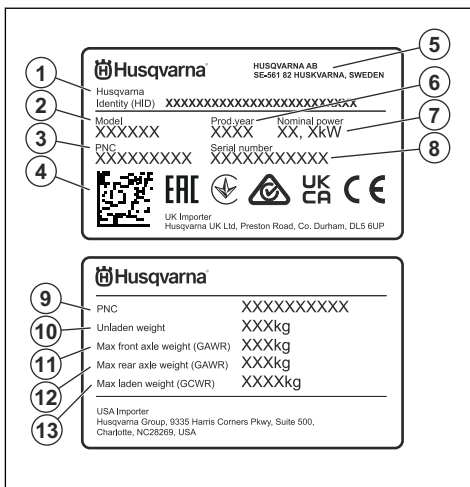

1. Identyfikator Husqvarna (HID) z numerem artykułu, oznaczeniem fabryki i linii, datą, numerem sekwencji i numerem kontrolnym
2. Nazwa modelu
3. Kod numeru produktu (PNC)
4. Kod do przeskanowania
5. Producent i adres producenta
6. Rok produkcji
7. Moc znamionowa
8. Numer seryjny z datą produkcji, rokiem, tygodniem i numerem sekwencji
9. Kod numeru produktu (PNC)
10. Masa produktu, bez ładunku
11. Maksymalne obciążenie osi przedniej (GAWR)

- 12. Maksymalne obciążenie osi tylnej (GAWR)
- 13. Maksymalna masa z obciążeniem (GCWR)

Emisje Euro V



OSTRZEŻENIE: Ingerencja w silnik powoduje unieważnienie europejskiego zatwierdzenia typu produktu.

Uszkodzenie produktu

Nie odpowiadamy za uszkodzenia naszego produktu, w przypadku gdy:

- produkt jest nieprawidłowo naprawiany.
- produkt jest naprawiany przy użyciu części nie pochodzących od producenta lub niezatwierdzonych przez producenta.
- produkt jest wyposażony w akcesoria nie pochodzące od producenta lub niezatwierdzone przez producenta.
- produkt nie jest naprawiany w autoryzowanym centrum serwisowym lub przez autoryzowaną placówkę.

Bezpieczeństwo

Definicje dotyczące bezpieczeństwa

Ostrzeżenia, uwagi i informacje są używane do zwrócenia uwagi na szczególnie ważne sekcje instrukcji obsługi.



OSTRZEŻENIE: Stosują się, gdy istnieje ryzyko poważnych obrażeń lub śmierci operatora albo osób postronnych w wyniku nieprzestrzegania instrukcji obsługi.



UWAGA: Jest używane, gdy istnieje ryzyko uszkodzenia materiałów lub urządzenia w wyniku nieprzestrzegania instrukcji obsługi.

Uwaga: Stosują się, aby przekazać więcej informacji, które są przydatne w danej sytuacji.

Ogólne zasady bezpieczeństwa



OSTRZEŻENIE: Ten produkt może odciąć dłoń lub stopy oraz odrzucać przedmioty. Istnieje ryzyko wystąpienia poważnych obrażeń lub śmierci w przypadku nieprzestrzegania zasad bezpieczeństwa.



OSTRZEŻENIE: Nie wolno nadal używać produktu z uszkodzonym osprzętem tnącym. Uszkodzony osprzęt tnący może wyrzucać przedmioty lub spowodować poważne obrażenia albo śmierć. Natychmiast wymienić uszkodzone noże.



OSTRZEŻENIE: Niniejszy produkt podczas pracy wytwarza pole elektromagnetyczne. W pewnych okolicznościach pole to może zakłócać

pracę aktywnych lub pasywnych implantów medycznych. Przed użyciem tego produktu osoby z wszczepionym implantem medycznym powinny skonsultować się z lekarzem i producentem implantu w celu ograniczenia ryzyka poważnych lub śmiertelnych obrażeń.



OSTRZEŻENIE: Przed rozpoczęciem użytkowania produktu przeczytać następujące ostrzeżenia.

- Zawsze zachowywać ostrożność i kierować się zdrowym rozsądkiem. Nie podejmuj się prac, jeżeli uważasz, że przekraczają one Twoje kwalifikacje! Jeżeli po przeczytaniu niniejszej instrukcji obsługi nadal nie ma pewności co do sposobów postępowania, przed rozpoczęciem pracy zwrócić się o poradę do eksperta.
- Przed uruchomieniem produktu dokładnie i ze zrozumieniem zapoznać się z niniejszą instrukcją obsługi i wskazówkami.
- Nauczyć się bezpiecznej eksploatacji produktu i obsługi jego elementów sterujących oraz dowiedzieć się, w jaki sposób szybko wyłączyć produkt.
- Poznać znaczenie naklejek przypominających o zasadach bezpieczeństwa.
- Utrzymywać produkt w czystości, aby mieć pewność, że oznaczenia i naklejki są czytelne.
- Pamiętać o tym, że operator ponosi odpowiedzialność za wypadki z udziałem innych ludzi i ich własności.
- Nie wolno przewozić pasażerów. Produkt może być użytkowany tylko przez jedną osobę.

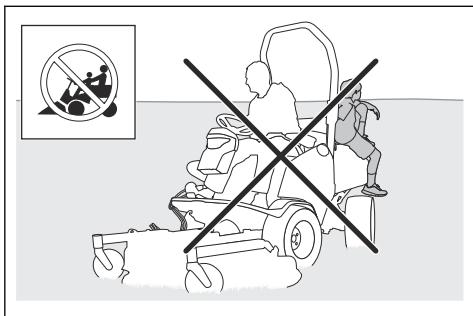

- Nie wolno pozostawiać urządzenia z włączonym silnikiem bez nadzoru. Zawsze wyłączać noże, zaciągać hamulec postojowy, wyłączać silnik i wyjmować klucz przed pozostawieniem maszyny bez nadzoru.
- Używać produktu tylko przy świetle dziennym lub przy dobrym oświetleniu. Omijać na bezpieczną odległość doły i inne nierówności terenu. Wziąć pod uwagę inne prawdopodobne zagrożenia.
- Nigdy nie wolno używać urządzenia w niesprzyjających warunkach pogodowych np. we mgle, deszczu, w miejscach wilgotnych lub mokrych, przy silnym wietrze, na silnym mrozie, gdy występuje ryzyko wyładowań atmosferycznych itd.
- Ustalić położenie i oznakować kamienie i inne obiekty, których nie można usunąć, aby uniknąć kolizji z nimi.
- Oczyszczyć teren z takich przedmiotów jak kamienie, pozostawione zabawki, druty itp., które mogą dostać się pod obrotowe elementy maszyny i zostać wyrzucone przez nie ze znaczną siłą.

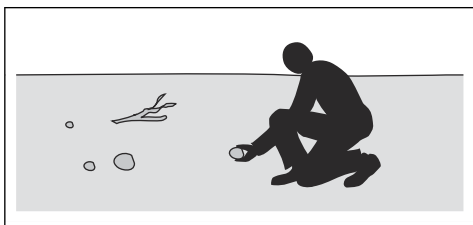

- Nie wolno pozwalać dzieciom ani innym nieupoważnionym osobom na używanie maszyny lub jej serwisowanie. Lokalne przepisy mogą określać wiek operatora.
- Dopilnować, aby podczas uruchamiania silnika, włączania napędu lub jazdy maszyną nikt nie znajdował się w jej pobliżu.
- W przypadku koszenia w pobliżu drogi lub w poprzek drogi zwracać uwagę na ruch uliczny.
- Nigdy nie używać produktu, odczuwając zmęczenie bądź znajdując się pod wpływem alkoholu lub leków, które mogą negatywnie wpływać na wzrok, zdolność oceny sytuacji lub panowanie nad wykonywanymi ruchami.

- Nie wolno zmieniać ustawień prędkości obrotowej silnika.
- Należy zawsze parkować maszynę na równym podłożu, a silnik pozostawiać wyłączony.

Zasady bezpieczeństwa dotyczące dzieci



OSTRZEŻENIE: Przed rozpoczęciem użytkowania produktu przeczytać następujące ostrzeżenia.

- Jeżeli dzieci znajdujące się w pobliżu urządzenia są bez nadzoru, może to być przyczyną poważnych wypadków. Dzieci często uważają maszynę i koszenie za atrakcję. Nigdy nie należy zakładać, że dzieci pozostaną na tym samym miejscu, w którym były ostatnio widziane.
- Trzymać dzieci z dala od koszonego obszaru. Upewnić się, że dzieci są pod opieką osoby dorosłej.
- Zachować czujność i wyłączyć produkt, jeśli dzieci wejdą na obszar roboczy. Zachować szczególną ostrożność w pobliżu narożników, krzaków, drzew lub innych przedmiotów zasłaniających pole widzenia.
- Przed rozpoczęciem i podczas cofania patrzeć w tył i w dół, aby upewnić się, że nie ma w pobliżu małych dzieci.
- Nie przewozić dzieci. Mogą one spaść z urządzenia i odnieść poważne obrażenia lub przeszkodzić w bezpiecznym manewrowaniu maszyną.
- Nie wolno pozwalać dzieciom na obsługę produktu.

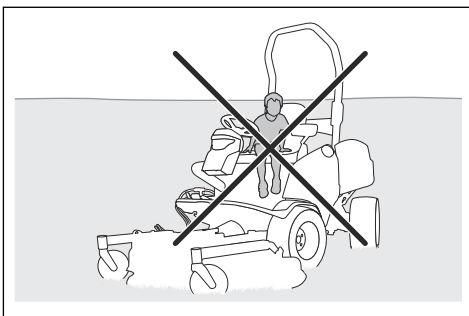

Instrukcje bezpieczeństwa dotyczące obsługi



OSTRZEŻENIE: Nie wolno dotykać silnika ani układu wydechowego podczas pracy lub bezpośrednio po jej zakończeniu. Podczas pracy silnik i układ wydechowy są bardzo gorące. Ryzyko wystąpienia poparzeń, pożaru i uszkodzeń mienia lub otoczenia. Podczas korzystania z produktu zachować bezpieczną odległość od krzewów oraz innych obiektów.



OSTRZEŻENIE: Przed rozpoczęciem użytkowania produktu przeczytać następujące ostrzeżenia.

- Przed rozpoczęciem i podczas koszenia do tyłu zawsze patrzeć w dół i w tył. Zwracać uwagę na duże i małe przeszkody.
- Przed pokonaniem zakrętu zmniejszyć prędkość jazdy.
- Zatrzymać ostrza podczas poruszania się na obszarach, na których się nie kosi.



UWAGA: Przed rozpoczęciem użytkowania produktu przeczytać następujące instrukcje.

- Przed rozpoczęciem użytkowania produktu wyczyścić wlot powietrza układu chłodzącego z trawy i zanieczyszczeń. Jeśli wlot powietrza układu chłodzącego jest zablokowany, istnieje ryzyko uszkodzenia silnika.
- Ostrożnie poruszać się wokół kamieni i innych dużych przedmiotów i uważać, aby ostrza nie uderzały o nie.
- Nie przejeżdżać produktem przedmiotów. W przypadku przejechania lub zderzenia z jakimkolwiek przedmiotem zatrzymać i sprawdzić maszynę oraz zespół tnący. Jeśli to konieczne, przed ponownym rozpoczęciem pracy wykonać naprawy.

Środki ochrony osobistej



OSTRZEŻENIE: Przed rozpoczęciem użytkowania produktu przeczytać następujące ostrzeżenia.

- Podczas używania produktu należy zawsze nosić zatwierdzone środki ochrony osobistej. Środki ochrony osobistej nie eliminują ryzyka odniesienia obrażeń, ograniczają natomiast ich rozmiar w razie zaistnienia wypadku. Skorzystać z pomocy dilerą przy wyborze odpowiedniego sprzętu.
- Stosować atestowane ochronniki słuchu. Długotrwałe przebywanie w hałasie może doprowadzić do trwałej utraty słuchu.
- Należy używać mocnego, przeciwpoślizgowego obuwia ochronnego lub obuwia roboczego. Zalecane jest obuwie ze stalowymi noskami. Nie należy używać otwartego obuwia lub chodzić boso.

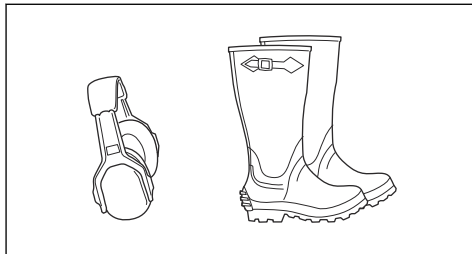

- W razie potrzeby, na przykład podczas mocowania, badania czy czyszczenia narzędzi tnących, stosować rękawice ochronne.
- Nie wolno nosić luźnych ubrań, biżuterii ani innych przedmiotów, które mogą zostać pochwycone przez elementy ruchome.
- Zawsze trzymać w pobliżu apteczkę pierwszej pomocy i gaśnicę.

Urządzenia zabezpieczające na produkcie



OSTRZEŻENIE: Przed rozpoczęciem użytkowania produktu przeczytać następujące ostrzeżenia.

- Nie używać produktu z urządzeniami zabezpieczającymi, które są uszkodzone lub nie działają prawidłowo. Regularnie przeprowadzać kontrole urządzeń zabezpieczających. Jeśli urządzenia zabezpieczające są uszkodzone, skontaktować się z punktem serwisowym Husqvarna.
- Nie wolno dokonywać modyfikacji urządzeń zabezpieczających. Nie wolno używać urządzeń, jeśli płyty ochronne, osłony ochronne, wyłączniki bezpieczeństwa i inne urządzenia zabezpieczające nie są zamontowane lub są uszkodzone.

Konstrukcja chroniąca przed skutkami przewrócenia (ROPS)

ROPS to rama ochronna, który zmniejsza ryzyko obrażeń ciała w przypadku przewrócenia się maszyny. Używać konstrukcji ROPS i pasa bezpieczeństwa podczas pracy na pochyłościach.

Pas bezpieczeństwa

Pas bezpieczeństwa zapobiega obrażeniom w razie wypadku lub przewrócenia się maszyny. Używać pasa bezpieczeństwa tylko wtedy, gdy jest rozłożona konstrukcja ROPS. Upewnić się, że pas bezpieczeństwa jest prawidłowo zamocowany i nie jest uszkodzony.

Składanie i rozkładanie konstrukcji ROPS

- Wyjąć 2 sworznie mocujące konstrukcję ROPS i złożyć ją do tyłu. W celu rozłożenia konstrukcji ROPS wykonać tę procedurę w odwrotnej kolejności.

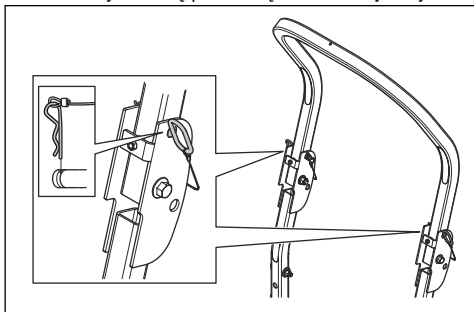

OSTRZEŻENIE: Przestrzegać poniższych instrukcji dotyczących konstrukcji ROPS i pasa bezpieczeństwa.

- Nie wolno używać pasa bezpieczeństwa, kiedy jest złożona konstrukcja ROPS.

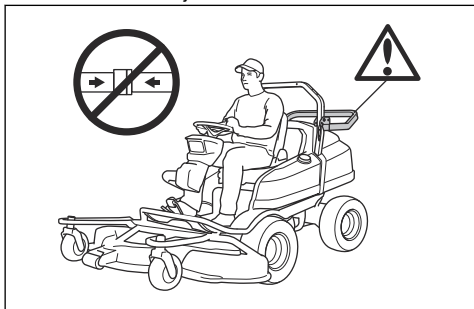

- Gdy konstrukcja ROPS jest rozłożona, należy zawsze używać pasa bezpieczeństwa.

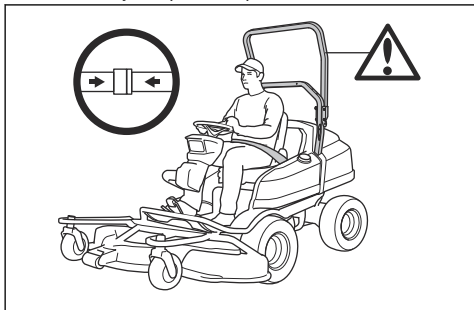

- Upewnić się, że konstrukcja ROPS jest prawidłowo rozłożona i nie jest uszkodzona.

Regulacja elementów amortyzujących na podstawie konstrukcji ROPS

Konstrukcja ROPS jest wyposażona w 4 elementy amortyzujące, które zapobiegają drganiom i hałasowi z konstrukcji ROPS.

- Złożyć konstrukcję ROPS. Patrz *Składanie i rozkładanie konstrukcji ROPS na stronie 80*.
- Obrócić górne elementy amortyzujące tak, aby w konstrukcji ROPS nie występował luz.

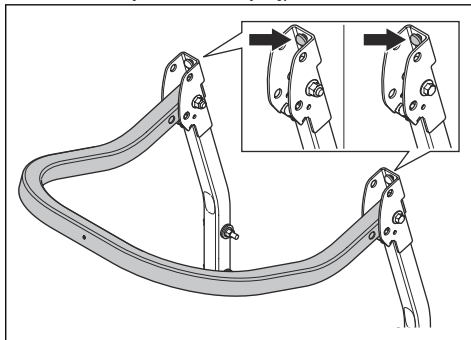

- Rozłożyć konstrukcję ROPS. Patrz *Składanie i rozkładanie konstrukcji ROPS na stronie 80*.
- Obrócić dolne elementy amortyzujące tak, aby w konstrukcji ROPS nie występował luz.

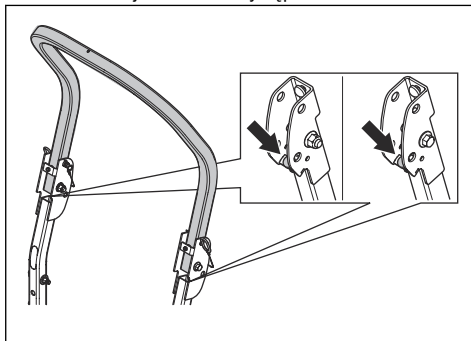

- Dokręcić przeciwnakrętki.

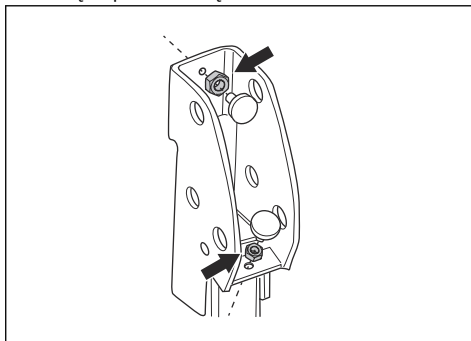

Czujnik obecności operatora (OPC)

OPC włącza się, gdy operator wstaje z fotela. Na wyświetlaczu zapala się wskaźnik OPC. Układ OPC włącza obwód bezpieczeństwa. Patrz *Sprawdzanie parametrów pracy na stronie 81*.

Kontrola kluczyka zapłonu

- Uruchomić i zatrzymać silnik, aby przeprowadzić kontrolę kluczyka zapłonu. Patrz *Uruchamianie silnika w modelu (P 524X) na stronie 89* oraz *Wylączanie silnika na stronie 93*.
- Silnik musi uruchomić się po obroceniu kluczyka zapłonu do położenia start.
- Silnik musi wyłączyć się natychmiast po obroceniu kluczyka zapłonu do położenia stop.

Sprawdzanie parametrów pracy

Parametry pracy prezentują się następująco:

- Uruchomienie silnika jest możliwe tylko wtedy, gdy napęd noży jest wyłączony.
- Uruchomienie silnika jest możliwe tylko wtedy, gdy zaciągnięty jest hamulec postojowy.
- Napęd noży może działać tylko wtedy, gdy operator siedzi w siedzisku.

Parametry pracy należy sprawdzać codziennie.

1. Spróbować uruchomić silnik przy włączonym napędzie noży. Jeśli parametry pracy będą działać poprawnie, silnik się nie uruchomi.
2. Spróbować uruchomić silnik bez zaciągniętego hamulca postojowego. Jeśli parametry pracy będą działać poprawnie, silnik się nie uruchomi.
3. Uruchomić silnik, włączyć napęd noży i wstać z siedziska. Jeśli parametry pracy będą odpowiednie, noże zespołu tnącego zatrzymają się.

Kontrola pedałów jazdy do przodu i do tyłu

1. Uruchomić urządzenie.
2. Upewnić się, że pedały jazdy do przodu i do tyłu nie są zablokowane i można je swobodnie obsługiwać.
3. Aby ruszyć do przodu, ostrożnie wcisnąć pedał jazdy do przodu.
4. Zwolnić pedał jazdy do przodu, aby zahamować. Upewnić się, że po zwolnieniu pedału jazdy do przodu włącza się hamulec.
5. Wykonać tę samą procedurę w przypadku pedału jazdy do tyłu.

Uwaga: Urządzenie jest wyposażone w automatyczny hamulec, który włącza się po zwolnieniu pedałów. Aby szybciej zmniejszyć prędkość, wcisnąć drugi pedał.

6. Upewnić się, że urządzenie nie porusza się, gdy pedały jazdy do przodu i do tyłu nie są uruchomione.

Hamulec postojowy



OSTRZEŻENIE: Jeśli hamulec postojowy nie działa, maszyna może rozpocząć jazdę i spowodować obrażenia lub uszkodzenia. Dopilnować, aby hamulec postojowy był regularnie kontrolowany i regulowany.

Patrz *Zaciąganie i zwalnianie hamulca postojowego na stronie 93*.

Tłumik

Tłumik ogranicza do minimum poziom hałasu i odprowadza spaliny poza strefę pracy operatora.

Nie używać produktu, jeśli tłumik nie jest zamontowany lub jest uszkodzony. Uszkodzony tłumik zwiększa poziom hałasu i ryzyko pożaru.



OSTRZEŻENIE: Tłumik nagrzewa się do wysokiej temperatury podczas użytkowania oraz gdy silnik pracuje na obrotach biegu jałowego, oraz pozostaje gorący przez pewien czas po wyłączeniu silnika. W przypadku zbliżenia się do łatwopalnych materiałów i/lub spalin należy zachować szczególną ostrożność, aby zapobiec pożarowi.

Sprawdzanie tłumika

- Przeprowadzać regularne kontrole tłumika, aby upewnić się, że jest prawidłowo zamontowany i sprawny.

Oslony ochronne

Niezamontowane lub uszkodzone osłony ochronne zwiększają ryzyko odniesienia obrażeń spowodowanych ruchomymi elementami lub nagrzanymi powierzchniami. Przed rozpoczęciem eksploatacji produktu należy sprawdzić osłony ochronne. Należy upewnić się, że osłony ochronne są prawidłowo zamocowane oraz wolne od pęknięć i innych uszkodzeń. Wymienić wadliwe osłony.

Koszenie trawy na pochyłościach



OSTRZEŻENIE: Przed rozpoczęciem użytkowania produktu przeczytać następujące ostrzeżenia.

- Koszenie na pochyłościach zwiększa ryzyko utraty kontroli oraz przewrócenia produktu. Może to spowodować obrażenia ciała lub śmierć. Podczas koszenia na pochyłościach wymagane jest zachowanie szczególnej ostrożności. Jeśli nie można cofnąć się w górę zbrocza lub w przypadku poczucia zagrożenia, nie podejmować pracy.
- Usunąć kamienie, gałęzie i inne przeszkody.

- Kosić w górę i w dół zbocza, a nie z boku na bok.
- Nie kosić w dół zbocza przy uniesionym zespole tnącym.
- Nie używać produktu na zboczach o kącie nachylenia przekraczającym 10°.

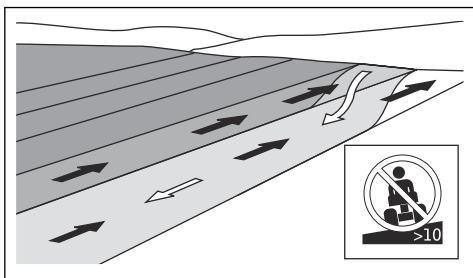

- Nie uruchamiać ani nie zatrzymać produktu na pochyłości.
- Po zboczach jechać płynnie i powoli.
- Nie zmieniać gwałtownie prędkości ani kierunku jazdy.
- Nie skręcać bardziej niż to konieczne. W przypadku jazdy w dół zbocza skręcać powoli i stopniowo. Jechać z niewielką prędkością. Delikatnie skręcać koła.
- Rozglądać się i omijać koleiny, dziury i wyboje. Jeśli podłoże nie jest płaskie, istnieje zwiększone ryzyko przewrócenia się produktu. Wysoka trawa może zasłaniać przeszkody.
- Nie wolno kosić trawy w pobliżu krawędzi, rowów ani nabrzeży. Produkt może się nagle przewrócić, jeśli koło najedzie na krawędź stromeego zbocza lub rowu albo jeśli krawędź zapadnie się pod ciężarem produktu. Jeśli produkt wpadnie do wody, istnieje ryzyko utonięcia.

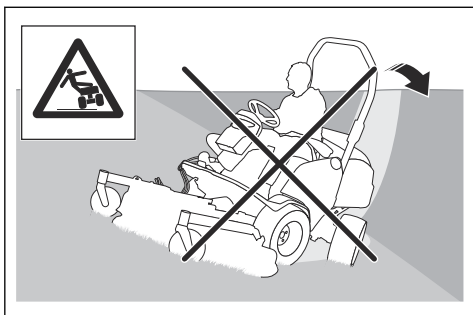

- Nie kosić mokrej trawy. Śliska nawierzchnia może spowodować utratę przyczepności przez opony i doprowadzić do poślizgu.
- Nie wolno stawiać stopy na podłożu, aby ustabilizować produkt.
- W przypadku zamontowania osprzętu lub innego przedmiotu, który zmniejsza stabilność produktu,

podczas jazdy należy zachować szczególną ostrożność.

Bezpieczeństwo podczas holowania

- Należy używać wyłącznie sprzętu do holowania zatwierdzonego przez Husqvarna.
- Skorzystać z dyszła holowniczego, aby podłączyć sprzęt.
- Nie należy holować sprzętu, który jest cięższy niż maksymalna dopuszczalna masa holowanego sprzętu. Patrz *Dane techniczne* na stronie 128.

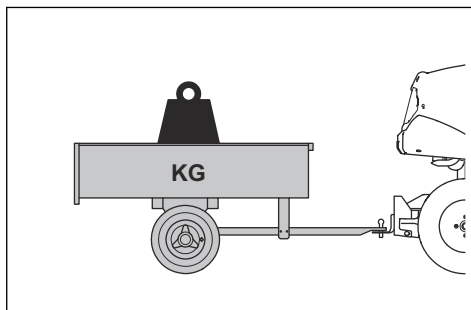

- Upewnić się, że żadne inne osoby nie przebywają przy produkcji podczas holowania sprzętu.
- Zachować ostrożność podczas holowania sprzętu na zboczach lub na nierównym terenie.
- Prowadzić produkt z niską prędkością podczas holowania sprzętu.

Zasady bezpieczeństwa dotyczące paliwa



OSTRZEŻENIE: Należy ostrożnie obchodzić się z paliwem. Paliwo jest łatwopalne i może spowodować obrażenia ciała lub uszkodzenia mienia.



OSTRZEŻENIE: Przed rozpoczęciem użytkowania produktu przeczytać następujące ostrzeżenia.

- Nie tankować w zamkniętych pomieszczeniach.
- Benzyna i jej opary są wysoce trujące i łatwopalne. Należy ostrożnie obchodzić się z benzyną w celu zapobiegnięcia obrażeniom lub pożarowi.
- Nie odkręcać korka zbiornika paliwa ani nie uzupełniać paliwa, gdy silnik jest uruchomiony.
- Przed rozpoczęciem tankowania poczekać na ostygnięcie silnika.
- Nie palić podczas uzupełniania paliwa.
- Nie uzupełniać paliwa w pobliżu isker i otwartych płomieni.
- W przypadku występowania wycieków z układu paliwowego nie uruchamiać silnika aż do momentu ich usunięcia.

- Nie napełniać zbiornika paliwa powyżej zalecanego poziomu. Ciepło z silnika i promienie słoneczne sprawiają, że paliwo zwiększa swoją objętość i wycieka, jeśli zbiornik jest przepelniony.
- Nie przepelniać zbiornika. W przypadku wylania paliwa na produkt zetrzeć je i zaczekać aż odparuje, zanim będzie można uruchomić silnik. W przypadku wylania paliwa na ubranie, zmienić je.
- Przechowywać paliwo wyłącznie w atestowanych kanistrach.
- Przechowywać produkt i paliwo w taki sposób, aby wyeliminować ryzyko wycieków paliwa lub wytworzenia spalin, które mogą spowodować uszkodzenia.
- Paliwo należy spuszczać wyłącznie do atestowanych kanistrów, na wolnym powietrzu i z dala od ognia.

Zasady bezpieczeństwa związane z akumulatorem



OSTRZEŻENIE: Uszkodzony akumulator może wybuchnąć i spowodować obrażenia ciała. Jeśli akumulator ma odkształcenia lub jest uszkodzony, skontaktować się z punktem serwisowym Husqvarna.



OSTRZEŻENIE: Przed rozpoczęciem użytkowania produktu przeczytać następujące ostrzeżenia.



OSTRZEŻENIE: Podczas ładowania lub wymiany akumulatora mogą pojawić się iskry. Może to spowodować wybuch akumulatora, pożar i obrażenia oczu. Nie dojdzie do iskrzenia, jeżeli przewód masowy akumulatora będzie odłączony.

- W przypadku przebywania w pobliżu akumulatorów używać rękawic ochronnych.
- Trzymać akumulator poza zasięgiem dzieci.
- Zutilizować wymienione akumulatory. Patrz *Utylizacja na stronie 127*.

Należy przestrzegać poniższych zasad, aby zapobiec powstawaniu iskiek:

- W pobliżu akumulatora nie wolno nosić zegarków, biżuterii ani innych metalowych przedmiotów.
- Upewnić się, że osłona zbiornika jest prawidłowo zamocowana.
- Nie przechowywać łatwopalnych cieczy w otwartych pojemnikach.
- Podczas ładowania akumulatora trzymać łatwopalne materiały w minimalnej odległości wynoszącej 1 m.
- Nie wolno wykonywać prac przy obwodzie rozrusznika w pobliżu rozlanego paliwa.
- Z akumulatora mogą się wydostawać wybuchowe gazy. Nie palić papierosów w pobliżu akumulatora.

Trzymać akumulator z dala od otwartego ognia i iskiek.

- Należy zawsze zaczynać od odłączenia przewodu masowego akumulatora i podłączać ten przewód jako ostatni.
- Nie wolno powodować zwarcia obwodów z narzędziami.
- Nie wolno powodować zwarcia do połączeń przekaźnika rozrusznika w celu uruchomienia rozrusznika.

Należy przestrzegać poniższych zasad podczas ładowania akumulatora:

- Akumulator należy ładować w pomieszczeniu o dobrym przepływie powietrza.
- Akumulator należy ładować napięciem 12 V przez co najmniej 4 godziny. Stosować ładowarkę Husqvarna.
- Upewnić się, że napięcie ładowarki jest takie samo jak napięcie akumulatora.
- Przerwać proces ładowania, jeśli temperatura akumulatora przekroczy 45°C.

Bezpieczeństwo transportu

- Używać atestowanego pojazdu transportowego do transportu produktu.
- Produkt jest ciężki. Należy uważać na zagrożenie zmiążdżeniem. Podczas załadunku lub rozładunku produktu z pojazdu albo przyczepy należy zachować szczególną ostrożność.
- Przepisy państwowe lub lokalne mogą określać limit transportu produktu.
- Operator pojazdu transportowego jest odpowiedzialny za bezpieczne zamocowanie produktu podczas transportu. Więcej informacji znajduje się w *Transportowanie na stronie 125*.

Instrukcje bezpieczeństwa dotyczące konserwacji



OSTRZEŻENIE: Produkt jest ciężki i może spowodować obrażenia ciała bądź uszkodzenie mienia lub sąsiedniego obszaru. Nie wolno wykonywać żadnych prac serwisowych przy silniku ani zespole tnącym bez spełnienia następujących warunków:

- Silnik jest wyłączony.
- Produkt jest zaparkowany na równej powierzchni.
- Hamulec postojowy jest wyłączony.
- Kluczyk zapłonu jest wyjęty.
- Zespół tnący jest odłączony.
- Przewody zapłonowe są wyjęte ze świec zapłonowych.



OSTRZEŻENIE: Spaliny emitowane przez silnik zawierają tlenek węgla, który jest bardzo niebezpiecznym, bezwonnym i trującym gazem. Nie uruchamiać produktu w zamkniętych przestrzeniach ani przestrzeniach bez wystarczającego przepływu powietrza.

- Zawsze ustawiać zespół tnący w położeniu transportowym, aby go wyczyścić. Nie wolno parkować produktu w pobliżu krawędzi rowu lub spadku w celu uzyskania dostępu do zespołu tnącego.



UWAGA: Przed rozpoczęciem użytkowania produktu przeczytać następujące instrukcje.

- Nie uruchamiać rozrusznika silnika, gdy świeca zapłonowa lub przewód zapłonowy zostały wymontowane.
- Upewnić się, że wszystkie nakrętki i śruby są odpowiednio dokręcone oraz że osprzęt jest w dobrym stanie.
- Nie zmieniać ustawień regulatorów. Jeśli prędkość obrotowa silnika jest zbyt wysoka, podzespoły produktu mogą ulec uszkodzeniu. Patrz *Dane techniczne na stronie 128*, aby dowiedzieć się więcej na temat dozwolonej prędkości obrotowej silnika.
- Atest produktu jest ważny wyłącznie, jeśli używane jest wyposażenie dostarczone lub zalecane przez producenta.



OSTRZEŻENIE: Przed rozpoczęciem prac konserwacyjnych przy urządzeniu przeczytać poniższe ostrzeżenia.

- Aby zapewnić możliwie jak najlepszą wydajność i bezpieczeństwo, regularnie wykonywać prace konserwacyjne przy produkcie, zgodnie z planem konserwacji. Patrz *Plan konserwacji na stronie 94*.
- Porażenie prądem może spowodować obrażenia. Nie dotykać przewodów, gdy silnik jest włączony. Nie wykonywać testu funkcjonowania układu zapłonowego za pomocą palców.
- Nie uruchamiać silnika, jeśli osłony ochronne są niezamontowane. Istnieje duże ryzyko odniesienia obrażeń spowodowane przez ruchome lub nagrzane części.
- Przed rozpoczęciem przy silniku poczekać na ostygnięcie produktu.
- Noże są ostre i można się o nie skaleczyć. Na czas pracy przy nożach zabezpieczyć je lub nosić rękawice ochronne.



OSTRZEŻENIE: Nie dotykać przewodów hydraulicznych. Płyn hydrauliczny pod ciśnieniem może wystrząść się i spowodować uszkodzenie skóry.

Montaż

Montaż zespołu tnącego

Uwaga: W przypadku modeli zespołów tnących C112X, C122X, R137X na P 524X: Przed zamocowaniem zespołu tnącego modelu X konieczne jest zainstalowanie zestawu przedniego gniazda zasilania AUX (akcesorium).

Uwaga: Przed zamocowaniem zespołu tnącego należy upewnić się, że jest on ustawiony na poziomym podłożu.

2. Nacisnąć przełącznik elektrycznego podnośnika, aby opuścić zespół tnący. Całkowicie opuścić zespół tnący, aż rozlegnie się charakterystyczny dźwięk.

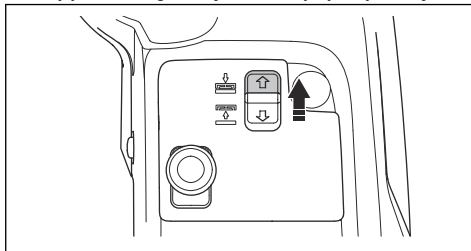

UWAGA: Przytrzymać przełącznik przez co najmniej 2 sekundy po zetknięciu się zespołu tnącego z podłożem. Dzięki temu można się upewnić, że zespół tnący jest ustawiony w położeniu ruchu swobodnego.

Uwaga: Dźwięk stukania z tunelu ramy nie oznacza, że produkt jest uszkodzony.

3. Zaciągnąć hamulec postojowy.
4. Zatrzymać silnik.
5. Opuścić ramę urządzenia. Unieść blokadę ramy sprzętu do położenia pionowego.

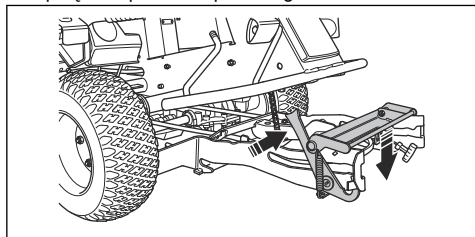

OSTRZEŻENIE: W przypadku nieostrożnej obsługi mechanizm blokady może spowodować obrażenia palców. Przytrzymać przednią krawędź zespołu tnącego obiema rękami przed przejściem do następnego kroku.

6. Wepchnąć zespół tnący w ramę urządzenia. Włożyć przednie sworznie prowadzące w rowki na ramie urządzenia. Blokada ramy urządzenia jest zwalniana automatycznie.

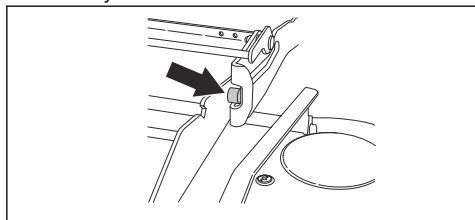

7. Pchać zespół tnący, aż tylne sworznie prowadzące zetkną się z dnem rowków na ramie urządzenia.

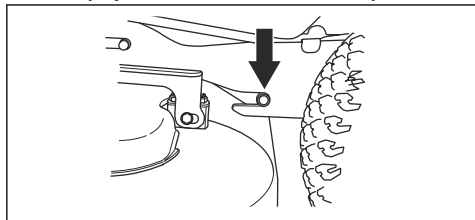

8. Nałożyć pasek napędowy na koło pasowe napędowe zespołu tnącego.

9. Umieścić sprężynę w uchwycie sprężyny.

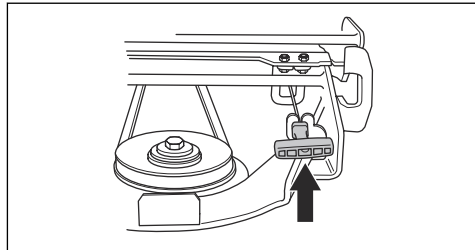

10. Zamocować przednią pokrywę.

11. W przypadku modeli zespołów tnących C112X, C122X, R137X:

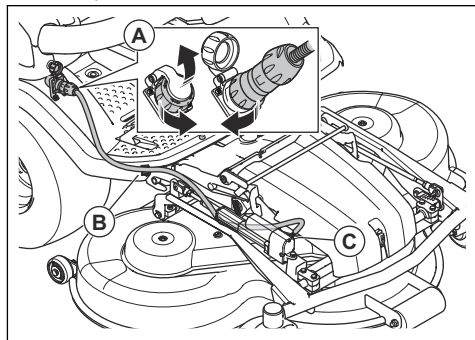

- a) Podłączyć przewód do gniazda (A).
- b) Zamocować przewód do zacisku przewodu (B) na płycie podnóżka.



UWAGA: Należy upewnić się, że przewód jest we właściwym położeniu pod siłownikiem (C) i nie zostanie przyciśnięty przy umieszczaniu zespołu tnącego w położeniu koszenia. Patrz *Umieszczanie zespołu tnącego w położeniu koszenia na stronie 107.*

12. Sprawdzić równoległość zespołu tnącego. Patrz *Kontrola równoległości zespołu tnącego na stronie 108.*

Demontaż zespołu tnącego

1. Zaparkować produkt na równym podłożu.
2. Zaciągnąć hamulec postojowy.
3. W przypadku modeli zespołów tnących C112X, C122X, R137X: Ustawić wysokość koszenia na najniższe położenie. Patrz *Regulacja wysokości koszenia (C112X, C122X, R137X) na stronie 92.*

4. Nacisnąć przełącznik elektrycznego podnośnika, aby opuścić zespół tnący. Całkowicie opuścić zespół tnący, aż rozlegnie się charakterystyczny dźwięk.

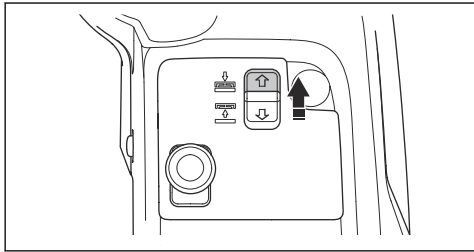

UWAGA: Przytrzymać przełącznik przez co najmniej 2 sekundy po zetknięciu się zespołu tnącego z podłożem. Dzięki temu można się upewnić, że zespół tnący jest ustawiony w położeniu ruchu swobodnego.

Uwaga: Dźwięk stukania z tunelu ramy nie oznacza, że produkt jest uszkodzony.

5. Zatrzymać silnik.
6. Ustawić kluczyk zapłonu w położeniu neutralnym.
7. W przypadku modeli zespołów tnących C112X, C122X, R137X:

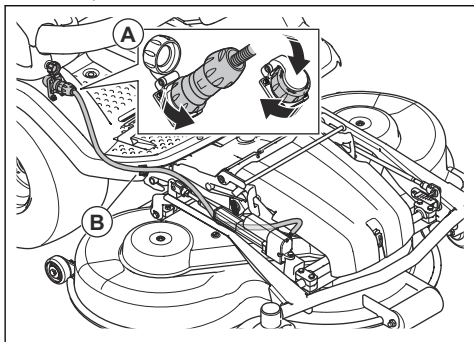

- a) Odłączyć przewód od gniazda zasilania (A).
b) Wyjąć przewód z zacisku przewodu (B) na płycie podnośka.

8. Zwolnić zacisk pokrywy przedniej za pomocą narzędzia dołączonego do kluczyka i zdjąć pokrywę.

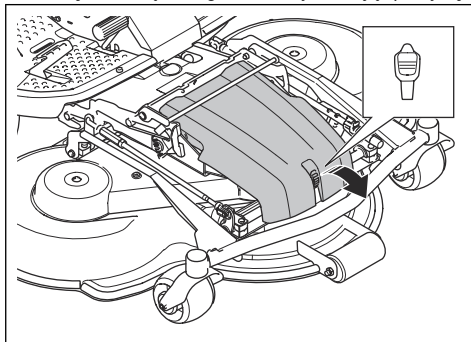

9. W przypadku modeli zespołów tnących C112, C122, R137: Ustawić wysokość koszenia na najniższe położenie. Patrz *Regulacja wysokości koszenia (C112, C122, R137)* na stronie 91.
10. Wyciągnąć rączkę sprężyny z uchwyty sprężyny w celu zmniejszenia napięcia paska napędowego.

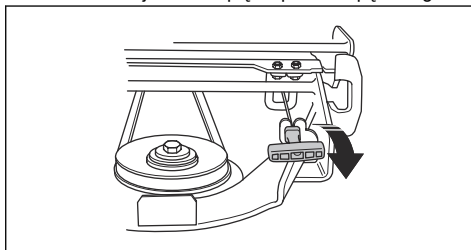

11. Zdjąć pasek napędowy i umieścić go w uchwycie paska.

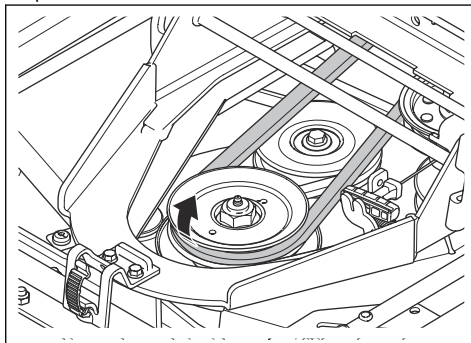

12. Przytrzymać przednią kraweź zespołu obiema rękami i wyciągnąć ją.
13. Opuścić do końca zespół tnący.

14. Zwolnić blokadę ramy urządzenia.

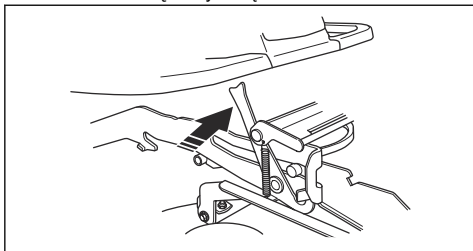

15. Przytrzymać przednią krawędź zespołu obiema rękami i wyciągnąć ją.

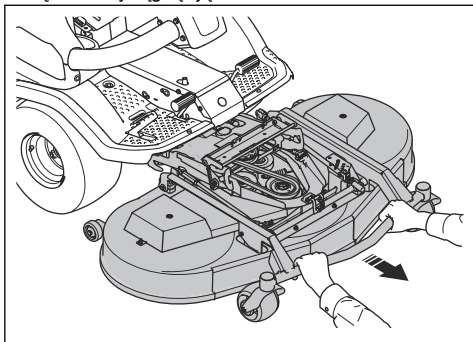

OSTRZEŻENIE: Ryzyko zmiążdżenia, należy trzymać części ciała z dala od maszyny.

Działanie

Wstęp



OSTRZEŻENIE: Przed użyciem urządzenia należy przeczytać ze zrozumieniem rozdział poświęcony bezpieczeństwu.

Rozpoczęcie użytkowania Husqvarna Connect

1. Pobierz aplikację Husqvarna Connect na swoim urządzeniu mobilnym.
2. Zarejestruj się w aplikacji Husqvarna Connect.
3. Wykonaj instrukcje wyświetlane w aplikacji Husqvarna Connect, aby nawiązać połączenie i zarejestrować produkt.

Uzupełnianie paliwa



OSTRZEŻENIE: Benzyna jest niezwykle łatwopalna. Zachować szczególną ostrożność i uzupełniać paliwo na zewnątrz (patrz *Zasady bezpieczeństwa dotyczące paliwa na stronie 82*).



OSTRZEŻENIE: Nie używać zbiornika paliwa jako podpórki.

Silnik zasilany jest benzyną bezołowiową o minimalnej liczbie oktanowej wynoszącej 95 (bez domieszki oleju). Zalecamy stosowanie biodegradowalnej benzyny alkiłowej (maks. 5% metanolu, maks. 10% etanolu, maks. 15% MTBE).

Sprawdzić poziom paliwa przed użyciem maszyny i uzupełnić go w razie potrzeby.

Można wyraźnie dostrzec poziom paliwa w zbiorniku paliwa. Nie przepelniać zbiornika. Zachować minimalną odległość 2,5 cm.

Regulacja fotela



OSTRZEŻENIE: Nie regulować fotela podczas używania maszyny.

Fotel można przechylić do przodu. Można go również regulować do przodu i do tyłu.

- Aby wyregulować fotel do przodu i do tyłu, należy położyć stopy na płytkach podnóżka i przesunąć w lewo dźwignię znajdującą się poniżej przedniej krawędzi fotela. Przesunąć fotel w żądaną pozycję.

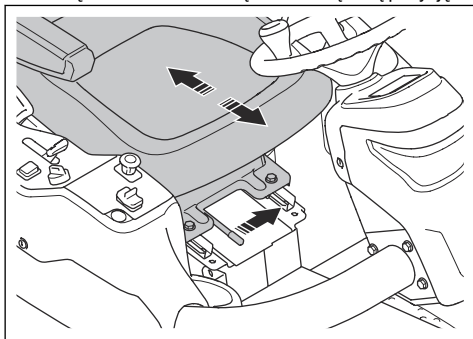

- W celu wyregulowania sprężyn fotela przesunąć ograniczniki gumowe pod fotelem w sposób pokazany na ilustracji. Umieścić 2 ograniczniki w części przedniej, środkowej i tylnej.

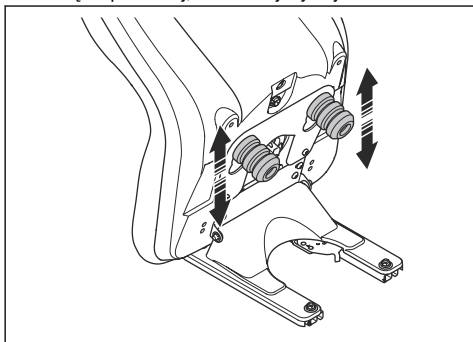

Podnoszenie zespołu tnącego

1. Nacisnąć przycisk WOM w celu rozłączenia napędu zespołu tnącego.

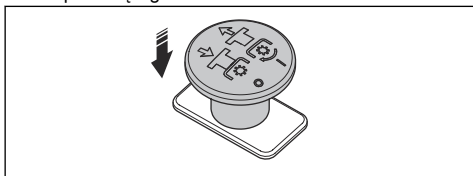

2. Pociągnąć przełącznik elektrycznego podnośnika, aby podnieść zespół tnący. Podnieść całkowicie zespół tnący, aż rozlegnie się charakterystyczny dźwięk.

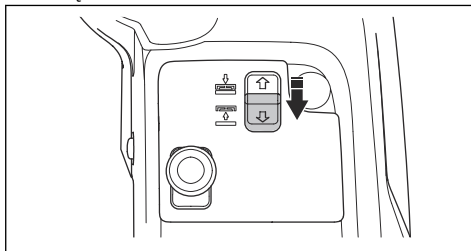

Uwaga: Charakterystyczny dźwięk z tunelu ramy nie oznacza, że produkt jest uszkodzony.

Uwaga: Zespół tnący można nieznacznie unieść przy włączonym napędzie ostrzy. Ta funkcja służy do koszenia bardzo długiej trawy lub pracy na nierównych powierzchniach.



OSTRZEŻENIE: Nie wolno całkowicie podnosić zespołu tnącego, gdy napęd jest włączony. Istnieje ryzyko wyrzucenia przedmiotów, które mogą spowodować poważne obrażenia ciała lub śmierć.

Opuszczanie zespołu tnącego

1. Nacisnąć przełącznik elektrycznego podnośnika, aby opuścić zespół tnący. Całkowicie opuścić zespół tnący, aż rozlegnie się charakterystyczny dźwięk.

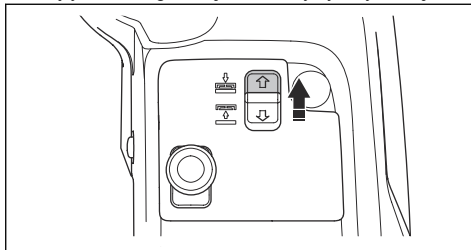

UWAGA: Przytrzymać przełącznik przez co najmniej 2 sekundy po zetknięciu się zespołu tnącego z podłożem. Dzięki temu można się upewnić, że zespół tnący jest ustawiony w położeniu ruchu swobodnego.

Uwaga: Charakterystyczny dźwięk z tunelu ramy nie oznacza, że produkt jest uszkodzony.

2. Pociągnąć przycisk WOM w celu załączenia napędu ostrzy zespołu tnącego.

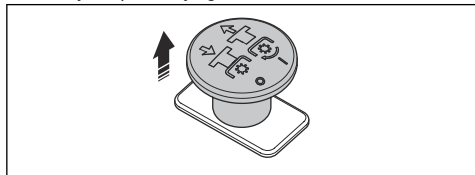

Przed obsługą produktu

1. Przed przystąpieniem do pracy należy dokładnie i ze zrozumieniem zapoznać się z treścią niniejszej instrukcji obsługi.
2. Stosować wszelkie niezbędne środki ochrony indywidualnej. Patrz *Środki ochrony osobistej na stronie 79*.
3. Sprawdzić, czy tylko upoważnione osoby znajdują się w obszarze roboczym.
4. Wykonywać codzienną konserwację. Patrz *Plan konserwacji na stronie 94*.
5. Sprawdzić, czy produkt jest prawidłowo zmontowany i czy nie jest uszkodzony.

Uruchamianie silnika w modelu (P 524X)

1. Zaciągnąć hamulec postojowy.
2. Nacisnąć przycisk WOM, aby rozłączyć napęd zespołu tnącego.

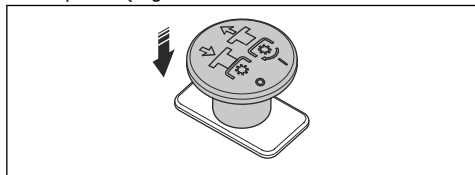

3. Przesunąć dźwignię gazu do położenia środkowego.

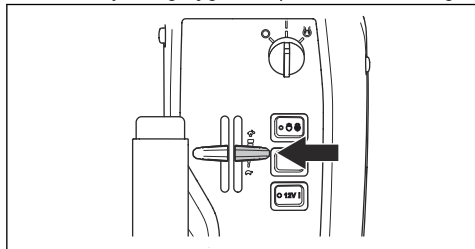

4. Jeśli silnik jest zimny, przestawić dźwignię ssania całkowicie do tyłu.

5. Obrócić kluczyk do położenia start.

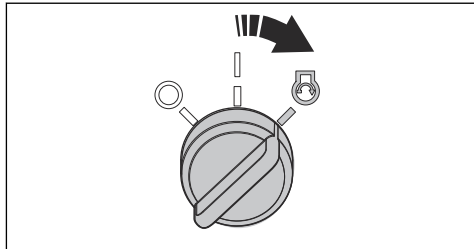

6. Po uruchomieniu silnika natychmiast przekręcić kluczyk z powrotem do położenia neutralnego.

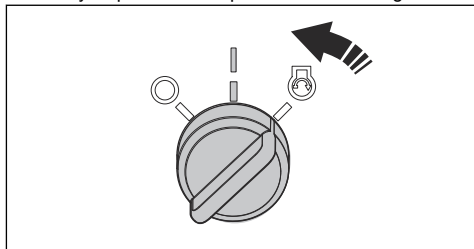

UWAGA: Nie uruchamiać rozrusznika każdorazowo dłużej niż przez 5 sekund. Jeśli silnik się nie uruchomi, odczekać 15 sekund przed ponowną próbą.

7. Przesuwać stopniowo dźwignię ssania do pozycji końcowej.

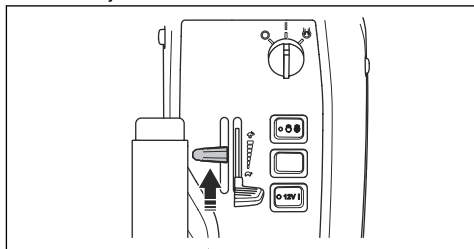

8. Pozwolić, aby silnik pracował „na pół gazu” przez 3–5 minut przed jego pracą w pełnym obciążeniu.
9. Ustawić dźwignię gazu na pełen zakres.

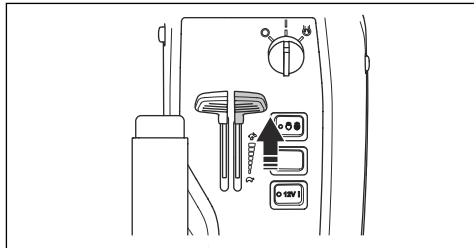



UWAGA: Włączanie noży w czasie, gdy silnik pracuje z pełną prędkością, stanowi obciążenie dla pasków napędowych. Nie pracować przy całkowicie otwartej przepustnicy, zanim zespół tnący nie będzie opuszczony do położenia, w którym następuje koszenie.

Uruchamianie silnika w modelu (P 524X EFI)

1. Zaciągnąć hamulec postojowy.
2. Nacisnąć przycisk WOM, aby rozłączyć napęd zespołu tnącego.

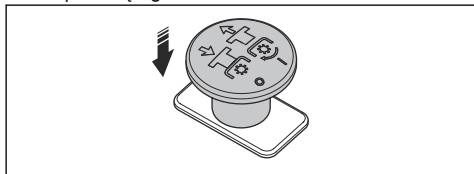

3. Przesunąć dźwignię gazu do położenia środkowego.

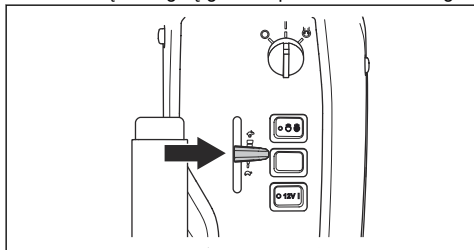

4. Obrócić kluczyk do położenia start.

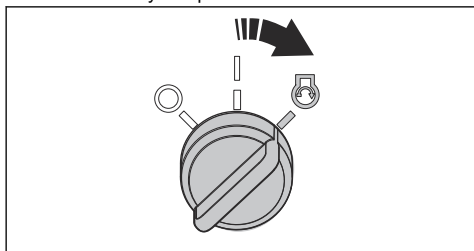

5. Po uruchomieniu silnika natychmiast przekręcić kluczyk z powrotem do położenia neutralnego.

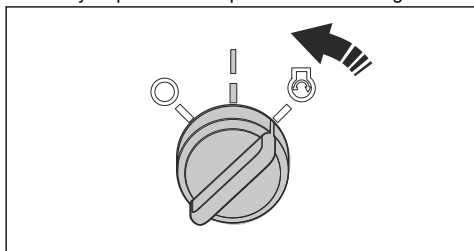

UWAGA: Nie uruchamiać rozrusznika każdorazowo dłużej niż przez 5 sekund. Jeśli silnik się nie uruchomi, odczekać 15 sekund przed ponowną próbą.

6. Pozwolić, aby silnik pracował „na pół gazu” przez 3–5 minut przed jego pracą w pełnym obciążeniu.
7. Ustawić dźwignię gazu na pełen zakres.

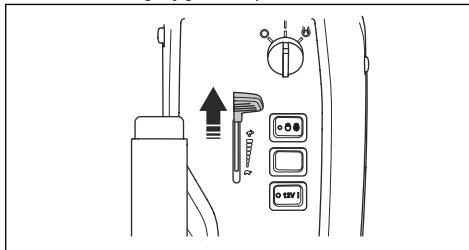

UWAGA: Włączanie noży w czasie, gdy silnik pracuje z pełną prędkością, stanowi obciążenie dla pasków napędowych. Nie pracować przy całkowicie otwartej przepustnicy, zanim zespół tnący nie będzie opuszczony do położenia, w którym następuje koszenie.

Obsługa produktu

1. Upewnić się, że zawory obejściowe są zamknięte. Patrz *Wyłączenie przekładni hydrostatycznej na stronie 93*.
2. Uruchomić silnik.
3. Nacisnąć pedał hamulca postojowego, a następnie go zwolnić, aby wyłączyć hamulec postojowy.

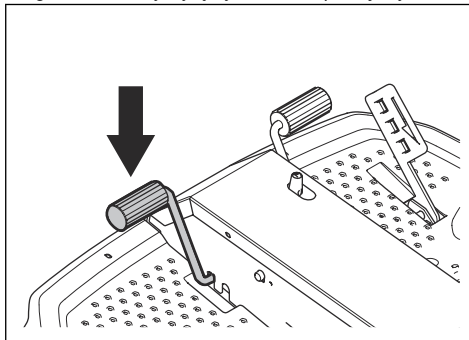

- Delikatnie nacisnąć jeden z pedałów przyspieszenia. Prędkość wzrasta wraz z naciskiem wywieranym na pedał. Używać pedału (A) do jazdy do przodu, a pedału (B) do cofania.

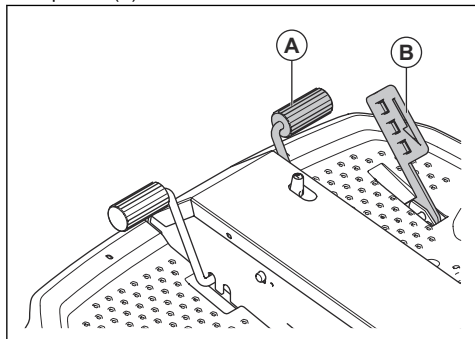

- Zwolnić pedał, aby zahamować. Aby zahamować mocniej, wcisnąć drugi pedał przyspieszenia.
- Wybrać wysokość koszenia. Patrz *Regulacja wysokości koszenia (C112, C122, R137)* na stronie 91 lub *Regulacja wysokości koszenia (C112X, C122X, R137X)* na stronie 92.
- Nacisnąć przełącznik elektrycznego podnośnika, aby opuścić zespół tnący. Całkowicie opuścić zespół tnący, aż rozlegnie się charakterystyczny dźwięk.

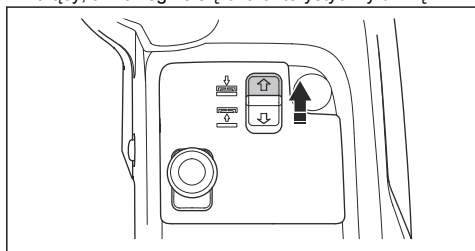

UWAGA: Przytrzymać przełącznik przez co najmniej 2 sekundy po zetknięciu się zespołu tnącego z podłożem. Dzięki temu można się upewnić, że zespół tnący jest ustawiony w położeniu ruchu swobodnego.

Uwaga: Charakterystyczny dźwięk z tunelu ramy nie oznacza, że produkt jest uszkodzony.

- Pociągnąć przycisk WOM w celu załączenia napędu zespołu tnącego.

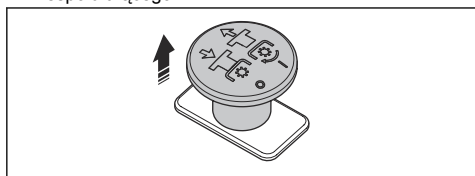

Regulacja wysokości koszenia (C112, C122, R137)

- Pociągnąć przełącznik elektrycznego podnośnika, aby podnieść zespół tnący. Podnieść całkowicie zespół tnący, aż rozlegnie się charakterystyczny dźwięk.

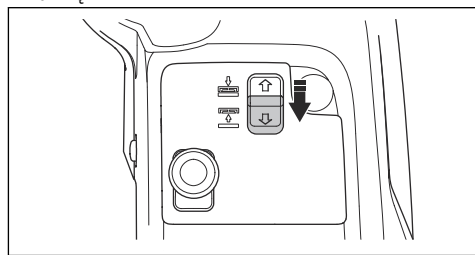

Uwaga: Dźwięk stukania z tunelu ramy nie oznacza, że produkt jest uszkodzony.

- Zaciągnąć hamulec postojowy.
- Obrócić kluczyk do położenia STOP.
- Nacisnąć i przytrzymać płytkę blokującą w kierunku przedniej części zespołu tnącego. Prawą ręką pociągnąć i podnieść dźwignię regulacji wysokości koszenia. Nie zwalniać dźwigni regulacji.

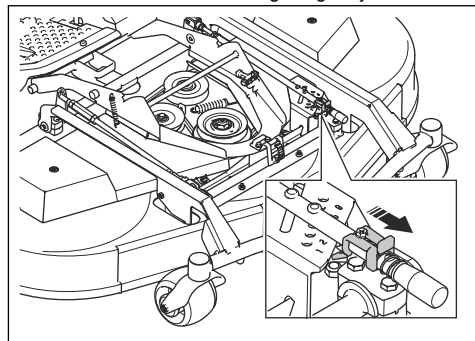

- Przytrzymać ramę urządzenia (B) lewą ręką. Podnieść lub opuścić zespół tnący, przesuwaną dźwignię regulacji (A) wysokości koszenia w poziomie.

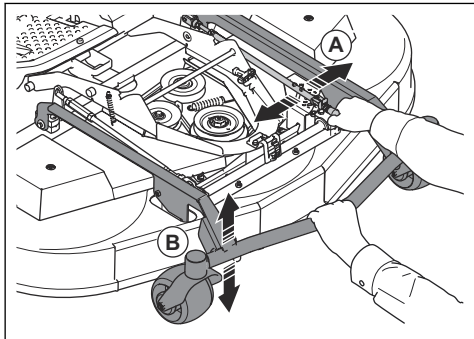

- Zwolnić dźwignię regulacji wysokości koszenia w 1 z otworów w płycie regulacyjnej.
- Zwolnić ramę urządzenia.

Uwaga: W poniższej tabeli podano przybliżoną wysokość koszenia dla poszczególnych numerów.

Numer	Wysokość koszenia, mm	
	Zespół tnący	C112, C122
1 (S) Położenie serwisowe, najniższe położenie	25	35
2	35	50
3	45	60
4	55	75
5	65	90
6	75	100

Regulacja wysokości koszenia (C112X, C122X, R137X)



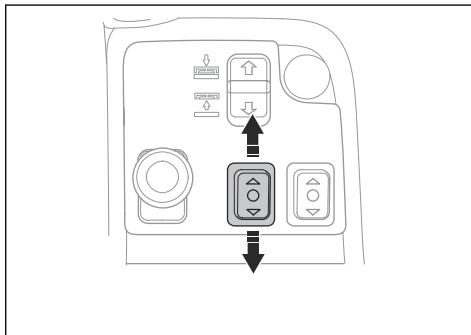

- Naciśnij górę lewego przycisku funkcyjnego dla przednich akcesoriów, aby zmniejszyć wysokość koszenia. Naciśnij dół lewego przycisku funkcyjnego dla przednich akcesoriów, aby zwiększyć wysokość koszenia.

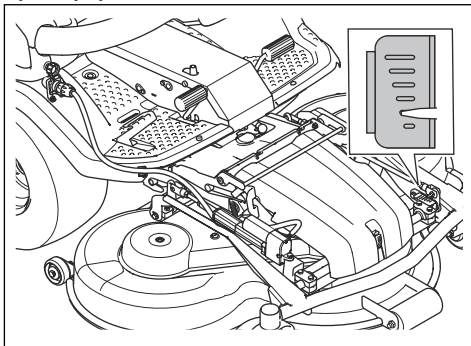

Oznaczenia na zespole tnącym wskazują położenie wybranej wysokości koszenia.



Uwaga: W poniższej tabeli podano przybliżoną wysokość koszenia dla poszczególnych oznaczeń.

Oznaczenia	Wysokość koszenia, mm	
	C112X, C122X	R137X
	75	100
	65	90
	55	75
	45	60
	35	50
	25	35

Wyłączanie silnika

1. Zwolnić pedały przyspieszenia.
2. Nacisnąć przycisk WOM w celu rozłączenia napędu zespołu tnącego.

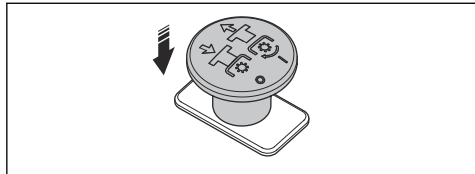

3. Pozostawić silnik na minutę na biegu jałowym, aby obniżyć temperaturę silnika.
4. Pociągnąć dźwignię regulacji wysokości zespołu tnącego do tyłu, aby podnieść zespół tnący.

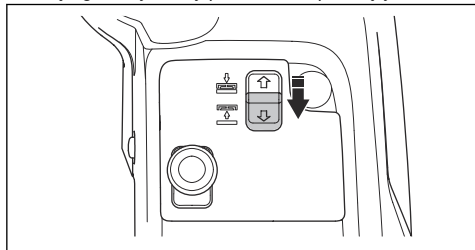

5. Obrócić kluczyk do położenia STOP.

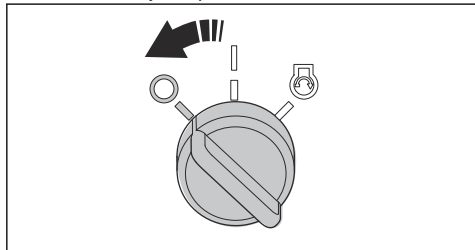

6. Po zatrzymaniu zaciągnąć hamulec postojowy.

Zaciąganie i zwalnianie hamulca postojowego

1. Nacisnąć pedał hamulca postojowego (A).

2. Nacisnąć i przytrzymać przycisk blokady (B).

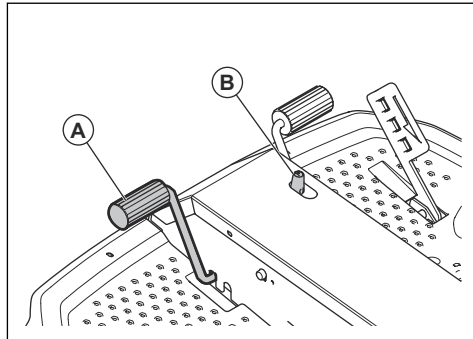

3. Przytrzymać przycisk i zwolnić pedał hamulca postojowego.
4. Aby zwolnić hamulec postojowy, nacisnąć ponownie pedał hamulca postojowego.

Uzyskiwanie dobrych rezultatów koszenia

- Aby zapewnić możliwie jak najlepszą wydajność, regularnie wykonywać prace konserwacyjne przy produkcie zgodnie z planem konserwacji. Patrz *Plan konserwacji na stronie 94*.
- Nie kosić trawy, gdy jest mokra. Mokra trawa może powodować niezadowalający rezultat koszenia.
- Rozpocząć pracę przy dużej wysokości koszenia i zmniejszać ją stopniowo.
- Kosić przy użyciu noży, które obracają się z dużą prędkością (najwyższa dozwolona prędkość obrotowa silnika, patrz *Dane techniczne na stronie 128*). Jechać do przodu z niską prędkością. Jeśli trawa nie jest zbyt wysoka i gruba, odpowiedni rezultat koszenia można również uzyskać przy wyższej prędkości.
- Kosić trawę według nieregularnego wzoru.
- Aby uzyskać najlepszy efekt koszenia, kosić trawę często i korzystać z funkcji mulch.

Wyłączanie przekładni hydrostatycznej

Aby produkt mógł się poruszać, gdy silnik jest wyłączony, należy otworzyć obwody hydrauliczne przedniej i tylnej przekładni. W tym celu należy otworzyć zawory obejściowe w silnikach przekładni.



UWAGA: Hamulce produktu nie działają, gdy zawory obejściowe są otwarte. Przed uruchomieniem urządzenia zawory obejściowe muszą zostać zamknięte.



UWAGA: Nie wolno holować produktu z dużą prędkością ani na długich dystansach. Niezastosowanie się do tego

zalecenia może spowodować uszkodzenie przekładni.

Przekładnia tylna

- Aby otworzyć zawór obejściowy, obrócić nakrętkę zabezpieczającą (A) o $\frac{1}{4}$ – $\frac{1}{2}$ obrotu w lewo, a następnie śrubę zaworu (B) o 2 obroty w lewo.

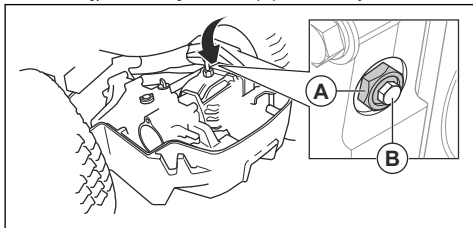

- Aby zamknąć zawór obejściowy, zamknąć śrubę zaworu (B) i dokręcić momentem 8 Nm, a następnie dokręcić nakrętkę blokującą (A) momentem 30 Nm.

Przekładnia przednia

- Aby otworzyć zawór obejściowy, obrócić nakrętkę zabezpieczającą (A) o $\frac{1}{4}$ – $\frac{1}{2}$ obrotu w lewo, a następnie śrubę zaworu (B) o 2 obroty w lewo.

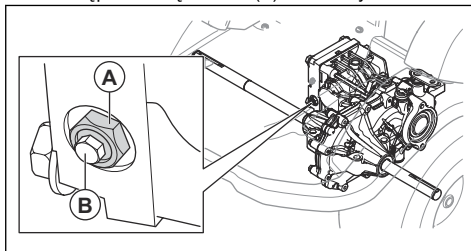

- Aby zamknąć zawór obejściowy, zamknąć śrubę zaworu (B) i dokręcić momentem 8 Nm, a następnie dokręcić nakrętkę blokującą (A) momentem 30 Nm.

Konserwacja

Wstęp

zapoznać się z rozdziałem dotyczącym bezpieczeństwa.



OSTRZEŻENIE: Przed przystąpieniem do konserwacji produktu

Plan konserwacji

Codzienna konserwacja przed uruchomieniem

Upewnić się, że wszystkie nakrętki i śruby są dokręcone.

Sprawdzić, czy nie występują wycieki paliwa lub oleju.

Wyczyścić urządzenie.

Wyczyścić powierzchnie wewnętrzne zespołu tnącego.

Wyczyścić silnik i tłumik.

Upewnić się, że wlot powietrza układu chłodzącego silnika nie jest zablokowany.

Upewnić się, że urządzenia zabezpieczające nie są uszkodzone.

Sprawdzić noże w zespole tnącym.

Skontrolować zespół tnący pod kątem uszkodzeń.

Sprawdzić i przetestować hamulce.

Sprawdzić poziom oleju silnikowego.

Sprawdzić poziom oleju przekładniowego.

Upewnić się, że światło drogowe i światło robocze działają prawidłowo.

X = zalecenia są zawarte w niniejszej instrukcji obsługi.

O = zalecenia nie zostały zawarte w niniejszej instrukcji obsługi. Wykonanie przeglądu należy zlecić autoryzowanemu warsztatowi obsługi technicznej.

Konservacja	Co tydzień (co 40 godzin)	Po pierwszych 50 godzinach pracy	Czas między przeglądami (w godzinach)		
			100	200	400
Upewnić się, że wszystkie nakrętki i śruby są dokręcone.			<input type="radio"/>		
Sprawdzić, czy nie występują wycieki paliwa lub oleju.			<input type="radio"/>		
Wyczyścić urządzenie.			<input checked="" type="radio"/>		
Upewnić się, że urządzenia zabezpieczające nie są uszkodzone.			<input checked="" type="radio"/>		
Nasmarować zgodnie z wykazem punktów smarowania.	X		<input checked="" type="radio"/>		
Nasmarować zespół tnący	X		<input checked="" type="radio"/>		
Sprawdzić, czy przewody elastyczne i połączenia układu paliwowego są czyste i nieuszkodzone.		<input type="radio"/>	<input type="radio"/>		
Skontrolować akumulator 12V.	X		<input checked="" type="radio"/>		
Sprawdzić połączenia elektryczne i przewody.		<input type="radio"/>	<input type="radio"/>		
Sprawdzić linkę i wyregulować hamulec postojowy.			<input type="radio"/>		
Upewnić się, że reflektory i światła ostrzegawcze działają prawidłowo (jeśli dotyczy).	X		<input checked="" type="radio"/>		
Po zakończeniu procedury czyszczenia wykonać kontrolę wzrokową napinacza paska pompy.	<input type="radio"/>		<input type="radio"/>		
Wymienić pasek pompy.					<input type="radio"/>
Wymienić pasek WOM.					<input checked="" type="radio"/>
Sprawdzić łożysko przegubu w zespole przegubowym.					<input type="radio"/>
Po zakończeniu procedury czyszczenia wykonać kontrolę wzrokową wszystkich kół pasowych.				<input type="radio"/>	
Przeprowadzić kontrolę wzrokową wszystkich przewodów hydrostatycznych z łącznikami.			<input type="radio"/>		
Sprawdzić dźwignię gazu i ssania.			<input type="radio"/>		
W razie potrzeby przeprowadzić aktualizację oprogramowania sprzętowego.			<input type="radio"/>		
Wymienić przycisk WOM.	Co 10 lat <input type="radio"/>				
Wymienić filtr oleju hydraulicznego.		<input type="radio"/>		<input type="radio"/>	
Wymienić olej hydrauliczny.					<input type="radio"/>
Sprawdzić stan świecy zapłonowej i upewnić się, że odstęp między elektrodami jest prawidłowy.			<input checked="" type="radio"/>		
Oczyścić filtr powietrza.	X		<input checked="" type="radio"/>		
Wymienić filtr paliwa.		X	<input checked="" type="radio"/>		
Wymienić wkład filtra powietrza.				<input checked="" type="radio"/>	

Konservacja	Co tydzień (co 40 godzin)	Po pierwszych 50 godzinach pracy	Czas między przeglądami (w godzinach)		
			100	200	400
Sprawdzić wewnętrzny filtr powietrza.				X	
Wymienić wewnętrzny filtr powietrza.					X
Sprawdzić i wyregulować luz zaworowy silnika.				O	
Oczyścić powierzchnię gniazda zaworu.				O	
Skontrolować tłumik i deflektor ciepła.	X		X		
Wymienić olej silnikowy.		X	X		
Wymienić filtr oleju silnikowego.		X		X	
Wymienić świecę zapłonową.					X
Wymienić elastyczne przewody paliwowe.	Co 5 lat O				
Skontrolować/dostosować prędkość przedniego i tylnego koła.			O		
Sprawdzić poziom oleju przekładniowego.	X		X		
Wymienić olej w przekładni.		O			O
Upewnić się, że ciśnienie w oponach jest prawidłowe.	X		X		
Sprawdzić i wyregulować ustawienia wysokości koszenia.			X		
Wymienić pasek w zespole tnącym.					X
Skontrolować zespół tnący pod kątem uszkodzeń.			X		
Sprawdzić noże w zespole tnącym.			X		

Czyszczenie produktu



UWAGA: Nie stosować myjek wysokociśnieniowych ani parowych. Woda może przedostać się do łożysk i połączeń elektrycznych, co może doprowadzić do powstania korozji i uszkodzenia produktu.

Wyczyścić urządzenie natychmiast po użyciu.

- Nie należy czyścić nagranych powierzchni, takich jak silnik, tłumik i układ wydechowy. Poczekać, aż powierzchnie ostygną, a następnie usunąć trawę i zabrudzenia z maszyny.
- Przed umyciem wodą oczyścić szczotką. Usunąć skoszoną trawę i brud z przekładni, powierzchni wokół przekładni, wlotu powietrza przekładni i silnika.
- Do czyszczenia produktu użyć bieżącej wody z węża. Nie używać myjek wysokociśnieniowych.

- Nie kierować strumienia wody na podzespoły elektryczne ani na łożyska. Detergent zwykle zwiększa uszkodzenia.
- Aby wyczyścić zespół tnący, ustawić go w położeniu serwisowym i opłukać go wodą z węża ogrodowego.
- Gdy produkt jest już czysty, uruchomić na krótki czas zespół tnący, aby usunąć pozostałości wody.
- Sprawdzić wszystkie punkty smarowania i w razie potrzeby wykonać smarowanie. Po umyciu maszyny należy bezwzględnie nasmarować łożyska.

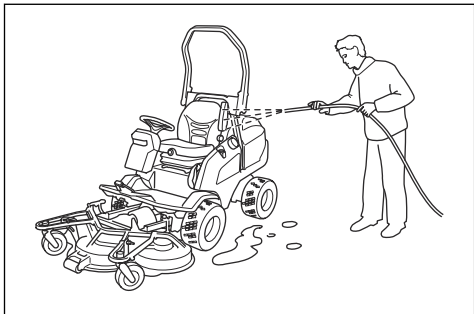

Czyszczenie silnika i tłumika

Utrzymywać silnik i tłumik w czystości i usuwać z nich ściętą trawę oraz zabrudzenia. Ścięta trawa, która przedostanie się do paliwa lub oleju w silniku, może zwiększyć ryzyko pożaru oraz przegrzania silnika. Przed wyczyszczeniem silnika poczekać na jego ostygnięcie. Wyczyścić za pomocą wody i szczotki.

Ścięta trawa wokół tłumika szybko wysycha i stwarza ryzyko pożaru. Użyć szczotki lub usunąć ściętą trawę wodą, gdy tłumik jest zimny.

Czyszczenie wlotu powietrza układu chłodzącego silnika



OSTRZEŻENIE: Zatrzymać silnik. Wlot powietrza układu chłodzącego obraca się i może zranić palce.

1. Upewnić się, że kratka wlotu powietrza nie jest zablokowana. Usunąć trawę i zabrudzenia za pomocą szczotki.

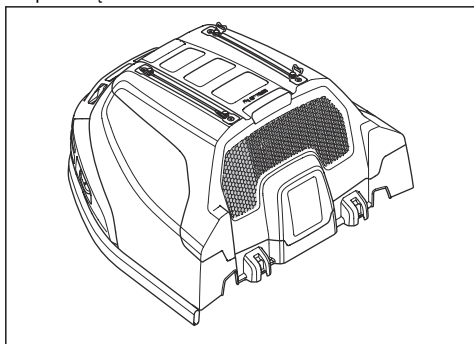

2. Zdjąć pokrywę silnika.

3. Upewnić się, że wlot powietrza układu chłodzącego nie jest zablokowany. Usunąć trawę i zabrudzenia za pomocą szczotki.

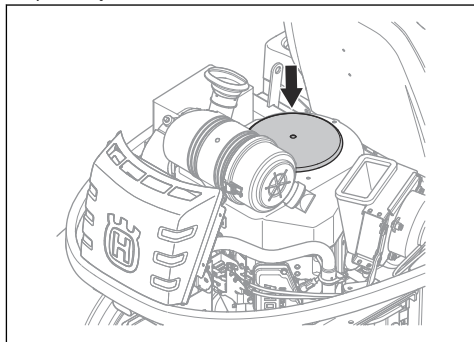

4. Sprawdzić kanał powietrzny znajdujący się na wewnętrznej powierzchni pokrywy silnika. Upewnić się, że kanał powietrza jest czysty i nie ociera się o wlot powietrza układu chłodzącego.

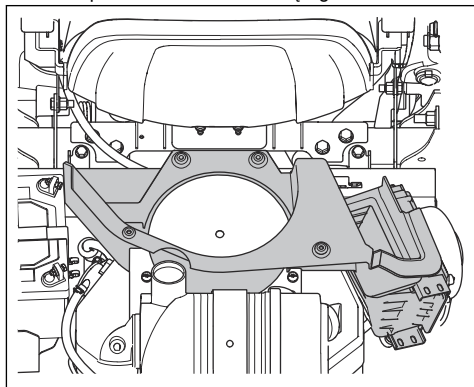

Czyszczenie chłodnicy oleju hydraulicznego

Upewnić się, że wentylator chłodnicy oleju hydraulicznego nie jest zablokowany, a obszar wokół

tej chłodnicy jest czysty. Usunąć trawę i zabrudzenia za pomocą szczotki.

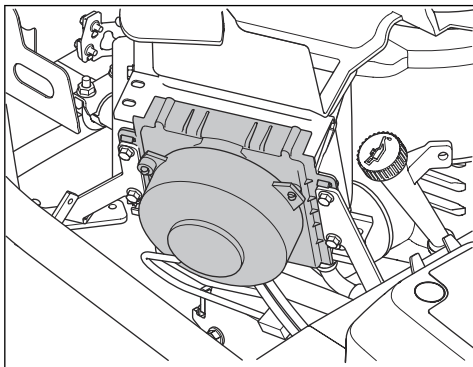

Demontaż osłon

Demontaż i montaż pokrywy silnika

1. Przechylić fotel do przodu.
2. Zwolnić 2 zaciski pokrywy silnika za pomocą narzędzia dołączonego do kluczyka.

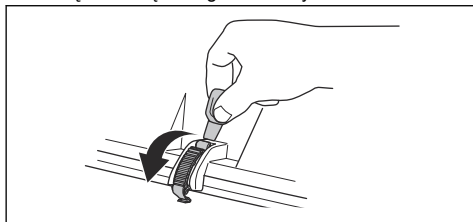

3. Wykręcić śruby z zawiasów.

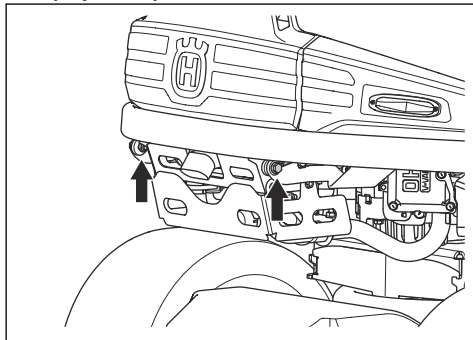

4. Wysunąć pokrywę silnika do tyłu.
5. Zamontować w odwrotnej kolejności.

Demontaż przedniej pokrywy

1. Zwolnić zatrzask pokrywy przedniej za pomocą narzędzia dołączonego do kluczyka.

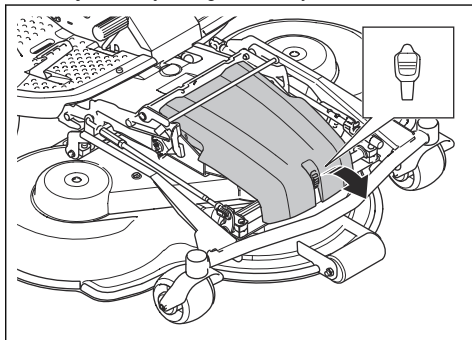

2. Zdjąć przednią pokrywę.

Demontaż pokrywy zespołu tnącego (R137, R137X)

1. Ustawić wysokość koszenia na najniższe położenie. Patrz *Regulacja wysokości koszenia (C112, C122, R137) na stronie 91* lub *Regulacja wysokości koszenia (C112X, C122X, R137X) na stronie 92*.
2. Wykręcić 6 śrub z pokrywy bocznych zespołu tnącego.

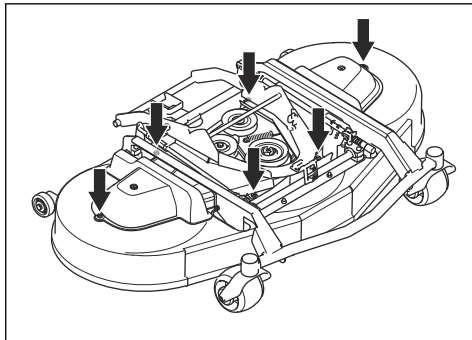

3. Zdjąć pokrywy boczne zespołu tnącego.
4. Zamontować w odwrotnej kolejności.

Demontaż pokrywy z prawej strony

1. Wykręcić 4 śruby i zdjąć pokrywę boczną.

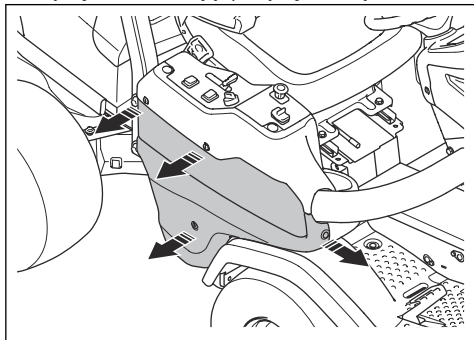

Demontaż pokrywy skrzynki sterowniczej

1. Obrócić 3 śruby o ¼ obrotu w lewo i zdjąć pokrywę.

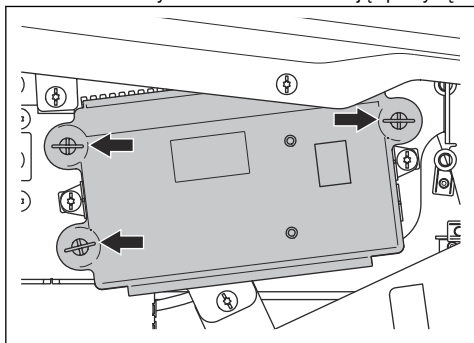

Demontaż i montaż prawej płyty podnóżka

1. Wymontować pedał jazdy do tyłu.
2. Zdjąć prawą osłonę boczną. Patrz *Demontaż pokrywy z prawej strony na stronie 99*.
3. Wykręcić 2 śruby i zdjąć uchwyt na kubek.
4. Wykręcić 4 śruby i zdjąć pokrywę podnóżka.

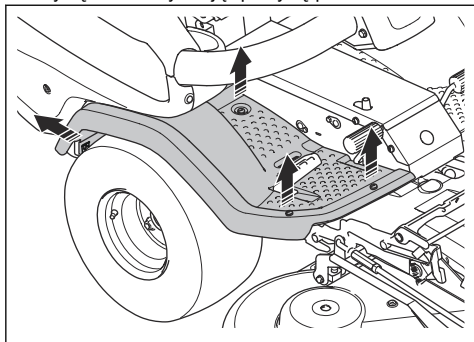

5. Zamontować w odwrotnej kolejności.

Demontaż i montaż lewej płyty podnóżka

1. Wykręcić 4 śruby i zdjąć pokrywę podnóżka.

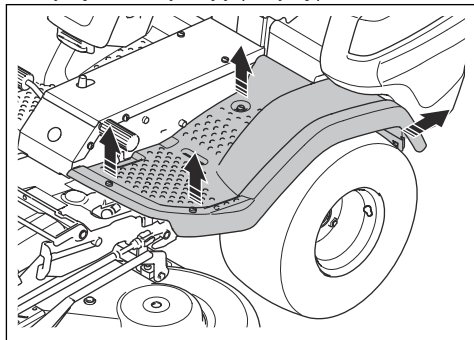

2. Zamontować w odwrotnej kolejności.

Sprawdzanie hamulca postojowego

1. Zaparkować na utwardzonej powierzchni na pochyłości.

Uwaga: Na czas kontroli hamulca postojowego nie parkować na trawiastym zboczu.

2. Nacisnąć pedał hamulca postojowego (A).
3. Nacisnąć i przytrzymać przycisk blokady (B) i zwolnić pedał hamulca postojowego, nadal trzymając przycisk.

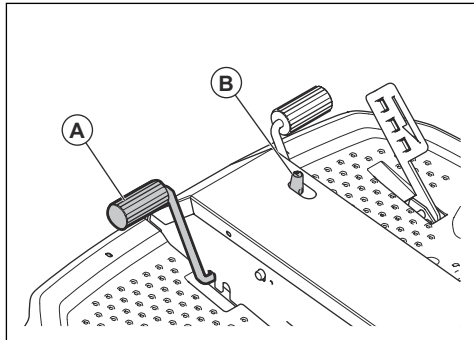

4. Jeśli urządzenie zacznie jechać, zlecić regulację hamulca postojowego autoryzowanemu warsztatowi obsługi technicznej.
5. Nacisnąć ponownie pedał hamulca postojowego, aby zwolnić hamulec postojowy.

Wymiana filtra paliwa

1. Zdjąć pokrywę silnika, aby uzyskać dostęp do filtra paliwa. Na prawej ilustracji przedstawiono model P 524X. Na lewej ilustracji przedstawiono model P 524X EFI.

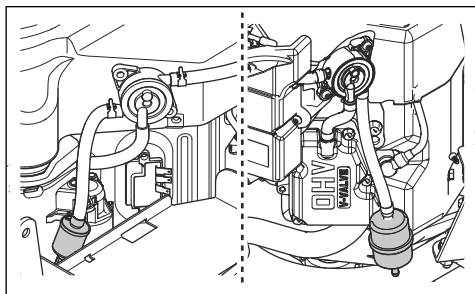

2. Odsunąć opaski zaciskowe z filtra paliwa za pomocą szczypec z płaskimi końcówkami.
3. Wyciągnąć filtr paliwa z końcówek przewodów elastycznych.
4. Wcisnąć nowy filtr paliwa w końcówki przewodów. Zastosować płynny detergent na końcówkach filtra paliwa, aby ułatwić połączenie.
5. Wcisnąć zaciski przewodów elastycznych tak, aby przylegały do filtra.

Czyszczenie i wymiana filtra powietrza



UWAGA: Nie uruchamiać silnika, gdy filtr powietrza nie jest podłączony.

1. Zdjąć pokrywę silnika.
2. Odkręcić 2 pokręta, które przytrzymują pokrywę filtra powietrza.

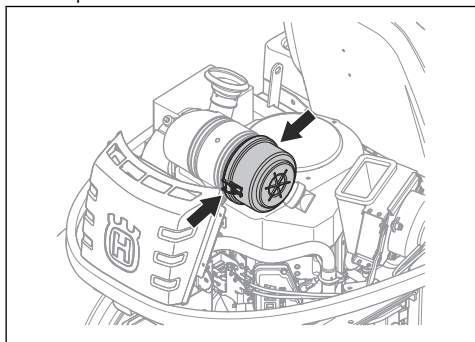

3. Zdjąć pokrywę filtra powietrza.

4. Wyjąć wkład filtra powietrza z obudowy.

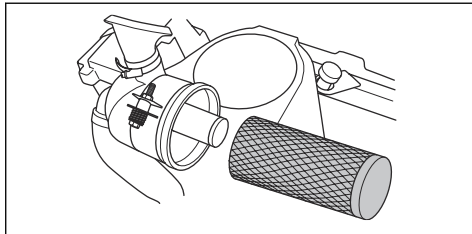

5. Oczyszczyć wewnętrzną powierzchnię obudowy filtra powietrza za pomocą suchej szmatki.
6. Uderzyć ostrożnie wkładem filtra powietrza o twardą powierzchnię i przedmuchać sprężonym powietrzem powierzchnię wewnętrzną. Wymienić wkład filtra powietrza, jeżeli nie jest czysty lub jeśli jest uszkodzony.
7. Wymontować wewnętrzny filtr powietrza za wkładem.

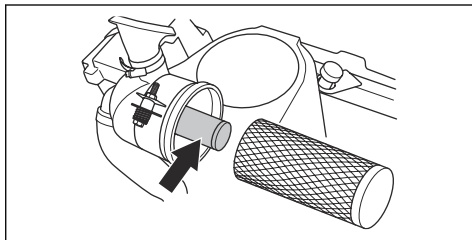

8. Uderzyć wewnętrznym filtrem powietrza o płaską powierzchnię w celu jego oczyszczenia. Wymienić wkład filtra powietrza, jeżeli nie jest czysty lub jeśli jest uszkodzony.



UWAGA: Do czyszczenia filtra powietrza nie używać sprężonego powietrza.

9. Umieścić wewnętrzny filtr powietrza i wkład filtra powietrza z powrotem w obudowie filtra. Upewnić się, że wkład filtra powietrza jest prawidłowo zamocowany w górnej części wlotu powietrza.

10. Zamocować pokrywę filtra powietrza i sprawdzić, czy łapacz cząstek stałych jest skierowany w dół.

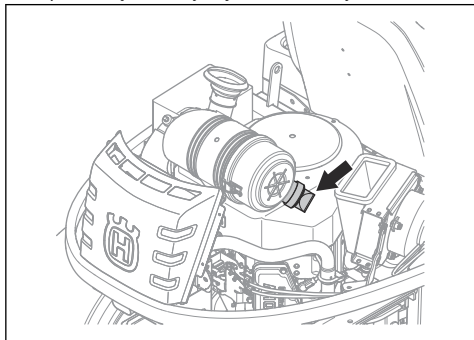

Sprawdzenie i wymiana świecy zapłonowej

1. Otworzyć pokrywę silnika.
2. Odłączyć fajkę świecy zapłonowej i oczyścić obszar wokół świecy zapłonowej.
3. Wymontować świecę zapłonową za pomocą klucza do świec.
4. Kontrola świecy zapłonowej. Wymienić ją, jeśli elektrody są spalone lub jeśli izolacja jest pęknięta lub uszkodzona. Jeśli świeca nie jest uszkodzona, wyczyścić ją stalową szczotką.

5. Zmierzyć odstęp między elektrodami i upewnić się, że jest prawidłowy. Patrz *Dane techniczne na stronie 128*.

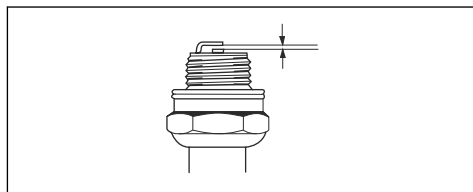

6. Zgiąć elektrodę boczną, aby wyregulować odstęp pomiędzy elektrodami.
7. Umieścić świecę zapłonową z powrotem i przekręcić ją ręcznie, aż dotknie gniazda.
8. Dokręcić świecę zapłonową za pomocą klucza do świec, aż podkładka zostanie ściśnięta.
9. Dokręcić używaną świecę zapłonową dodatkowo o $\frac{1}{8}$ obrotu, a nową świecę o $\frac{1}{4}$ obrotu.



UWAGA: Świece, które nie zostaną odpowiednio dokręcone, mogą spowodować uszkodzenie silnika.

10. Podłączyć fajkę świecy zapłonowej.



UWAGA: Nie uruchamiać silnika, jeśli świeca zapłonowa lub przewód zapłonowy są wymontowane.

Bezpieczniki

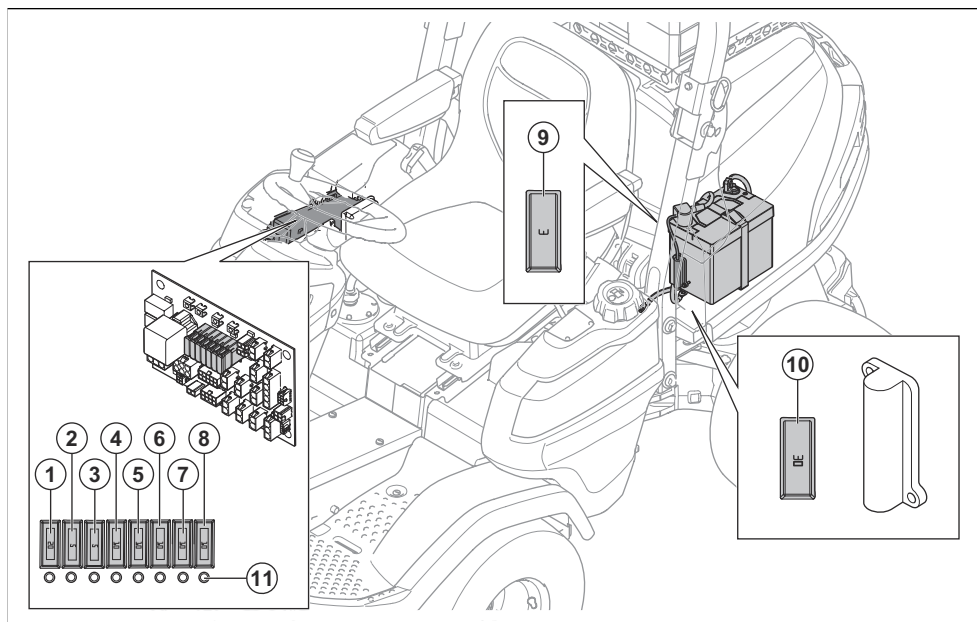

1. Zasilanie 12 V modułu sterującego kosiarki, 20 A
2. Zasilanie wyświetlacza, 5 A
3. Zasilanie zapłonu, 5 A
4. J14 + 12 V, światło ostrzegawcze, 10 A
5. J16 + 12 V, dodatkowy przełącznik, dodatkowe wyjście, zasilanie układu hydraulicznego, 10 A
6. Hamulec postojowy / fotel, 10 A
7. Zasilanie świateł, 10 A
8. USB, gniazdo 12 V, zasilanie przełącznika 12 V, 10 A
9. Pamięć zasilania 12 V modułu sterującego kosiarki, 3 A
10. 12 V, bezpiecznik elektrycznego podnośnika zespołu, 30 A
11. Kontrolka bezpiecznika

Wymiana bezpiecznika

Uszkodzony bezpiecznik można rozpoznać po przepalonym elemencie topikowym. W przypadku bezpieczników 1–8 kontrolka bezpiecznika wskazuje, czy jest on uszkodzony.

Lokalizację bezpieczników można znaleźć w przeglądzie bezpieczników, patrz *Bezpieczniki na stronie 102*.

1. Znaleźć uszkodzony bezpiecznik:
 - a) Wymontować prawą pokrywę, aby wymienić bezpieczniki 1–8.

- b) Otworzyć pokrywę silnika, aby wymienić bezpieczniki 9 i 10.
2. Wyciągnąć bezpiecznik z uchwytu.
 3. Wymienić uszkodzony bezpiecznik na nowy (tego samego typu).
 4. Zamontować pokrywę.

Uwaga: Jeśli główny bezpiecznik znów się przepali w krótkim czasie po wymianie, oznacza to, że występuje zwarcie. Przed ponownym użyciem produktu należy usunąć przyczynę zwarcia. Należy zasięgnąć pomocy w autoryzowanym warsztacie obsługi technicznej.

Ładowanie akumulatora



OSTRZEŻENIE: Przed przystąpieniem do ładowania akumulatora zapoznać się z rozdziałem dotyczącym bezpieczeństwa. Patrz *Zasady bezpieczeństwa związane z akumulatorem na stronie 83*.

- Naładować akumulator, jeśli jest zbyt słaby, aby uruchomić silnik.
- Użyć standardowej ładowarki akumulatorów.
- Zawsze odłączyć stację ładującą przed uruchomieniem silnika.

Wymiana akumulatora



OSTRZEŻENIE: Przed przystąpieniem do ładowania akumulatora zapoznać się z rozdziałem dotyczącym bezpieczeństwa. Patrz *Zasady bezpieczeństwa związane z akumulatorem na stronie 83*.



UWAGA: Przed zamontowaniem akumulatora w produkcie należy go zawsze w pełni naładować.

1. Zdjąć pokrywę silnika. Patrz *Demontaż i montaż pokrywy silnika na stronie 98*
2. Odłączyć zacisk masy (A), a następnie zacisk dodatni (B) akumulatora.

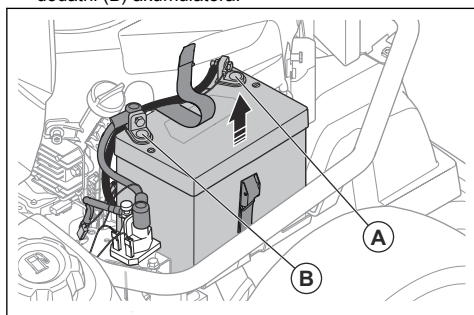

OSTRZEŻENIE: Ryzyko iskrzenia. Patrz *Zasady bezpieczeństwa związane z akumulatorem na stronie 83*

3. Poluzować pasek mocujący akumulator.
4. Podnieść akumulator i wyjąć go z produktu.
5. Oczyszczyć zaciski nowego akumulatora.
6. Zamontować nowy akumulator.
7. Zaciśnąć pasek wokół akumulatora.
8. Podłączyć przewód dodatni do dodatniego zacisku akumulatora.
9. Podłączyć przewód masowy do zacisku masy akumulatora.

Awaryjne uruchamianie silnika

Jeśli akumulator jest zbyt słaby, aby uruchomić silnik, można skorzystać z kabli wspomagających w celu uruchomienia w trybie awaryjnym. Produkt ma instalację 12 V z ujemną masą. Produkt używany do rozruchu awaryjnego musi również mieć instalację 12 V z ujemną masą.



UWAGA: Nie używać ładowarki rozruchowej. Spowoduje to uszkodzenie układu elektrycznego produktu.

Podłączanie kabli rozruchowych



OSTRZEŻENIE: Istnieje ryzyko wybuchu gazów, które wydobywają się z akumulatora. Nie podłączać ujemnego zacisku naładowanego akumulatora do lub w pobliżu ujemnego zacisku rozładowanego akumulatora.



UWAGA: Nie używać kosiarki do awaryjnego uruchamiania innych pojazdów.

1. Podnieść pokrywę silnika. Patrz *Demontaż i montaż pokrywy silnika na stronie 98*.
2. Podłączyć jeden koniec czerwonego przewodu do DODATNIEGO zacisku (+) rozładowanego akumulatora (A).

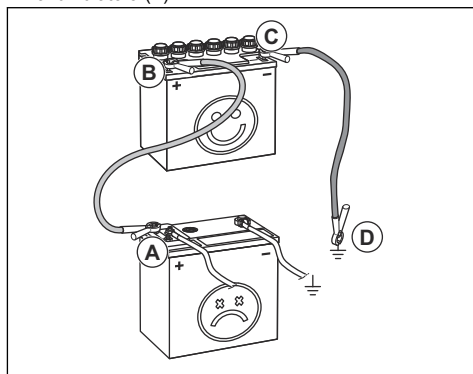

3. Podłączyć drugi koniec czerwonego przewodu do DODATNIEGO zacisku (+) naładowanego akumulatora (B).



OSTRZEŻENIE: Nie doprowadzać do zwarcia końców czerwonego przewodu z podwoziem.

4. Podłączyć jeden koniec czarnego przewodu do UJEMNEGO zacisku (-) naładowanego akumulatora (C).
5. Podłączyć drugi koniec czarnego przewodu do MASY PODWOZIA (D), z dala od zbiornika paliwa i akumulatora.
6. Z powrotem założyć pokrywę.

Odłączanie kabli rozruchowych

Uwaga: Odłączyć kable rozruchowe, wykonując w odwrotnej kolejności czynności związane z podłączeniem.

1. Odłączyć CZARNY przewód od podwozia.

2. Odłączyć CZARNY przewód od naładowanego akumulatora.
3. Odłączyć CZERWONY przewód od 2 akumulatorów.

Ciśnienie w oponie

Ciśnienie powinno wynosić 100 kPa (1,0 bara/14,5 psi) we wszystkich 4 oponach.

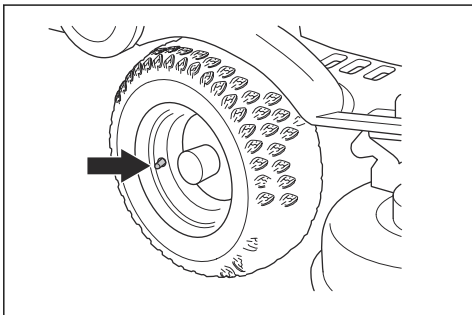

Wymiana paska WOM

1. Uruchomić silnik.
2. Obrócić kierownicę do oporu w lewo, aby uzyskać łatwy dostęp do koła pasowego silnika.
3. Opuścić zespół łańcy.
4. Zatrzymać silnik.
5. Zdjąć przednią pokrywę.
6. Przeciągnąć rączkę sprężyny na lewą stronę, wyciągając ją z uchwytu sprężyny, aby zmniejszyć napięcie koła napinającego pasek napędowy.

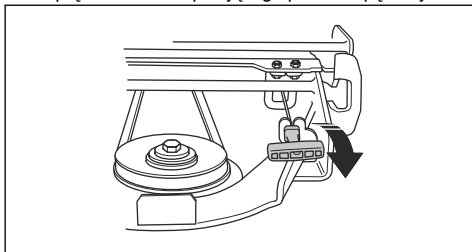

7. Zdjąć lewą osłonę boczną zespołu łańcycowego.
8. Zdjąć prowadnicę sprężyny z łańcucha podnoszącego.

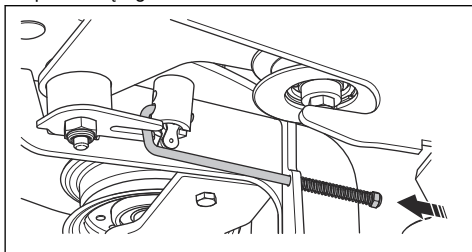

9. Wykręcić 4 śruby i zdjąć osłonę paska.

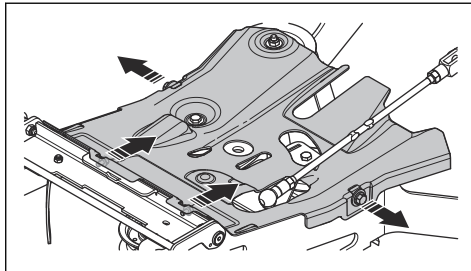

10. Zdjąć pasek z koła pasowego, unieść uchwyt paska (A), a potem zdjąć pasek z koła napinającego.

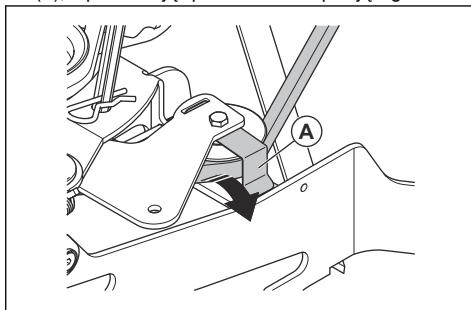

11. Zdjąć pasek z koła pasowego na ramie maszyny.

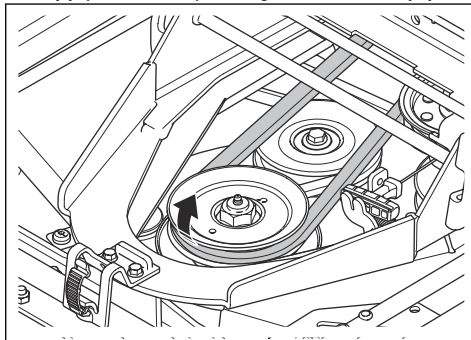

12. Usunąć osłonę paska pod kołem pasowym silnika.

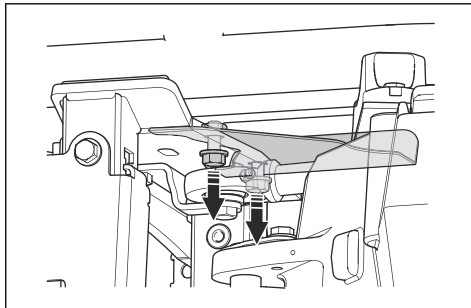

13. Usunąć osłonę paska przed tylną przekładnią.

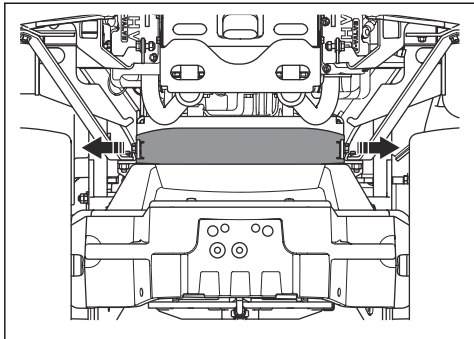

14. Usunąć osłonę paska z koła pasowego silnika.

15. Usunąć osłonę paska z prawej strony urządzenia.

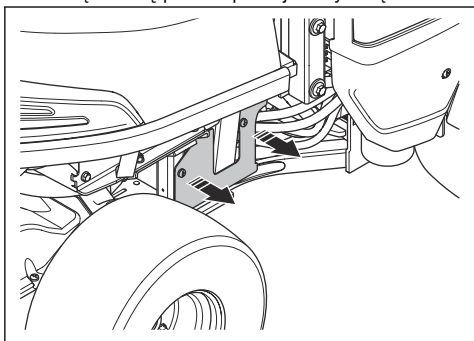

16. Usunąć osłonę paska z tylnego koła pasowego silnika.

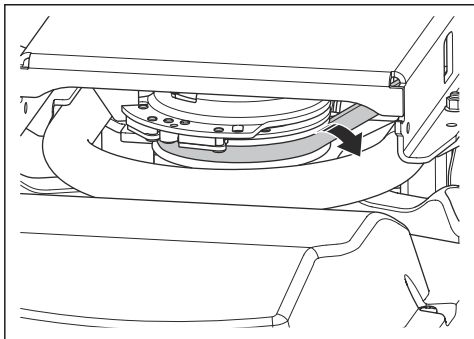

17. Wyciągnąć przednią część paska z prawej strony połączenia przegubowego maszyny.

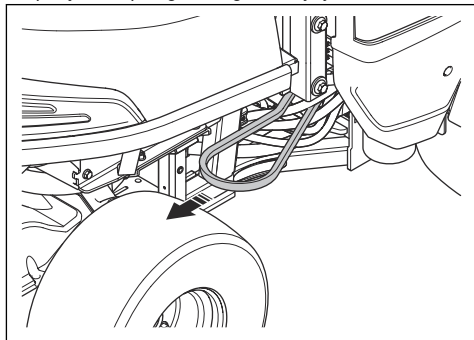

18. Odczepić pasek od haka na środkowym kole pasowanym.

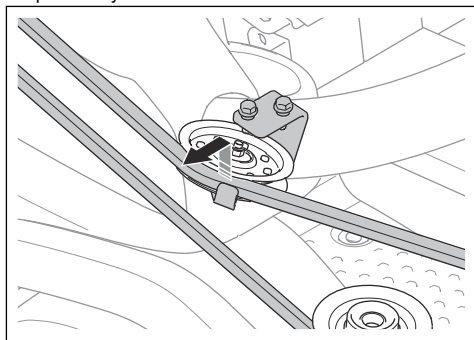

19. Wyciągnąć pasek napędowy.

20. Założyć nowy pasek napędowy, wykonując tę procedurę w odwrotnej kolejności.

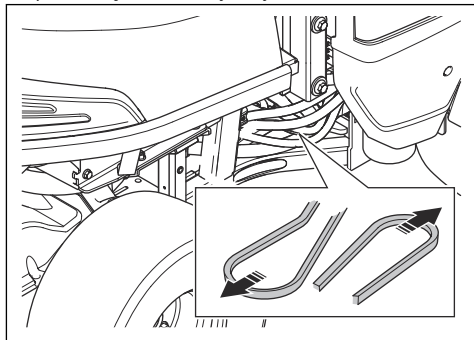

Upewnić się, że pasek napędowy zespołu tnącego jest założony jak na ilustracji. Sprawdzić, czy jest

prawidłowo założony na kole pasowym napinacza, oznaczonym strzałką na ilustracji.

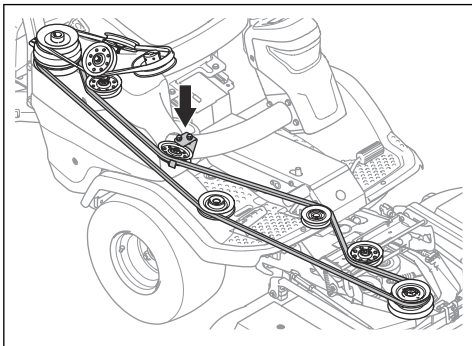

Ustawianie zespołu koszącego w pozycji serwisowej



OSTRZEŻENIE: Ryzyko zmiążdżenia, należy trzymać części ciała z dala od maszyny.

1. Pociągnąć przełącznik elektrycznego podnośnika, aby podnieść zespół tnący. Podnieść całkowicie zespół tnący, aż rozlegnie się charakterystyczny dźwięk.

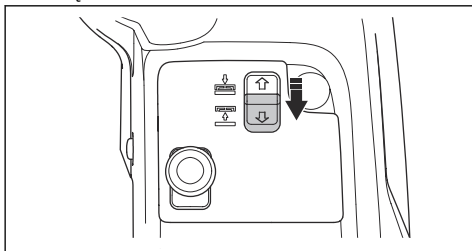

Uwaga: Dźwięk stukania z tunelu ramy nie oznacza, że produkt jest uszkodzony.

2. Zwolnić zacisk pokrywy przedniej za pomocą narzędzia dołączonego do kluczyka i zdjąć pokrywę.

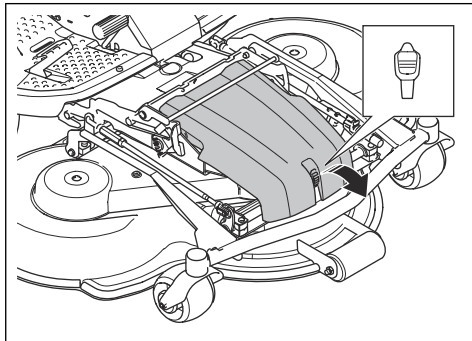

3. Ustawić wysokość koszenia na najniższe położenie. Patrz *Regulacja wysokości koszenia (C112, C122, R137)* na stronie 91 lub *Regulacja wysokości koszenia (C112X, C122X, R137X)* na stronie 92.
4. Przeciągnąć rączkę sprężyny na lewą stronę, wyciągając ją z uchwyty sprężyny, aby zmniejszyć napięcie koła napinającego pasek napędowy.

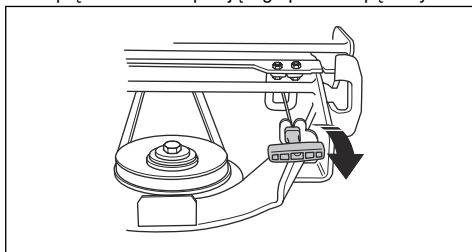

5. Zdjąć pasek z koła pasowego na ramie maszyny.

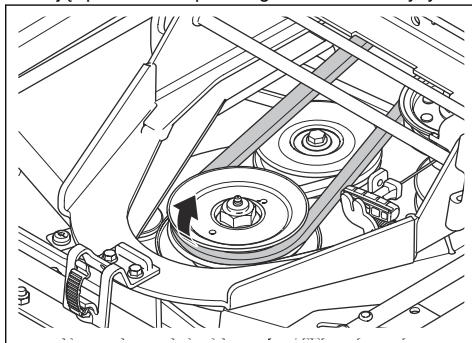

- Przytrzymać przednią krawędź zespołu tnącego obiema rękami i pociągnąć go do przodu, aż do momentu, w którym się zatrzyma.

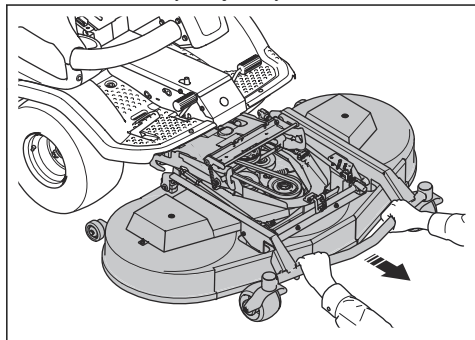

- Unieść zespół tnący do położenia pionowego, aż do usłyszenia dźwięku kliknięcia. Zespół tnący jest automatycznie blokowany w położeniu pionowym.

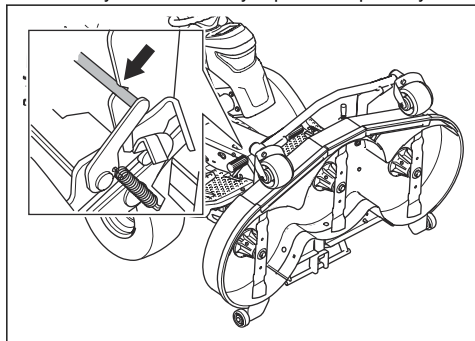

Umieszczanie zespołu tnącego w położeniu koszenia

- Przytrzymać przednią krawędź zespołu tnącego lewą ręką.
- Poluzować blokadę prawą ręką.

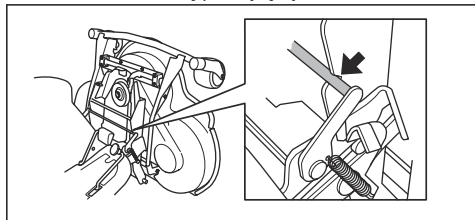

- Opuścić zespół tnący i popchnąć go, aż się zatrzyma.



UWAGA: W przypadku modeli zespołów tnących C112X, C122X, R137X: Upewnić się, że przewód do zespołu tnącego nie zostanie ściśnięty.

- Nalożyć pasek napędowy na koło napędowe zespołu tnącego.
- Umieścić sprężynę w uchwycie sprężyny.

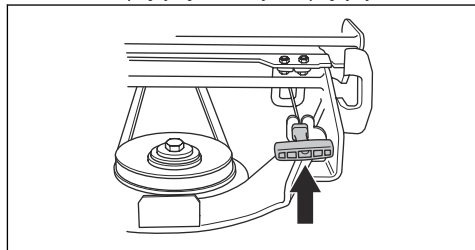

- Założyć przednią pokrywę.

Sprawdzanie i regulacja nacisku na podłoże zespołu tnącego

Odpowiedni nacisk na podłoże sprawia, że zespół tnący podąża za nierównościami powierzchni, a zarazem nie naciska zbyt mocno.

- Sprawdzić ciśnienie powietrza w oponach. Patrz *Ciśnienie w oponie na stronie 104*.
- Zaparkować produkt na równym podłożu.
- Opuścić zespół tnący w położenie koszenia.
- Umieścić wagę łazienkową pod przednią krawędzią zespołu tnącego.

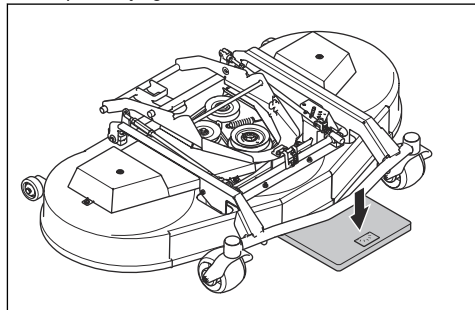

- Umieścić drewniany klocek między ramą a wagą łazienkową. Dzięki temu masa nie obciąży kół podporowych.
- Aby dostosować nacisk na podłoże, obrócić śruby regulacyjne znajdujące się za przednimi kołami po prawej i lewej stronie.

7. Obracać śruby w prawo lub w lewo, aż nacisk na podłoże będzie prawidłowy. Upewnić się, że sprężyny mają jednakowe napięcie po prawej i lewej stronie.

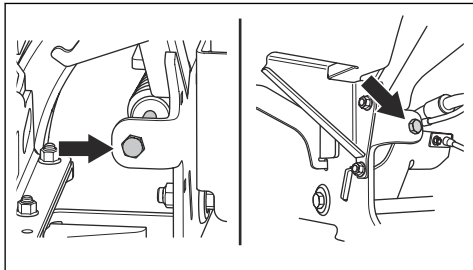

Zespół tnący	C112, C122	R137
Nacisk na podłoże	12–15 kg / 26,5–33 funty	25 kg / 55,1 funta

Kontrola równoległości zespołu tnącego

1. Sprawdzić ciśnienie powietrza w oponach. Patrz *Ciśnienie w oponie na stronie 104*.
2. Zaparkować produkt na równym podłożu.
3. Opuścić zespół tnący w położenie koszenia.
4. Ustawić wysokość koszenia na najniższe położenie. Patrz *Regulacja wysokości koszenia (C112, C122, R137) na stronie 91* lub *Regulacja wysokości koszenia (C112X, C122X, R137X) na stronie 92*.
5. Zmierzyć odległość pomiędzy podłożem oraz przednią i tylną krawędzią zespołu tnącego. Upewnić się, że tylna krawędź znajduje się o 5–10 mm (0,2–0,4 cala) wyżej niż przednia.

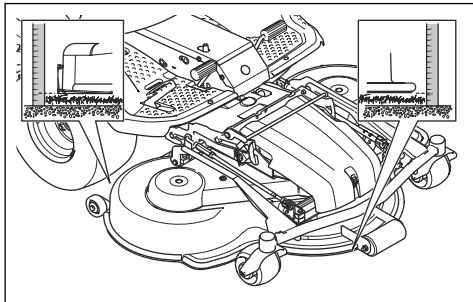

Regulacja równoległości zespołu tnącego (C112, C122, R137)

Wyregulować równoległość po zamontowaniu zespołu tnącego w produkcie.

1. Zdjąć przednią pokrywę. Patrz *Demontaż przedniej pokrywy na stronie 98*.

2. Ustawić wysokość koszenia na najniższe położenie. Patrz *Regulacja wysokości koszenia (C112, C122, R137) na stronie 91*.
3. Wymontować łącznik na tylnej części ogranicznika regulacji wysokości z ramy zespołu tnącego.

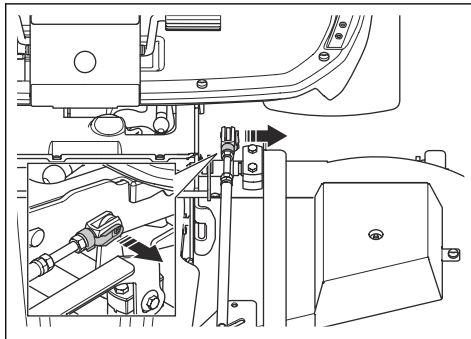

4. Poluzować przeciwnakrętki na ograniczniku podnoszenia.

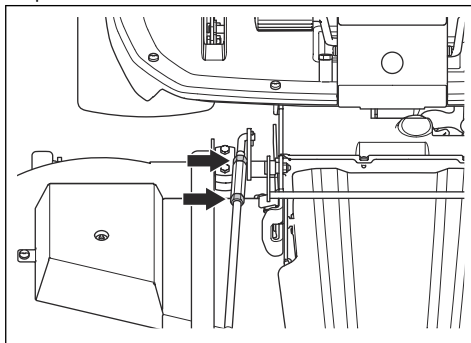

5. Przekręcić nakrętkę regulacji na ograniczniku podnoszenia, aby wyregulować długość ogranicznika podnoszenia. Wydłużyć ogranicznik, aby podnieść tylną krawędź pokrywy. Skrócić ogranicznik, aby opuścić tylną krawędź pokrywy.

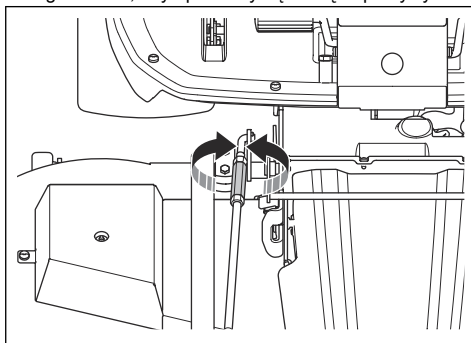

6. Przestrzegać instrukcji zawartych w *Kontrola równoległości zespołu tnącego na stronie 108*.

7. Dokręcić nakrętki zabezpieczające na ograniczniku podnoszenia, gdy jego długość jest prawidłowa.
8. Poluzować nakrętki zabezpieczające na ograniczniku regulacji wysokości. Przekręcić łącznik, aby wyregulować długość ogranicznika regulacji wysokości. Wyrównać łącznik z właściwym otworem na ramie zespołu tnącego. Zamontować łącznik na ramie zespołu tnącego.

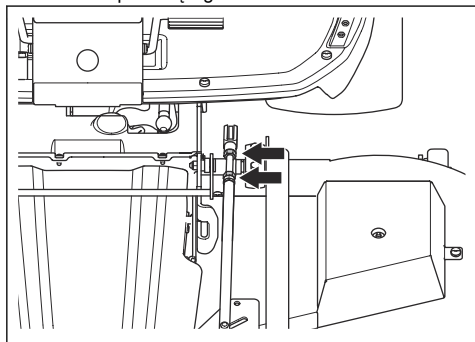

9. Wykonać test wszystkich wysokości koszenia. Patrz *Regulacja wysokości koszenia (C112, C122, R137) na stronie 91.*
10. Dokręcić przeciwnakrętki na ograniczniku regulacji wysokości.
11. Założyć przednią pokrywę.

Regulacja równoległości zespołu tnącego (C112X, C122X, R137X)

Wyregulować równoległość po zamontowaniu zespołu tnącego w produkcie.

1. Wymontować łącznik na tylnej części siłownika elektrycznego z ramy zespołu tnącego.

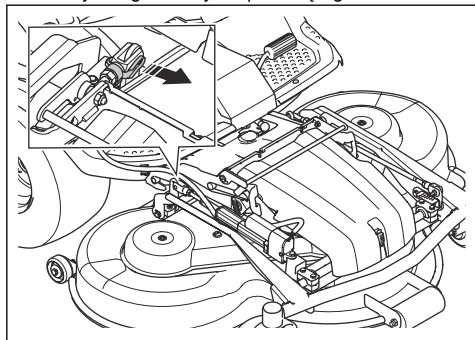

2. Nacisnąć przełącznik elektrycznego podnośnika, aby opuścić zespół tnący. Całkowicie opuścić zespół tnący, aż rozlegnie się charakterystyczny dźwięk.

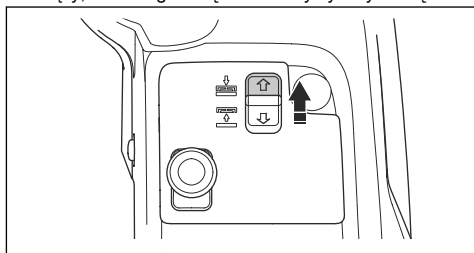

UWAGA: Przytrzymać przełącznik przez co najmniej 2 sekundy po zetknięciu się zespołu tnącego z podłożem. Dzięki temu można się upewnić, że zespół tnący jest ustawiony w położeniu ruchu swobodnego.

Uwaga: Dźwięk stukania z tunelu ramy nie oznacza, że produkt jest uszkodzony.

3. Poluzować przeciwnakrętki na ograniczniku podnoszenia.

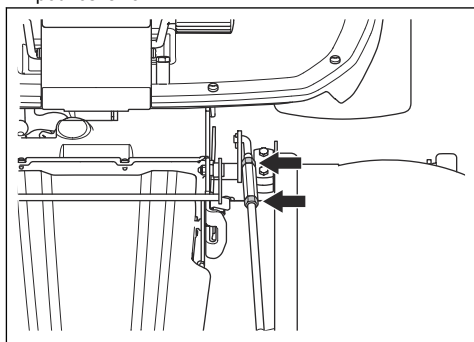

- Przekręcić nakrętkę regulacji na ograniczniku podnoszenia, aby wyregulować długość ogranicznika podnoszenia. Wydłużyć ogranicznik, aby podnieść tylną krawędź pokrywy. Skrócić ogranicznik, aby opuścić tylną krawędź pokrywy.

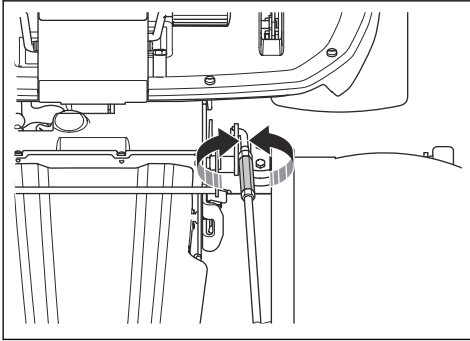

- Przestrzegać instrukcji zawartych w *Kontrola równowagi zespołu tnącego na stronie 108*.
- Dokręcić nakrętki zabezpieczające na ograniczniku podnoszenia, gdy jego długość jest prawidłowa.
- Poluzować nakrętkę zabezpieczającą na siłowniku elektrycznym. Przekręcić łącznik w prawo, aby zwiększyć długość drążka regulacji wysokości. Zwiększać długość drążka regulacji wysokości najbardziej, jak to możliwe, aż nie będzie luzu pomiędzy śrubą a ramieniem. Wyrównać łącznik z właściwym otworem na ramie zespołu tnącego. Zamontować łącznik na ramie zespołu tnącego.

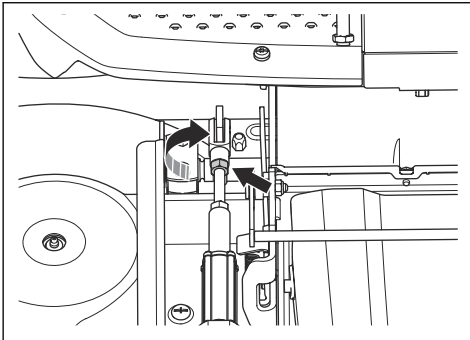

- Dokręcić nakrętkę zabezpieczającą na siłowniku elektrycznym.
- W razie potrzeby wyregulować wskaźnik wysokości koszenia. Patrz *Regulacja wysokości koszenia (C112X, C122X, R137X) na stronie 92*.

Dostosowywanie wskaźnika wysokości koszenia w (C112X, C122X, R137X)

Wskaźnik wysokości koszenia na zespole tnącym wskazuje położenie wybranej wysokości koszenia.

- Poluzować 2 śruby.

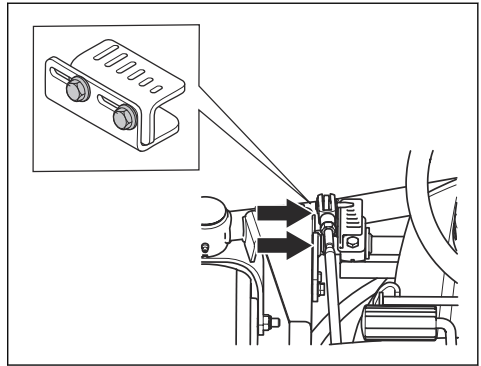

- Ustawić wysokość koszenia na najniższe położenie. Patrz *Regulacja wysokości koszenia (C112X, C122X, R137X) na stronie 92*.
- Ustawić wskaźnik wysokości koszenia tak, aby wskazywał najniższą wysokość koszenia, widzianą pod kątem operatora w fotelu.

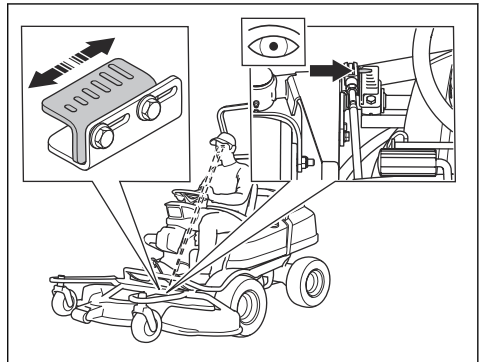

- Dokręcić 2 śruby.

Wymiana paska w zespole tnącym (C112, C112X, C122, C122X)



OSTRZEŻENIE: Ryzyko zmiążdżenia! Stosować rękawice ochronne.

Uwaga: Zespoły tnące mogą różnić się wyglądem w różnych modelach.

- Zdemontować zespół tnący. Patrz *Demontaż zespołu tnącego na stronie 85*.

2. Wykręcić 2 śruby mocujące uchwyt blokady do ramy zespołu tnącego.

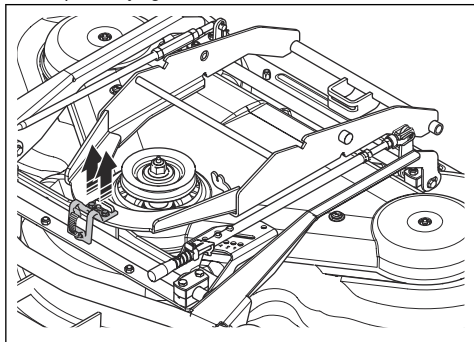

3. Wymontować wspornik blokady i zdjąć płytę osłonową.

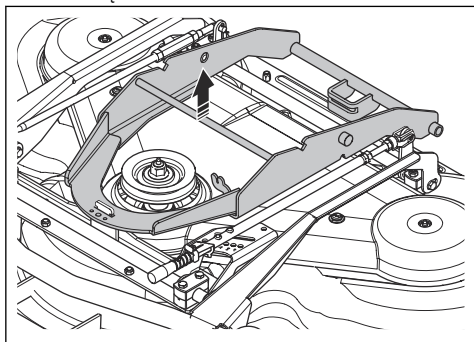

4. Otworzyć i wymontować blokadę śruby wspornika przedniego podnośnika i tylny drążek regulacji wysokości.

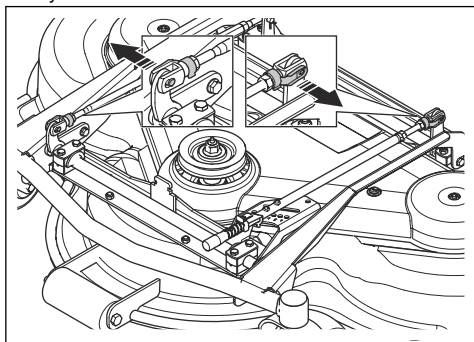

5. Wykręcić 2 śruby z ramy urządzenia.

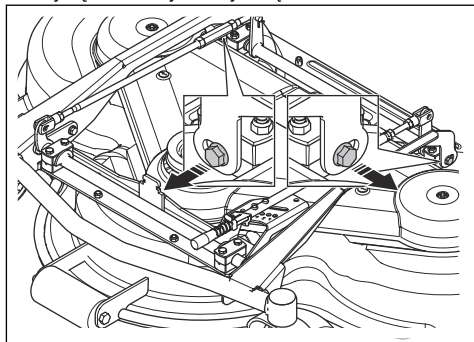

6. Wykręcić 2 śruby z osłony zespołu tnącego. Unieść ramę zespołu tnącego i zdjąć osłonę.

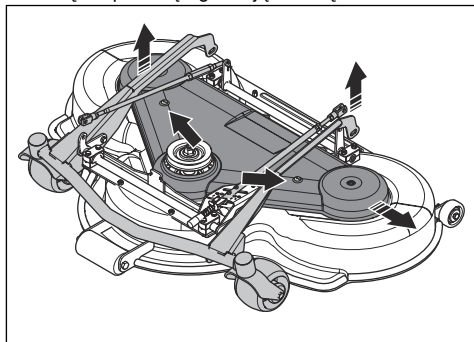

7. Odłączyć sprężynę napinającą pasek i zdjąć pasek.

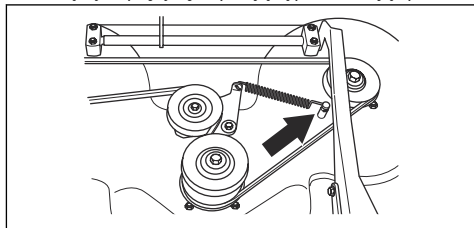

8. Założyć nowy pasek, wykonując poszczególne kroki w odwrotnej kolejności.

Przegląd paska — C112, C112X

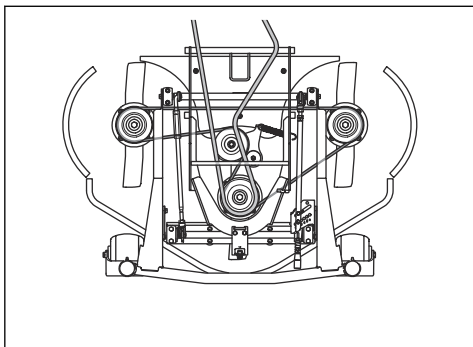

Przeгляд paska — C122, C122X

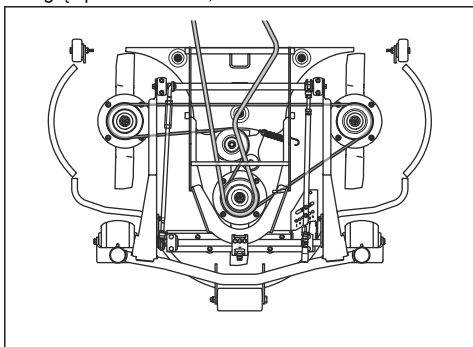

Wymiana paska w zespole tnącym (R137, R137X)



OSTRZEŻENIE: Ryzyko zmiążdżenia! Stosować rękawice ochronne.

Uwaga: Zespoły tnące mogą różnić się wyglądem w różnych modelach.

1. Zdemontować zespół tnący. Patrz *Demontaż zespołu tnącego na stronie 85*.
2. Zdjąć przednią pokrywę.

3. Przeciągnąć rączkę sprężyny na lewą stronę, wyciągając ją z uchwytu sprężyny, aby zmniejszyć napięcie koła napinającego pasek napędowy.

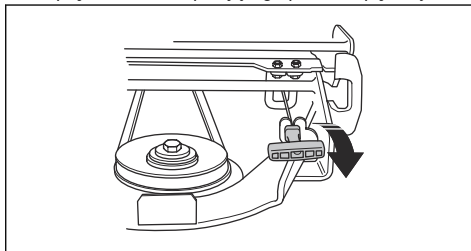

4. Zdjąć pasek z koła pasowego na ramie maszyny.

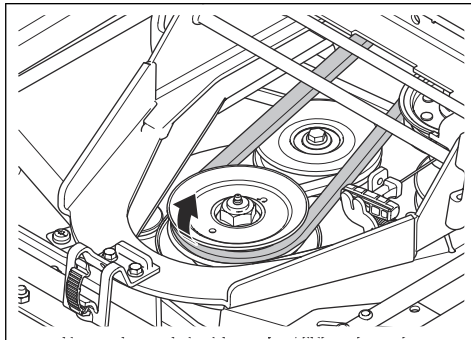

5. Wymontować pokrywę zespołu tnącego. Patrz *Demontaż pokrywy zespołu tnącego (R137, R137X) na stronie 98*.
6. Odłączyć sprężynę napinającą pasek i zdjąć pasek.

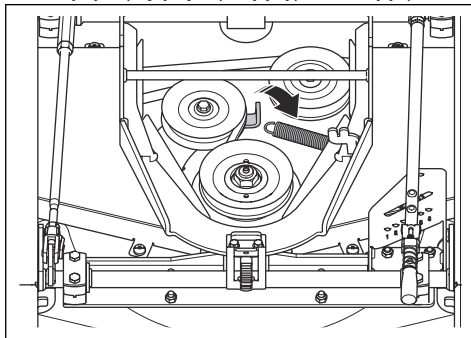

7. Założyć nowy pasek, wykonując poszczególne kroki w odwrotnej kolejności.

Przeгляд paska — R137, R137X

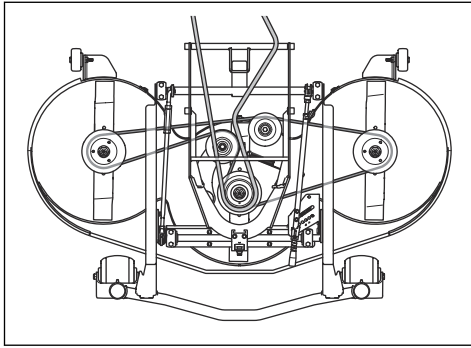

Demontaż i montaż wkładki mulczącej (C112, C112X, C122, C122X)

1. Ustawić zespół tnący w położeniu serwisowym.
2. Odkręcić 3 śruby przytrzymujące wkładkę mulczującą, a następnie wyjąć ją.

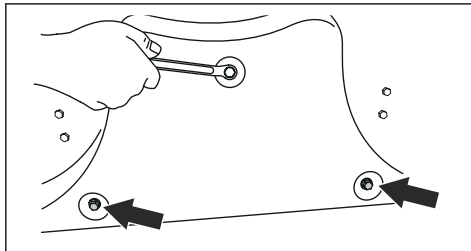

3. Wkręcić 3 śruby w otwory wkładki mulczującej, aby zapobiec uszkodzeniu gwintów.
4. Umieścić zespół tnący w położeniu koszenia.
5. Zamontować wkładkę mulczującą, wykonując czynności w odwrotnej kolejności.

Demontaż i montaż wkładki mulczującej (R137, R137X)

1. Ustawić zespół tnący w położeniu serwisowym.

2. Odkręcić 3 nakrętki i śruby przytrzymujące wkładkę mulczującą, a następnie wyjąć ją.

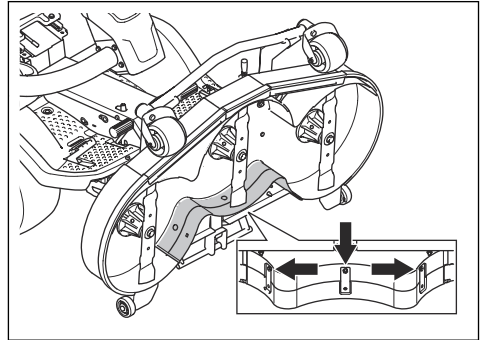

3. Umieścić zespół tnący w położeniu koszenia.
4. Zamontować wkładkę mulczującą, wykonując czynności w odwrotnej kolejności.
5. Wkręcić nakrętki i śruby w 3 otwory w pobliżu górnej krawędzi zespołu tnącego.

Sprawdzanie noży



UWAGA: Uszkodzone lub niewłaściwie wyważone ostrza mogą uszkodzić produkt. Wymienić uszkodzone noże. Naostrzenie i wyważenie tępych noży należy zlecić autoryzowanemu warsztatowi obsługi technicznej.

1. Ustawić zespół tnący w położeniu serwisowym.
2. Przyjrzeć się nożom, aby sprawdzić, czy nie są uszkodzone, i naostrzyć je w razie potrzeby.

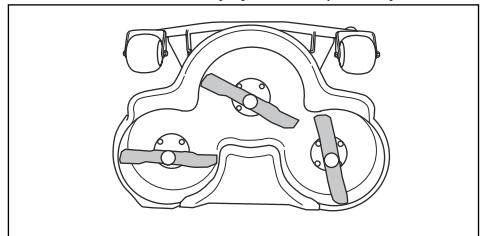

3. Dokręcić śruby ostrzy odpowiednim momentem. Patrz *Dane techniczne* na stronie 128.

Wymiana noży

1. Ustawić zespół tnący w położeniu serwisowym.

- Zablokować nóż drewnianym klockiem (A).

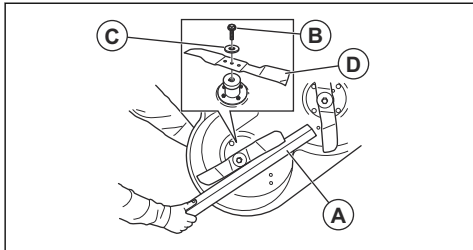

- Poluzować i wykręcić śrubę noża (B), a następnie zdjąć podkładki (C) i nóż (D).
- Zamontować noże równoległe do siebie.
- Dla zespołu tnącego R137. Sprawdzić, czy sworznie prowadzące są prawidłowo zamontowane w rowku noży.

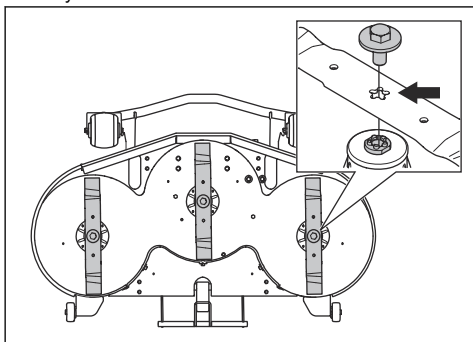

- Zamontować nowy nóż wygiętymi końcówkami w kierunku zespołu tnącego.



OSTRZEŻENIE: Zamontowanie niewłaściwego typu noża może powodować wyrzucanie przedmiotów z zespołu tnącego i doprowadzić do poważnych obrażeń. Należy używać wyłącznie noży podanych w części *Dane techniczne na stronie 128*.



UWAGA: Nieprawidłowy typ noża może powodować niepożądany hałas. Należy używać wyłącznie noży podanych w części *Dane techniczne na stronie 128*.

- Złożyć podkładkę i wkręcić śrubę, aby zamocować nóż. Dokręcić śrubę prawidłowym momentem. Patrz *Dane techniczne na stronie 128*.

Sprawdzanie poziomu oleju silnikowego

- Zaparkować na równym podłożu i wyłączyć silnik.
- Zdjąć pokrywę silnika.

- Poluzować prętowy wskaźnik poziomu oleju i wyciągnąć go.

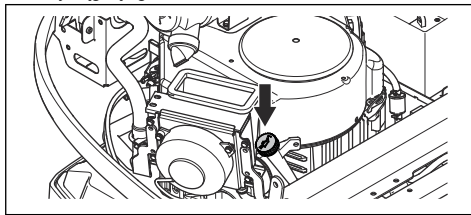

- Zetrzeć olej z prętowego wskaźnika poziomu oleju.
- Włożyć z powrotem prętowy wskaźnik poziomu oleju. Nie dokręcać go.
- Wyciągnąć wskaźnik, po czym odczytać poziom oleju.
- Poziom oleju musi znajdować się między oznaczeniami na prętowym wskaźniku poziomu oleju. Jeśli poziom oleju znajduje się w pobliżu oznaczenia „ADD” (Uzpełnij), dolać oleju do oznaczenia „FULL” (Pełny).

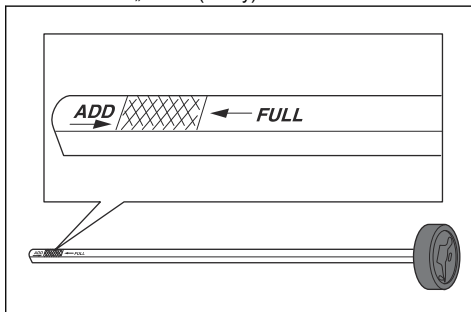

- Wlać powoli olej przez otwór na prętowy wskaźnik poziomu. Użyć oleju o lepkości zgodnej z zakresem temperatur w miejscu użytkowania maszyny, kierując się poniższą ilustracją.

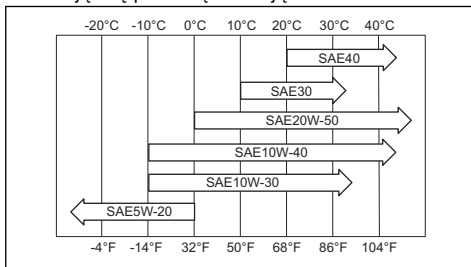

UWAGA: Nie mieszać różnych typów oleju.

9. Dokręcić prętowy wskaźnik poziomu oleju przed uruchomieniem silnika. Uruchomić silnik i pozostawić go na biegu jałowym przez około 30 sekund. Zatrzymać silnik. Odczekać 30 sekund i ponownie sprawdzić poziom oleju.

Wymiana oleju silnikowego i filtra oleju

Jeżeli silnik jest zimny, uruchomić silnik na 1–2 minuty przed spuszczeniem oleju silnikowego. Dzięki temu olej silnikowy będzie ciepły, a jego spuszczenie będzie łatwiejsze.



OSTRZEŻENIE: Przed spuszczeniem oleju silnik powinien być wyłączony przez 1–2 minuty. Olej staje się bardzo gorący i może spowodować poparzenia. Poczekać na ostygnięcie silnika przed spuszczeniem oleju silnikowego.



OSTRZEŻENIE: W przypadku rozlania oleju silnikowego na ciało, zmyć go wodą z mydłem.

1. Zdjąć pokrywę silnika.
2. Umieścić zbiornik pod korkiem spustowym oleju.

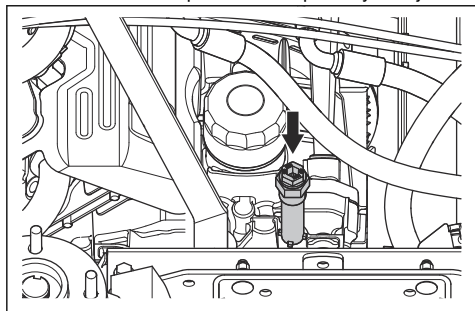

3. Wyjąć prętowy wskaźnik poziomu oleju.
4. Wykręcić korek spustowy oleju z silnika.
5. Poczekać, aż olej spłynie do zbiornika.
6. Wkręcić korek spustowy oleju, a potem dokręcić go do oporu.

7. Obrócić filtr oleju w lewo, aby go wymontować.

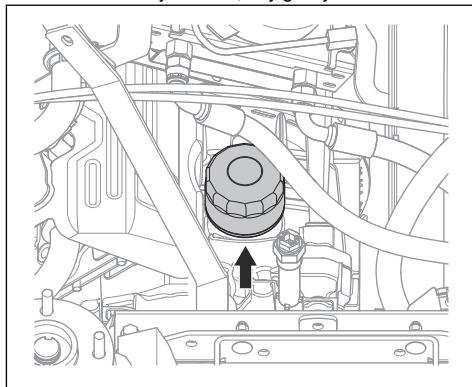

8. Delikatnie nasmarować gumową uszczelkę na nowym filtrze oleju za pomocą nowego oleju.
9. Aby zamocować filtr oleju, przekręcić go ręką w prawo, aż do momentu uzyskania odpowiedniego ustawienia gumowej uszczelki, a następnie wykonać jeszcze 1/2 obrotu.
10. Wlać nowy olej zgodnie z instrukcjami zamieszczonymi w części *Dane techniczne* na stronie 128.
11. Uruchomić silnik i pozostawić go na biegu jałowym na 3 minuty.
12. Wyłączyć silnik i upewnić się, że filtr oleju nie przecieka.
13. Dolać oleju, aby wyrównać poziom oleju znajdującego się w nowym filtrze oleju.

Uwaga: Aby zapoznać się z informacjami dotyczącymi bezpiecznego usuwania zużytego oleju silnikowego, patrz *Utylizacja* na stronie 127.

Sprawdzanie poziomu oleju przekładniowego

1. Użyć prętowego wskaźnika poziomu, aby odczytać poziom oleju w skrzyni biegów.

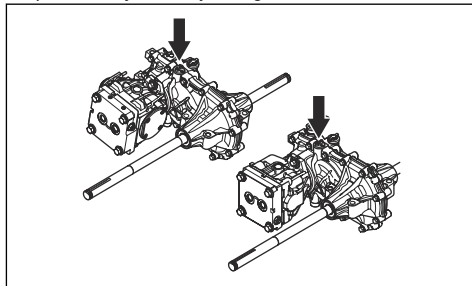

2. Poziom oleju musi znajdować się między oznaczeniami na prętowym wskaźniku poziomu oleju.

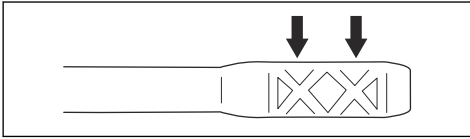

3. Jeśli poziom jest zbyt niski, dolać oleju właściwego typu (patrz *Dane techniczne na stronie 128*).

Sprawdzanie poziomu oleju w układzie hydraulicznym

1. Przechylić fotel do przodu.
2. Oczyszczyć obszar wokół korka wlewu oleju za pomocą suchej szmatki.
3. Odkręcić korek wlewu i sprawdzić poziom oleju hydraulicznego. Lustro oleju powinno się znajdować 40–60 mm od górnej części filtra siatkowego.

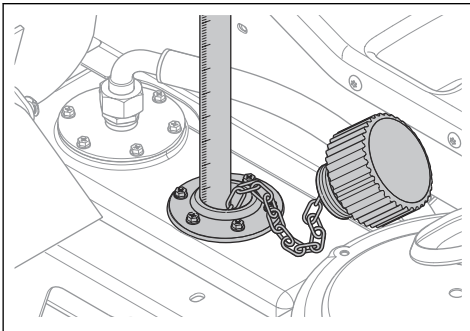

4. Jeśli poziom jest zbyt niski, dolać oleju właściwego typu (patrz *Dane techniczne na stronie 128*).

Regulacja paska pompy hydraulicznej

1. Przechylić fotel operatora do przodu.
2. Wymontować płytę osłonową spod fotela.

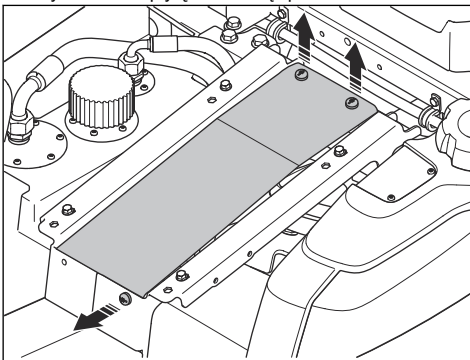

3. Zdjąć 2 pokrywy osłonowe paska.

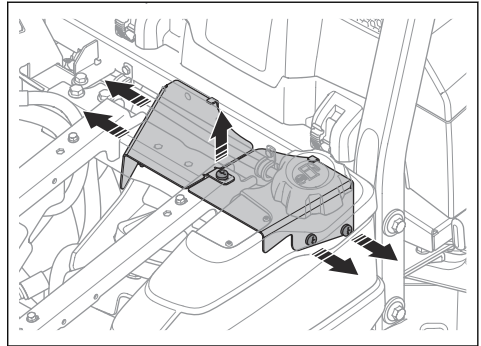

4. Poluzować 3 śruby (A) na prowadnicy paska pompy.

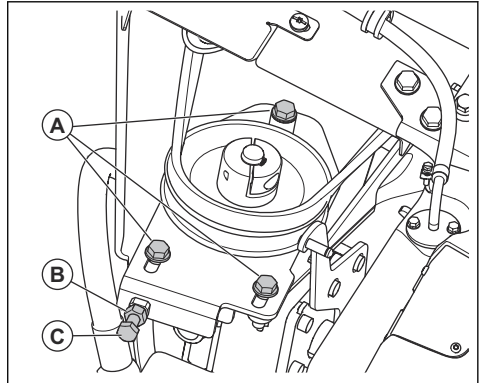

5. Poluzować nakrętkę zabezpieczającą (B) na śrubie regulacyjnej.
6. Obracać śrubę regulacyjną (C) paska pompy, aż pasek będzie prawidłowo napięty.
7. Zamontować w odwrotnej kolejności.

Skrócona instrukcja konserwacji

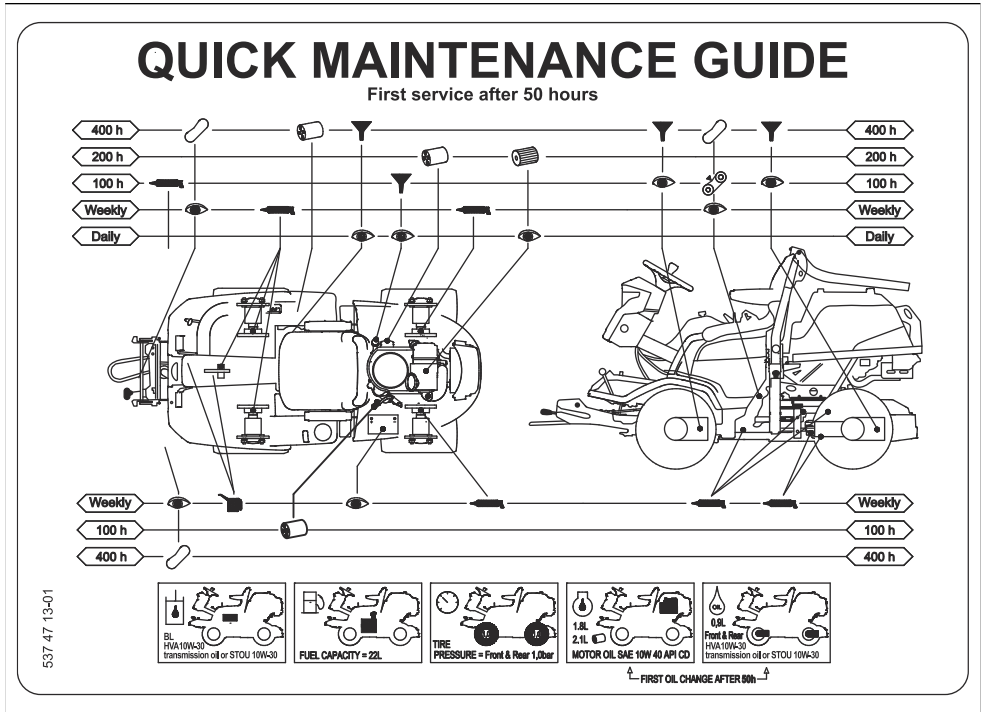

Symbole użyte w skróconej instrukcji konserwacji



Wymiana filtra



Wymiana oleju



Kontrola wzrokowa lub kontrola poziomu oleju



Wtłoczenie smaru do smarowniczek



Smarowanie olejem



Kontrola stanu i napięcia paska napędowego



Wymiana paska napędowego



Wymiana noży

Przegląd smarowniczeki

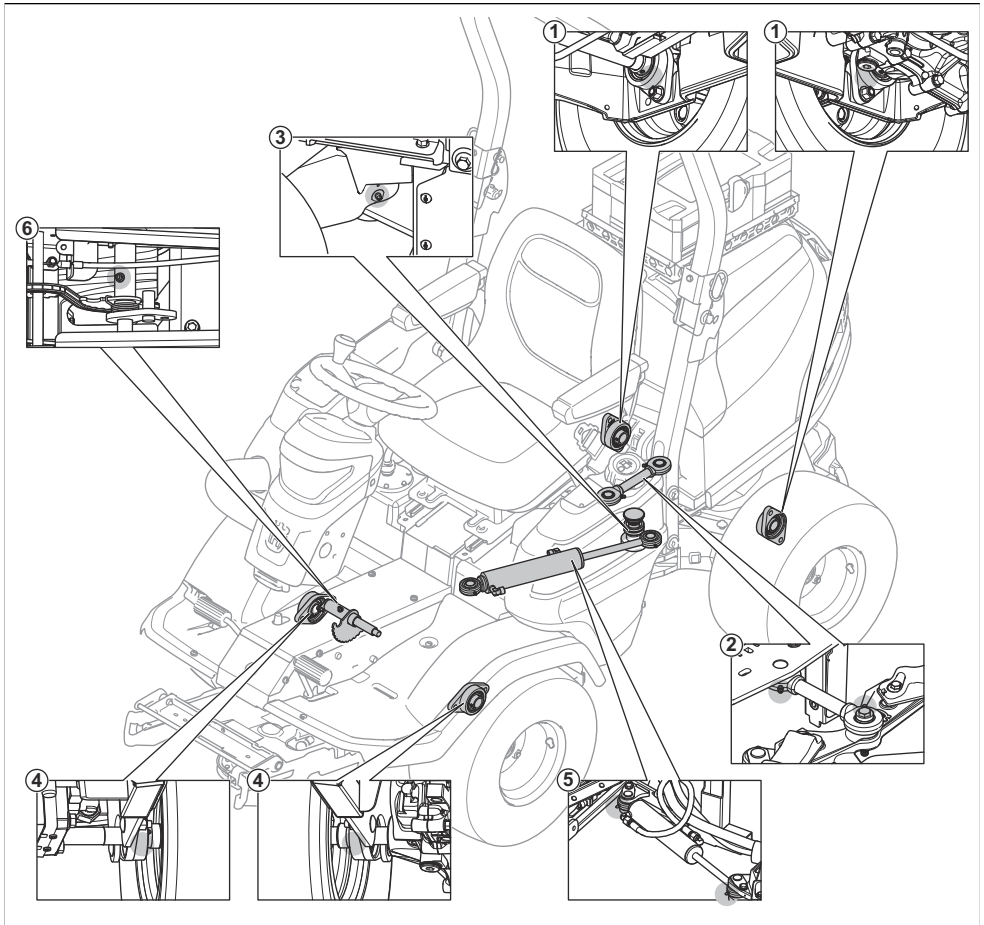

1. Łożysko tylnej osi
2. Drażek łączący
3. Łożysko przegubu
4. Łożysko przedniej osi
5. Siłownik układu kierowniczego
6. Oś łańcucha podnoszącego

- W razie korzystania ze smaru używać smaru do podwozi lub smaru do łożysk kulkowych, aby zapewnić ochronę przed korozją. Usunąć nadmiar smaru.
- Jeśli maszyna jest używana codziennie, wykonywać smarowanie 2 razy w tygodniu.
- Uważać, aby środek smarny nie dostał się na paski napędowe ani w rowki kół pasowych. Jeśli tak się stanie, usunąć środek smarny przy użyciu alkoholu. W przypadku, gdy pomimo oczyszczenia paska/koła za pomocą alkoholu tarcie między paskiem napędowym a kołem pasowym jest niewystarczające, wymienić pasek.

Ogólne informacje o smarowaniu

- Wyjąć kluczyk zapłonu, aby zapobiec przypadkowym ruchom podczas smarowania.
- Przed nasmarowaniem części urządzenia oczyścić powierzchnię.
- W przypadku smarowania za pomocą oliwiarki stosować olej.



UWAGA: Do czyszczenia pasków napędowych nie używać benzyny ani innych produktów ropopochodnych.

Smarowanie link

- Nasmarować dwa końce link i przestawić elementy sterujące do skrajnych pozycji.
- Po zakończeniu smarowania założyć ponownie gumowe osłony na linki.
- Linki w osłonach należy regularnie smarować, aby uniknąć awarii.
 - a) Zdjąć linkę i zawiesić ją pionowo.
 - b) Nasmarować linkę rzadkim olejem silnikowym tak, aby olej zaczął wypływać u dołu. Jeśli olej nie wypływa od dołu, wymienić linkę.

Uwaga: W razie potrzeby napełnić olejem woreczek foliowy i przykleić go szczelnie taśmą do osłony linki. Pozostawić linkę zwisającą pionowo z woreczka aż do następnego dnia.

Smarowanie zespołu tnącego

Uwaga: Zespoły tnące mogą różnić się wyglądem w różnych modelach.

1. Zdjąć przednią pokrywę.
2. Nasmarować przeguby i łożyska (A) smarem.
3. Nasmarować smarownicą za pomocą smarowniczek na zespole tnącym (B). Smarować do momentu, aż smar wypłynie z tyłu smarownicy.

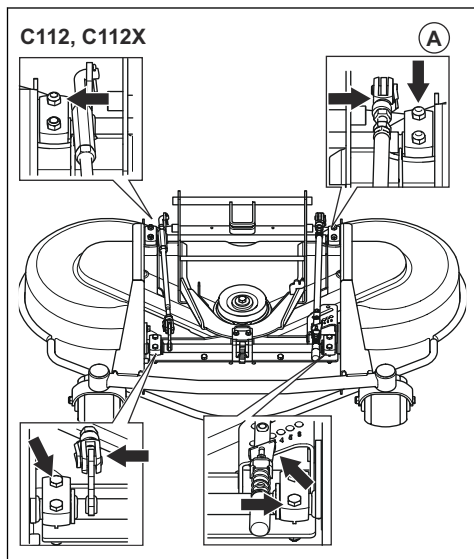

C122, C122X, R137, R137X

(A)

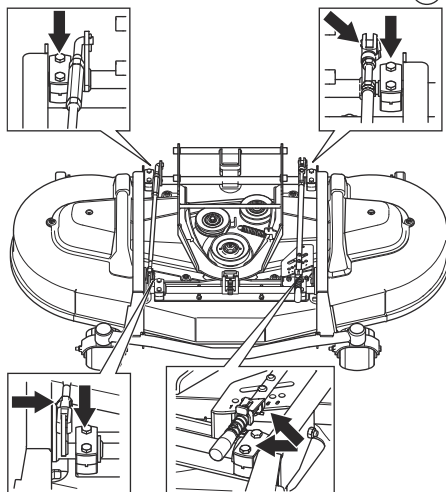

C112, C112X, C122, C122X, R137, R137X

(B)

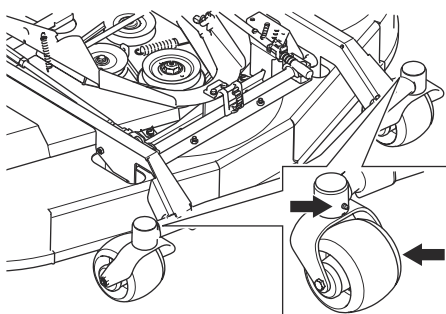

C122, C122X, R137, R137X

(B)

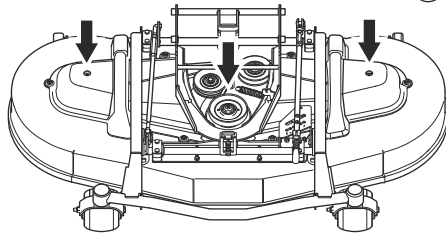

Smarowanie mechanizmu pedałów

1. Wykręcić 4 śruby i zdjąć pokrywę ramy.

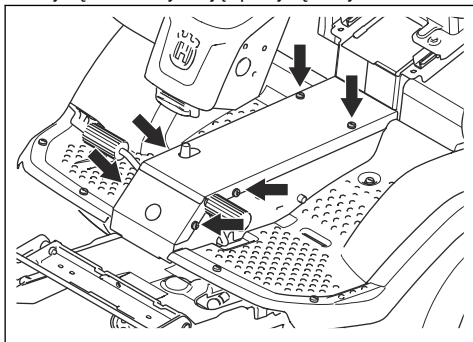

2. Wcisnąć i zwolnić pedały. Nasmarować ruchome części olejem.

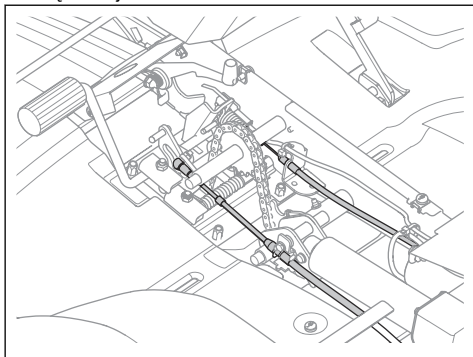

3. Nasmarować olejem linki pedałów jazdy do przodu i do tyłu.

Smarowanie linki hamulca postojowego

1. Wykręcić 4 śruby i zdjąć pokrywę ramy.
2. Wymontować lewą osłonę boczną.
3. Zdjąć gumową osłonę z linki hamulca postojowego.
4. Nasmarować końce linki hamulca postojowego olejem.

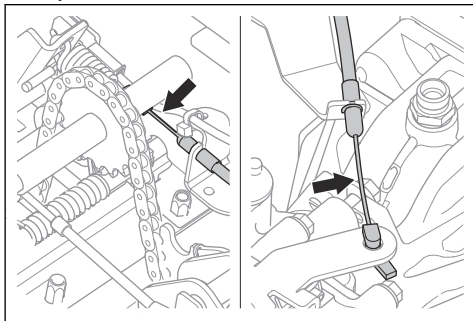

5. Nasmarować linkę hamulca postojowego olejem.
6. Wcisnąć trzykrotnie pedał hamulca postojowego i nasmarować ponownie jego linkę.
7. Zamocować lewą pokrywę i pokrywę ramy.

Smarowanie łańcuchów w kanale ramy

1. Wykręcić śruby i zdjąć pokrywę ramy.
2. Nasmaruj łańcuch w kanale ramy olejem lub spryskaj środkiem smarnym w aerozolu.

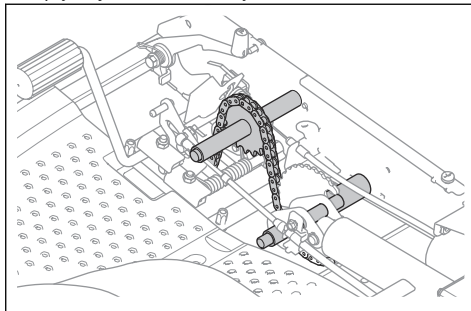

Smarowanie prowadnic fotela

1. Przechylić fotel do przodu.
2. Nasmarować prowadnice fotela olejem.

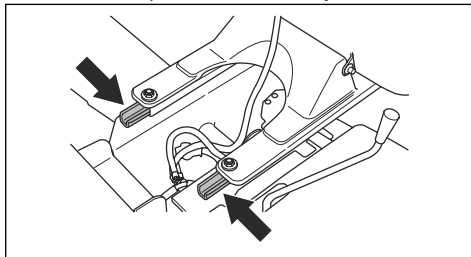

Smarowanie linki przepustnicy, linki ssania (P 524X)

1. Zdjąć prawą osłonę boczną.
2. Nasmarować olejem wolne końcówki linek, wraz z zakończeniami w pobliżu silnika.

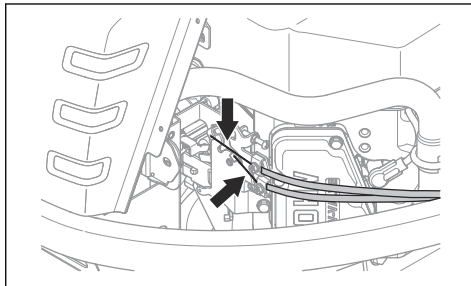

3. Zamocować prawą osłonę boczną.

Smarowanie linki przekładni hydrostatycznej

1. Nasmarować olejem przeguby i łożyska mechanizmu linki przekładni hydrostatycznej.
2. Zdjąć osłonę gumową i nasmarować linkę przekładni hydrostatycznej olejem.

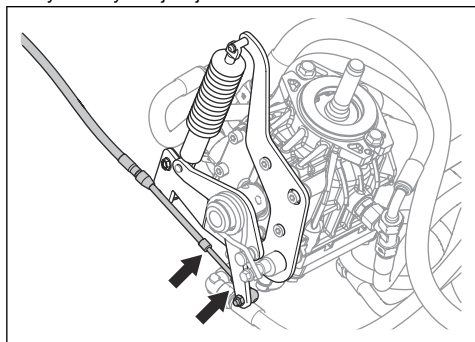

3. Wcisnąć pięciokrotnie pedał jazdy do przodu i nasmarować ponownie linkę przekładni hydrostatycznej.
4. Założyć osłonę gumową.

Smarowanie siłownika układu kierowniczego

Siłownik układu kierowniczego ma 2 smarowniczki, po jednej z każdej strony.

- Włóczyć smar tak, aby jego nadmiar zaczął się wydostawać ze smarowniczki.

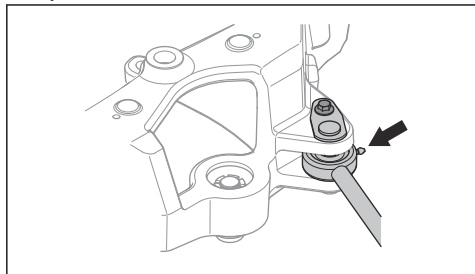

Smarowanie przegubu przegubowego układu sterowania

1. Nasmarować łożysko przegubowego układu sterowania, gdy wszystkie koła urządzenia spoczywają na podłożu. Smarować przez smarowniczkę (A), aż smar będzie wydostawał się z otworu (B).

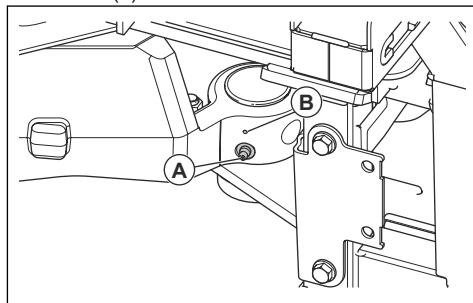

2. Podnieść urządzenie, aby uwolnić ciśnienie w przegubowym układzie sterowania. Rysunek pokazuje, gdzie należy umieścić podpory.

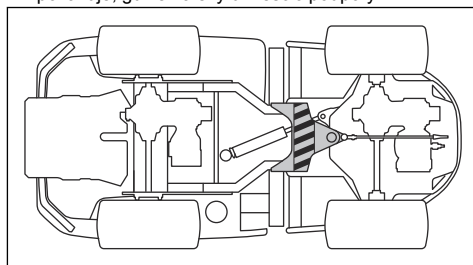

UWAGA: Upewnić się, że podpora nie spowoduje uszkodzenia wspornika sterowania ani zablokowania przegubowego układu sterowania.

3. Ponownie nasmarować łożysko przegubowego układu sterowania, gdy urządzenie jest podniesione.



UWAGA: Upewnić się, że smar wypływa z przegubu, poniżej smarowniczki.

4. Opuścić urządzenie.

Smarowanie drążka łączącego

1. Dostępne są 2 smarowniczkę, po jednej z każdej strony drążka łączącego. Włóż smar tak, aby jego nadmiar zaczął się wydostawać ze smarowniczkę.

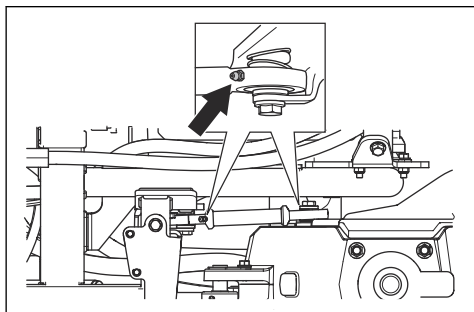

Rozwiązywanie problemów

Rozwiązywanie problemów



Jeśli nie można znaleźć rozwiązania problemu w tej instrukcji, należy skontaktować się z punktem serwisowym Husqvarna.





Problem	Przyczyna
Rozrusznik nie uruchamia silnika	Przycisk WOM jest aktywny. Patrz <i>Uruchamianie silnika w modelu (P 524X) na stronie 89</i> lub <i>Uruchamianie silnika w modelu (P 524X EFI) na stronie 90</i> .
	Hamulec postojowy nie jest zaciągnięty. Patrz <i>Zaciąganie i zwalnianie hamulca postojowego na stronie 93</i> .
	Bezpiecznik główny jest przepalony. Patrz <i>Wymiana bezpiecznika na stronie 102</i> .
	Bezpiecznik jest przepalony. Patrz <i>Wymiana bezpiecznika na stronie 102</i> .
	Kluczyk jest wadliwy.
	Połączenie między przewodem a akumulatorem jest nieprawidłowe.
	Akumulator jest zbyt słaby. Patrz <i>Ładowanie akumulatora na stronie 102</i> .
	Rozrusznik jest uszkodzony.
Rozrusznik kręci, ale nie uruchamia silnika.	Brak paliwa w zbiorniku. Patrz <i>Uzupełnianie paliwa na stronie 87</i> .
	Świeca zapłonowa jest uszkodzona lub nie działa prawidłowo.
	Przewód zapłonowy jest uszkodzony.
	Gaźnik lub przewód paliwowy (P 524X) jest zabrudzony.
	Przewód paliwowy (P 524X EFI) jest zabrudzony.

Problem	Przyczyna
Silnik nie pracuje płynnie.	Świeca zapłonowa jest uszkodzona lub nie działa prawidłowo.
	Gaźnik jest nieprawidłowo ustawiony (P 524X).
	Niedrożny filtr powietrza. Patrz <i>Czyszczenie i wymiana filtra powietrza na stronie 100</i> .
	Odpowietrznik zbiornika paliwa jest zablokowany.
	Gaźnik lub przewód paliwowy (P 524X) jest zabrudzony.
	Przewód paliwowy (P 524X EFI) jest zabrudzony.
	Linka ssania jest nieprawidłowo wyregulowana (P 524X).
Silnik nie generuje odpowiedniej mocy.	Niedrożny filtr powietrza. Patrz <i>Czyszczenie i wymiana filtra powietrza na stronie 100</i> .
	Świeca zapłonowa jest uszkodzona lub nie działa prawidłowo.
	Gaźnik lub przewód paliwowy (P 524X) jest zabrudzony.
	Przewód paliwowy (P 524X EFI) jest zabrudzony.
	Linka przepustnicy jest nieprawidłowo wyregulowana.
Przekładnia nie ma wystarczającej mocy.	Pasek pompy nie jest prawidłowo napięty.
	Prędkość obrotowa między przednią a tylną osią nie jest prawidłowo wyregulowana.
	Brak oleju w przekładni lub poziom oleju jest zbyt niski. Patrz <i>Sprawdzenie poziomu oleju przekładniowego na stronie 115</i> .
Akumulator się nie ładuje.	Akumulator jest uszkodzony. Zwrócić się do punktu serwisowego Husqvarna.
	Połączenie przy złączach przewodów na zaciskach akumulatora jest nieprawidłowe.
Występują drgania urządzenia.	Noże są poluzowane. Patrz <i>Sprawdzenie noży na stronie 113</i> .
	Co najmniej jeden nóż nie jest wyważony. Patrz <i>Sprawdzenie noży na stronie 113</i> .
	Silnik jest obluźwany.
	Zator z trawy w zespole tnącym. Patrz <i>Czyszczenie produktu na stronie 96</i> .

Problem	Przyczyna
Rezultat koszenia jest niezadowalający.	Noże są tępe. Patrz <i>Sprawdzanie noży na stronie 113</i> .
	Trawa jest długa lub mokra. Patrz <i>Uzyskiwanie dobrych rezultatów koszenia na stronie 93</i> .
	Zespół tnący nie jest wyrównany. Patrz <i>Kontrola równoległości zespołu tnącego na stronie 108</i> .
	Zespół tnący nie jest wypoziomowany.
	Zator z trawy w zespole tnącym. Patrz <i>Czyszczenie produktu na stronie 96</i> .
	Różne wartości ciśnienia w oponach po prawej i lewej stronie. Patrz <i>Ciśnienie w oponie na stronie 104</i> .
	Produkt pracuje ze zbyt dużą prędkością. Patrz <i>Uzyskiwanie dobrych rezultatów koszenia na stronie 93</i> .
	Prędkość obrotowa silnika jest zbyt niska. Patrz <i>Dane techniczne na stronie 128</i> .
	Pasek napędowy się ślizga.
	Przewód biegnący do zespołu tnącego nie jest podłączony. Patrz <i>Montaż zespołu tnącego na stronie 84</i> .
	Przewód biegnący do zespołu tnącego nie jest ściśnięty. Patrz <i>Montaż zespołu tnącego na stronie 84</i> .
	Przycisk funkcyjny dla akcesoriów przednich nie jest prawidłowo podłączony.

Wyświetlacz — rozwiązywanie problemów

Symbol	Nazwa	Pojawia się na wyświetlaczu	Przyczyna
	Wskaźnik temperatury oleju przekładniowego	Symbol wyświetla się.	Temperatura oleju przekładniowego jest zbyt wysoka.
		Symbol szybko miga.	Zwróć się do punktu serwisowego Husqvarna.
	Czujnik ciśnienia oleju silnikowego	Symbol wyświetla się.	Niskie ciśnienie oleju. Patrz <i>Sprawdzanie poziomu oleju silnikowego na stronie 114</i> .
		Symbol miga.	Układ smarowania jest uszkodzony lub nie działa prawidłowo.
	Wskaźnik poziomu naładowania akumulatora	Symbol wyświetla się.	Niskie napięcie. Patrz <i>Ładowanie akumulatora na stronie 102</i> .

Symbol	Nazwa	Pojawia się na wyświetlaczu	Przyczyna
	Wskaźnik przycisku WOM	Symbol wyświetla się.	Przycisk WOM jest wciśnięty. Patrz <i>Sprawdzanie parametrów pracy na stronie 81.</i>
		Symbol miga.	Nieprawidłowa procedura rozruchu. Patrz <i>Sprawdzanie parametrów pracy na stronie 81.</i>
		Symbol szybko miga.	Przycisk WOM jest uszkodzony lub nie działa prawidłowo. Zwróć się do punktu serwisowego Husqvarna.
	Wskaźnik hamulca postojowego	Symbol wyświetla się.	Hamulec postojowy został załączony. Patrz <i>Zaciąganie i zwalnianie hamulca postojowego na stronie 93.</i>
		Symbol miga.	Nieprawidłowa procedura rozruchu. Patrz <i>Sprawdzanie parametrów pracy na stronie 81.</i>
		Symbol szybko miga.	Hamulec postojowy jest uszkodzony lub nie działa prawidłowo. Zwróć się do punktu serwisowego Husqvarna.
	Wskaźnik OPC	Symbol miga.	Czujnik fotela jest wyłączony podczas próby rozruchu silnika. Patrz <i>Sprawdzanie parametrów pracy na stronie 81.</i>
		Symbol szybko miga.	Czujnik fotela jest uszkodzony lub nie działa prawidłowo. Zwróć się do punktu serwisowego Husqvarna.
	Wskaźnik serwisowy	Symbol wyświetla się.	Wymagany serwis. Zwróć się do punktu serwisowego Husqvarna.
	Wskaźnik poziomu paliwa	Symbol wyświetla się.	Wskaźnik niskiego poziomu paliwa. Patrz <i>Uzupełnianie paliwa na stronie 87.</i>

Uwaga: Symbole i pozycje symboli na wyświetlaczu w różnych modelach mogą być różne.

Transport, przechowywanie i utylizacja

Transportowanie

- Produkt jest ciężki. Należy uważać na zagrożenie zmiążdżeniem. Podczas załadunku lub rozładunku produktu z pojazdu albo przyczepy należy zachować szczególną ostrożność.
- Nie podnosić produktu. Oczka transportowe nie są zatwierdzonymi punktami podnoszenia i mogą być używane wyłącznie do bezpiecznego mocowania produktu na przyczepie.
- Używać atestowanej przyczepy do transportu produktu.
- Przed rozpoczęciem transportu produktu na przyczepie lub jazdy po drodze zapoznać się z lokalnymi przepisami ruchu drogowego.

Bezpieczne mocowanie produktu na przyczepie w celu transportu

Przed przymocowaniem produktu należy przeczytać ze zrozumieniem rozdział poświęcony bezpieczeństwu. Patrz *Bezpieczeństwo na stronie 77*.



OSTRZEŻENIE: Na czas transportu samo zaciągnięcie hamulca postojowego nie wystarczy. Należy dokładnie przymocować maszynę do przestrzeni ładunkowej.

Sprzęt: 4 zatwierdzone taśmy i 4 kliny do kół.

1. Produkt należy zaparkować na środku przestrzeni ładunkowej.

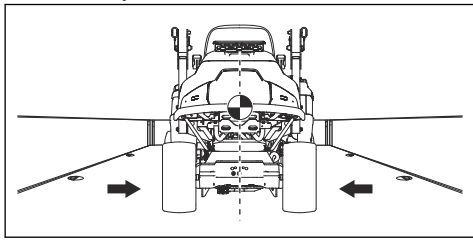

OSTRZEŻENIE: Transport w pojazdach transportowych z pokrywą. Przed umieszczeniem produktu w pojeździe transportowym produkt musi ostygnąć.

2. Upewnić się, że środek ciężkości produktu znajduje się powyżej osi koła pojazdu transportowego. Jeśli do transportu używa się przyczepy, należy upewnić się, że siła docisku na dyszel holowniczy jest odpowiednia.

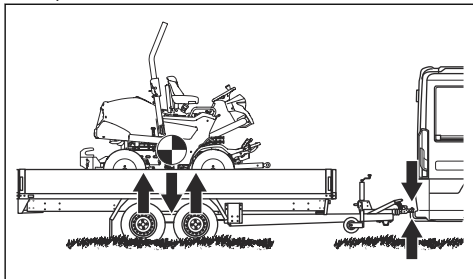

3. Zaciągnąć hamulec postojowy.
4. Opuścić zespół tnący do pozycji pływającej.
5. Usunąć wszystkie luźne przedmioty.

6. Przeciągnąć pierwszą taśmę przez tylną ramę transmisyjną.

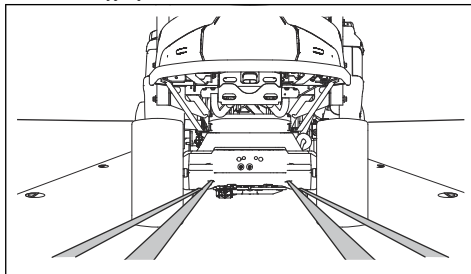

7. Przeciągnąć drugą taśmę przez tylną ramę transmisyjną.
8. Przymocować taśmy do przestrzeni ładunkowej.
9. Dociągnąć taśmy do tyłu w celu przymocowania produktu do przestrzeni ładunkowej.
10. Przymocować trzecią taśmę do 1 z oczek transportowych.

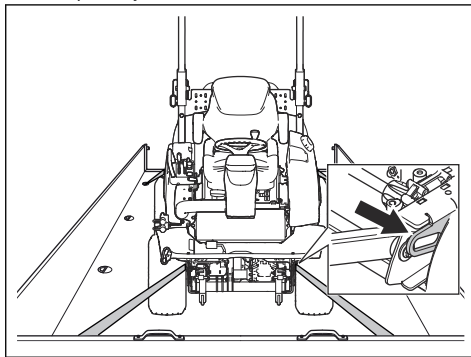

11. Przymocować czwartą taśmę do drugiego oczka transportowego.
12. Przymocować taśmę do przestrzeni ładunkowej.
13. Dociągnąć taśmę do przodu w celu przymocowania produktu do przestrzeni ładunkowej.
14. Umieścić kliny kół z przodu i z tyłu tylnych kół.

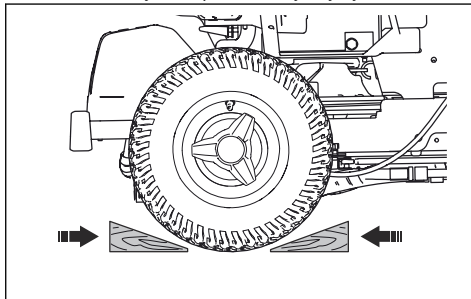

Holowanie produktu

Urządzenie jest wyposażone w przekładnię hydrostatyczną. Aby zapobiec uszkodzeniu przekładni, holować produkt wyłącznie na krótkich odległościach i przy niskiej prędkości.

Wyłączyć przekładnię przed rozpoczęciem holowania produktu. Patrz *Wyłączanie przekładni hydrostatycznej na stronie 93*.

Przechowywanie

Przygotować urządzenie do przechowywania po zakończeniu sezonu lub przed przechowywaniem dłużej niż 30 dni. Jeżeli paliwo jest przechowywane w zbiorniku dłużej niż 30 dni, wówczas lepkie cząsteczki mogą doprowadzić do zablokowania gaźnika. Ma to negatywny wpływ na działanie silnika.

Aby zapobiec powstawaniu lepkich cząsteczek podczas przechowywania, dodać stabilizator. Jeśli używana jest benzyna alkilowa, stabilizator nie jest wymagany. Jeżeli wykorzystywana jest standardowa benzyna, nie należy zastępować jej benzyną alkilową. Może to spowodować stwardnienie delikatnych części gumowych. Dodać stabilizator do paliwa znajdującego się w zbiorniku lub kanistrze przeznaczonym do przechowywania. Przestrzegać zawsze wskazówek producenta dotyczących proporcji mieszanki. Uruchomić silnik minimum na 10 minut po dodaniu stabilizatora, aż do momentu jego przepłynięcia do gaźnika.



OSTRZEŻENIE: Nie przechowywać maszyny z paliwem w zbiorniku wewnątrz budynku lub w miejscach ze złym przepływem powietrza. Ryzyko pożaru, gdy opary paliwa znajdują się blisko otwartego ognia, iskier lub kontrolki na kotlech, grzejnikach i suszarkach.



OSTRZEŻENIE: Usunąć trawę, liście i inne łatwopalne materiały z produktu, aby zmniejszyć ryzyko pożaru. Przed rozpoczęciem przechowywania produktu poczekać na jego ostygnięcie.

- Informacje na temat czyszczenia produktu zawiera *Czyszczenie produktu na stronie 96*. Naprawić uszkodzenia powłoki malarskiej, aby zapobiec rdzewieniu.
- Sprawdzić maszynę pod kątem zużytych lub uszkodzonych części i dokręcić luźne śruby i nakrętki.
- Wyjąć akumulator. Wyczyścić, naładować i przechowywać w chłodnym miejscu.
- Wymienić olej silnikowy i zutylizować olej przepracowany.
- Opróżnić zbiornik paliwa. Uruchomić silnik i pozostawić włączony, aż do momentu opróżnienia gaźnika z paliwa.

Uwaga: po dodaniu stabilizatora nie opróżniać zbiornika paliwa ani gaźnika.

- Wykręcić świece zapłonowe i włąć do każdego cylindra łyżkę stołową oleju silnikowego. Ręcznie obrócić wał silnika, aby nałać olej i przykręcić z powrotem świece zapłonowe.
- Nasmarować wszystkie smarowniczkę, przeguby i osie.
- Przechowywać produkt w czystym, suchym miejscu i przykryć go dla dodatkowej ochrony.
- Plandeka umożliwiająca ochronę produktu podczas przechowywania lub transportu jest dostępna u dealera.

Utylizacja

- Substancje chemiczne mogą być niebezpieczne i nie mogą być wyrzucane do ziemi. Należy zawsze utylizować zużyte środki chemiczne w centrum serwisowym lub w odpowiednim punkcie utylizacji.
- Jeśli produkt jest zużyty, należy oddać go do sprzedawcy lub do odpowiedniego punktu recyklingu.
- Olej, filtry oleju, paliwo i akumulator mogą mieć negatywny wpływ na środowisko. Przestrzegać lokalnych wymogów dotyczących recyklingu oraz wszystkich innych obowiązujących przepisów.
- Nie wolno utylizować akumulatora jak zwykłego odpadu domowego.
- Należy odesłać akumulator do punktu serwisowego Husqvarna lub oddać do punktu utylizacji akumulatorów.

Dane techniczne

Dane techniczne

	P 524X	P 524X EFI
Wymiary – patrz także <i>Wymiary produktu na stronie 132</i>		
Masa bez zespołu tnącego, przy pustych zbiornikach, kg	433	437
Wymiary opon	18 × 8,50-8	18 × 8,50-8
Ciśnienie w oponach, tył – przód, kPa / bar / PSI	100/1,0/14,5	100/1,0/14,5
Maks. nachylenie, stopnie °	10	10
Maks. masa sprzętu holowanego przy nachyleniu 10°, kg	200	200
Maks. dopuszczalna siła pionowa na drążku holowniczym, N/kg	250/25	250/25
Maks. dopuszczalna siła pozioma na drążku holowniczym, N/kg	350/35	350/35
Silnik		
Marka/model	Kawasaki / V-Twin, FX691V-KME09023-D4	Kawasaki / V-Twin, FX730V EFI-KME01609-D2
Nominalna moc wyjściowa silnika (kW) ⁸	13,9	15,6
Pojemność, cm ³	726	726
Maksymalne obroty silnika, obr/min	3000 +/- 100	3000 +/- 100
Maks. prędkość jazdy do przodu, km/h	13	13
Maks. prędkość jazdy do tyłu, km/h	9	9
Paliwo, min. liczba oktanowa benzyny bezołowiowej	95 (wartości maks.: metanol 5%, etanol 10%, MTBE 15%)	95 (wartości maks.: metanol 5%, etanol 10%, MTBE 15%)
Pojemność zbiornika, l	21	21
Olej klasy API CD lub wyższej	SAE 10W/40	SAE 10W/40
Objętość oleju łącznie z filtrem, l	2,1	2,1
Objętość oleju bez filtra, l	1,8	1,8
Rozruch silnika	Elektryczny rozrusznik 12 V	Elektryczny rozrusznik 12 V
Przekładnia		
Marka/model	Kanzaki / KTM 23	Kanzaki / KTM 23

⁸ Moc silnika podana jest jako średnia, wyjściowa moc znamionowa (przy podanych obrotach) dla typowego modelu produkowanego silnika zmierzzonego wg normy SAE J1349/ISO1585. Silniki produkowane masowo mogą odbiegać od tej wartości. Aktualna moc wyjściowa zainstalowanego na maszynie silnika zależeć będzie od prędkości obrotowej, warunków otoczenia oraz innych wartości.

	P 524X	P 524X EFI
Olej przekładniowy	Olej przekładniowy Husqvarna 10W-30 (Husqvarna 10W-30 4T AWD lub STOU 10W-30)	Olej przekładniowy Husqvarna 10W-30 (Husqvarna 10W-30 4T AWD lub STOU 10W-30)
Objętość oleju w skrzyni biegów (przód), l	0,9	0,9
Pojemność oleju w skrzyni biegów (tył), l	0,9	0,9
Układ hydrauliczny		
Maks. ciśnienie robocze, bar/psi	120/1740	120/1740
Pojemność zbiornika oleju hydraulicznego, l	8	8
Pojemność układu hydraulicznego, l	13	13
Olej hydrauliczny	Olej przekładniowy Husqvarna 10W-30 (Husqvarna 10W-30 4T AWD lub STOU 10W-30)	Olej przekładniowy Husqvarna 10W-30 (Husqvarna 10W-30 4T AWD lub STOU 10W-30)
Układ elektryczny		
Typ	12 V, z ujemnym uziemieniem	12 V, z ujemnym uziemieniem
Akumulator	12 V, 24 Ah	12 V, 24 Ah
Świeca zapłonowa	NGK BPR4ES	NGK BPR4ES
Główny bezpiecznik (z płaskim stykiem), A	20	20
Bezpiecznik gniazda zasilania (z płaskim stykiem), A	5	5
Odstęp między elektrodami, w mm/ calach	0,75/0,030	0,75/0,030
Lampy	Dioda LED	Dioda LED
Zespół tnący		
Typ	Combi 112	Combi 112
	Combi 122	Combi 122
	R137 ⁹	R137
	Combi 112X	Combi 112X
	Combi 122X	Combi 122X
	R137X ¹⁰	R137X

⁹ Niezalecane połączenie

¹⁰ Niezalecane połączenie

Poziom hałasu ¹¹	P 524X	P 524X EFI
Zmierzony poziom mocy akustycznej, w dB(A)		
Combi 112	99	100
Combi 122	104	105
R137	104	105
Combi 112X	99	99
Combi 122X	104	105
R137X	104	105
Poziom mocy akustycznej, gwarantowany dB(A)		
Combi 112	100	100
Combi 122	105	105
R137	105	105
Combi 112X	100	100
Combi 122X	105	105
R137X	105	105

Poziomy głośności ¹²	P 524X	P 524X EFI
Poziom ciśnienia akustycznego przy uchu operatora, dB(A)		
Combi 112	86	86
Combi 122	87	88
R137	90	91
Combi 112X	86	86
Combi 122X	87	88
R137X	90	91

Poziomy drgań ¹³	P 524X	P 524X EFI
Poziom wibracji na kole kierownicy, m/s²		
Combi 112	2,5	2,5
Combi 122	2,5	2,5

¹¹ Emisję hałasu do otoczenia zmierzono jako moc akustyczną (L_{WA}), zgodnie z dyrektywą Rady 2000/14/WE.

¹² Poziom ciśnienia akustycznego zgodnie z normą EN ISO 5395. Odnotowane dane dla ciśnienia akustycznego mają typowe rozproszenie statystyczne (odchylenie standardowe) w wysokości 1,2 dB (A).

¹³ Poziom wibracji zgodnie z normą EN ISO 5395. Odnotowane dane dla poziomu wibracji mają typowy rozkład statystyczny (odchylenie standardowe) w wysokości 0,2 m/s² (koło kierownicy) oraz 0,8 m/s² (fotel).

Poziomy drgań ¹³	P 524X	P 524X EFI
R137	2,5	2,5
Combi 112X	2,5	2,5
Combi 122X	2,5	2,5
R137X	2,5	2,5
Poziom wibracji na fotelu, m/s ²		
Combi 112	0,5	0,5
Combi 122	0,5	0,5
R137	0,5	0,5
Combi 112X	0,5	0,5
Combi 122X	0,5	0,5
R137X	0,5	0,5

Zespół tnący	Combi 112	Combi 122	R137	Combi 112X	Combi 122X	R137X
Szerokość koszenia, mm	1120	1220	1370	1120	1220	1370
Wysokość koszenia, 7 pozycji, mm	25-75	25-75	35-100	25-75	25-75	35-100
Szerokość, mm	1220	1330	1409	1220	1330	1409
Masa, kg	60	71	89	61	72	90
Długość, mm	420	454	924	420	454	924

Nóż			
Moment dokręcania śruby noża, Nm/kpm/lb-ft	80/8, 1/59	80/8, 1/59	130/13, 2/95,8
Numer produktu	5441027-10	5354294-10	5321872-55

Dane częstotliwości radiowej	P 524X	P 524X EFI
Zakres częstotliwości, MHz	2402-2480	2402-2480
Moc wyjściowa ¹⁴ , dBm	2,4	2,4

¹³ Poziom wibracji zgodnie z normą EN ISO 5395. Odnotowane dane dla poziomu wibracji mają typowy rozkład statystyczny (odchylenie standardowe) w wysokości 0,2 m/s² (koło kierownicy) oraz 0,8 m/s² (fotel).

¹⁴ Pomiar przy częstotliwości 2402 MHz i cyklu roboczym 85%.



OSTRZEŻENIE: Użycie zespołu tnącego nieprzeznaczonego do tego urządzenia może powodować wyrzucanie przedmiotów z dużą prędkością

i doprowadzić do poważnych obrażeń ciała. Nie wolno używać innych rodzajów zespołów tnących niż te, które zostały określone w niniejszej instrukcji obsługi.

Wymiary produktu

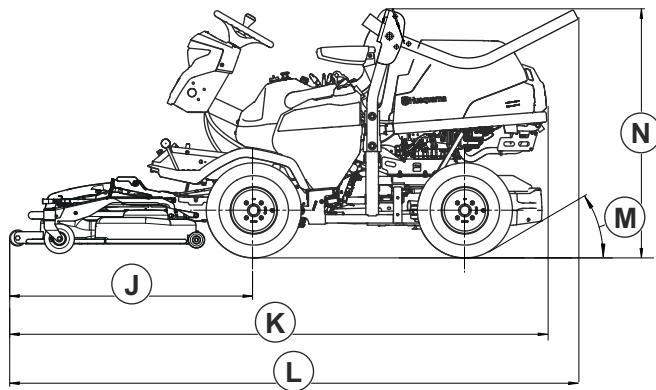
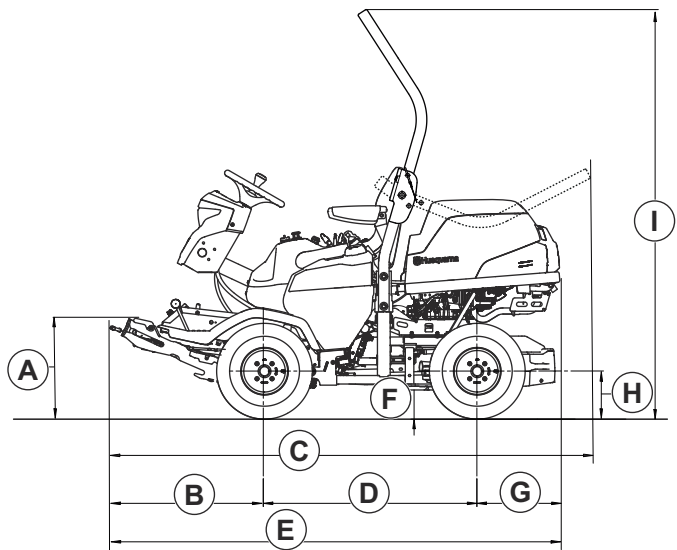

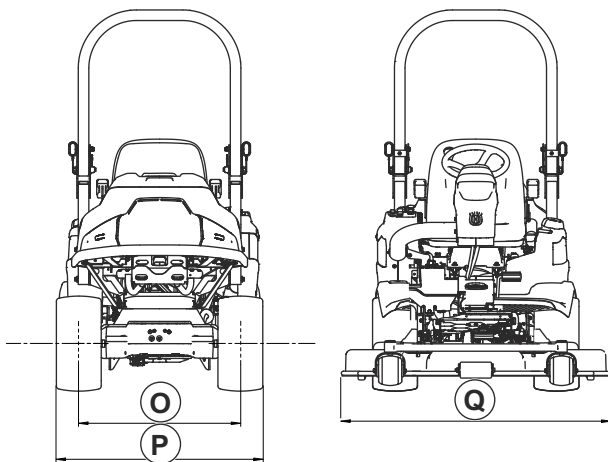

A	489 mm	G	388 mm	K	Combi 112, 112X: 2443 mm	M	30°
B	673	H	225 mm		Combi 122, 122X: 2532 mm	N	1244 mm
C	2066 mm	I	1869 mm		R137, R137X: 2580 mm	O	765 mm
D	999 mm	J	Combi 112, 112X: 1056 mm	L	Combi 112, 112X: 2449 mm	P	977 mm
E	2060 mm		Combi 122, 122X: 1145 mm		Combi 122, 122X: 2538 mm	Q	Combi 112, 112X: 1220 mm
F	137 mm		R137, R137X: 1193 mm		R137, R137X: 2585 mm		Combi 122, 122X: 1330 mm
						R137, R137X: 1409 mm	

Akcesoria

Ta publikacja nie zawiera instrukcji konserwacji wyposażenia opcjonalnego ani akcesoriów. Takie

instrukcje można znaleźć w instrukcji obsługi danego wyposażenia/akcesorium.

Serwis

Wykonywać coroczny przegląd w autoryzowanym centrum serwisowym, aby upewnić się, że produkt pracuje bezpiecznie i wydajnie w ciągu sezonu. Najlepszy czas na wykonanie serwisu lub remontu maszyny to okres poza sezonem.

W przypadku złożenia zamówienia na części zamienne należy podać odpowiednie informacje, takie jak rok zakupu, model, typ i numer seryjny.

Należy używać wyłącznie oryginalnych części zamiennych.

Gwarancja przekładni

Gwarancja na przekładnię obowiązuje tylko wtedy, gdy kontrole prędkości obrotowej przednich i tylnych kół są wykonywane zgodnie z planem konserwacji. Aby zapobiec uszkodzeniu układu przekładni, należy zlecić jej regulację autoryzowanemu warsztatowi obsługi technicznej.

Deklaracja zgodności

Deklaracja zgodności UE

Firma **Husqvarna AB**, SE-561 82 Huskvarna,
Szwecja, tel.: +46-36-146500, deklarujemy z pełną
odpowiedzialnością, że produkt:

Opis	Kosiarka samobieżna
Marka	Husqvarna
Typ/model	P 524X, P 524X EFI
Identyfikacja	Numery seryjne z roku 2023 i nowsze

są zgodne z następującymi dyrektywami i przepisami
UE z późniejszymi zmianami:

Dyrektywa/przepis	Opis
2006/42/WE	„w sprawie maszyn”
2014/53/UE	„dotycząca sprzętu radiowego”
2000/14/WE	„dotycząca emisji hałasu do środowiska”
2011/65/UE	„dotycząca ograniczenia użycia niektórych substancji niebezpiecznych w sprzęcie elektrycznym i elektronicznym”

oraz został zaprojektowany zgodnie z następującymi
normami i specyfikacjami technicznymi: EN ISO
5395-1:2013/ A1:2018, EN ISO 5395-3:2013/A1:2017/
A2:2018, EN ISO 12100:2010, EN ISO 14982:2009,
ETSI EN 300 328 v.2.2.2, ETSI EN 301 489-1 V1.9.2,
ETSI EN 301 489-17 V3.2.4, EN IEC 61000-6-3:2021,
EN IEC 61000-6-2:2019, EN IEC 63000:2018.

Jednostka notyfikowana: 0404, SMP Svensk
Maskinprovning AB, Box 4053, SE-904 03 Umeå,
Szwecja zweryfikowało także zgodność z załącznikiem
VI dyrektywy Rady 2000/14/WE.

Informacje dotyczące emisji hałasu podano w rozdziale
Dane techniczne na stronie 128.

Huskvarna, 2026-01-19

Claes Losdal, Szef ds. Rozwoju Produkcji/Produkty
ogrodowe, Husqvarna AB

Osoba odpowiedzialna za dokumentację techniczną



Zarejestrowane znaki handlowe

Nazwa handlowa *Bluetooth®* i logo są zastrzeżonymi znakami towarowymi stanowiącymi własność *Bluetooth SIG, inc.* Każde wykorzystanie takich znaków przez Husqvarna odbywa się w ramach umowy licencyjnej.

Obsah

Úvod.....	137	Technické údaje.....	194
Bezpečnost.....	145	Příslušenství.....	199
Montáž.....	152	Servis.....	199
Provoz.....	154	Záruka.....	200
Údržba.....	161	Prohlášení o shodě.....	201
Odstraňování problémů.....	188	Registrované ochranné známky.....	202
Přeprava, skladování a likvidace.....	191		

Úvod

Předprodejní servis a objednáací čísla

obdrželi podepsanou kopii dokumentu o předprodejním servisu.

Povšimněte si: U tohoto výrobku byl proveden předprodejní servis. Ujistěte se, že jste od prodejce

Kontaktní informace servisu Husqvarna:	
Tento návod k používání náleží k výrobku s následujícím objednáacím/výrobním číslem:	
/	
Motor:	
Převodovka:	

Popis výrobku

Modely P 524X a P 524X EFI jsou ridery s vpředu zavěšeným ústrojím. Zdrojem energie je zážehový motor. Výrobek je vybaven displejem, světlomety a pohonem všech kol (AWD). Pedály pro jízdu vpřed a vzad umožňují obsluhu plynule upravovat rychlost. Výrobek můžete používat s různými typy žacíh ústrojí nebo s jiným schváleným vybavením Husqvarna.

Zamýšlené použití

Výrobek je určen k sečení trávy v komerčních oblastech. Chcete-li používat výrobek k jiným činnostem, instalujte

volitelné příslušenství. Další informace o dostupném příslušenství získáte u svého prodejce Husqvarna.

Pojištění výrobku

Pro svůj nový výrobek byste měli mít pojistné krytí. Pokud si nejste jisti, promluvte si se svou pojišťovnou. Doporučujeme komplexní pojištění, které zahrnuje třetí stranu, požár, poškození, krádež a odpovědnost.

Popis výrobku

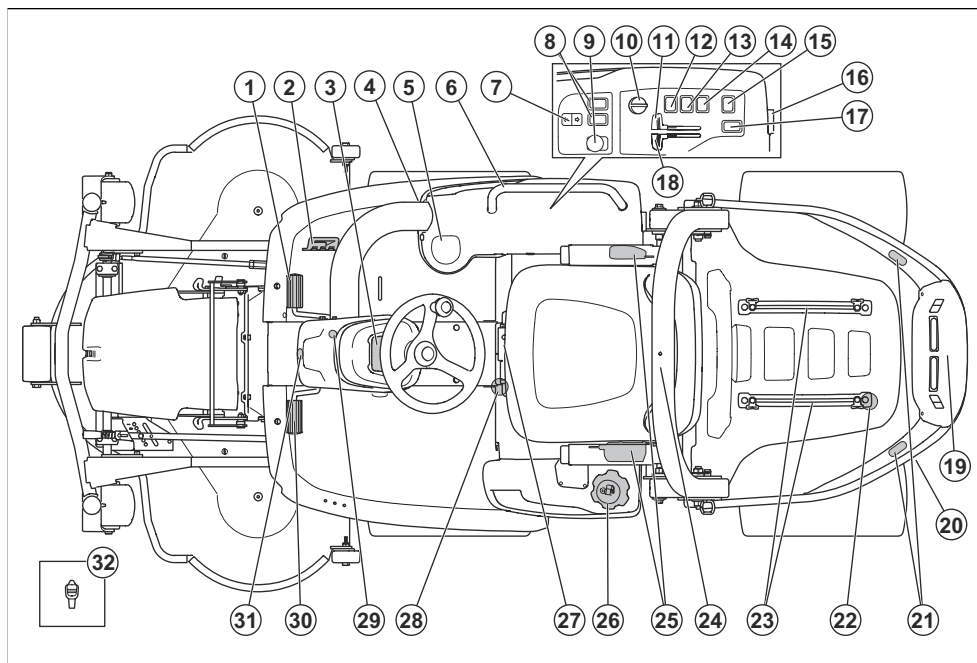

- | | |
|---|--|
| 1. Pedál pro jízdu vpřed | 17. Funkční tlačítko pro zadní příslušenství (příslušenství) |
| 2. Pedál pro jízdu vzad | 18. Ovládání sytiče (P 524X) |
| 3. Displej | 19. Zadní elektrická zásuvka AUX, 12 V (příslušenství) |
| 4. Přední elektrická zásuvka AUX, 12 V (příslušenství pro model P 524X) | 20. Obtokový ventil pro zadní převodovku |
| 5. Držák nápojů | 21. Zadní výstražná světla (příslušenství) |
| 6. Rukojeť (příslušenství pro model P 524X) | 22. Držáky popruhů |
| 7. Elektrické zvedání žacího ústrojí | 23. Kolečnice |
| 8. Funkční tlačítka pro přední příslušenství (příslušenství pro model P 524X) | 24. Ochrana při převrácení (ROPS) |
| 9. Tlačítko PTO | 25. Bezpečnostní pás |
| 10. Klíček zapalování | 26. Víčko palivové nádrže |
| 11. Ovládání plynu | 27. Páčka nastavení sedadla |
| 12. Spínač světlometů | 28. Obtokový ventil pro přední převodovku |
| 13. Spínač výstražných světel (příslušenství) | 29. Zámek parkovací brzdy |
| 14. Spínač pro elektrickou zásuvku, 12 V | 30. Parkovací brzda |
| 15. Spínač pro elektrickou zásuvku AUX, 12 V (příslušenství) | 31. Přední výstražné světlo (příslušenství) |
| 16. Elektrická zásuvka, 12 V | 32. Nástroj |

Přehled elektrického systému

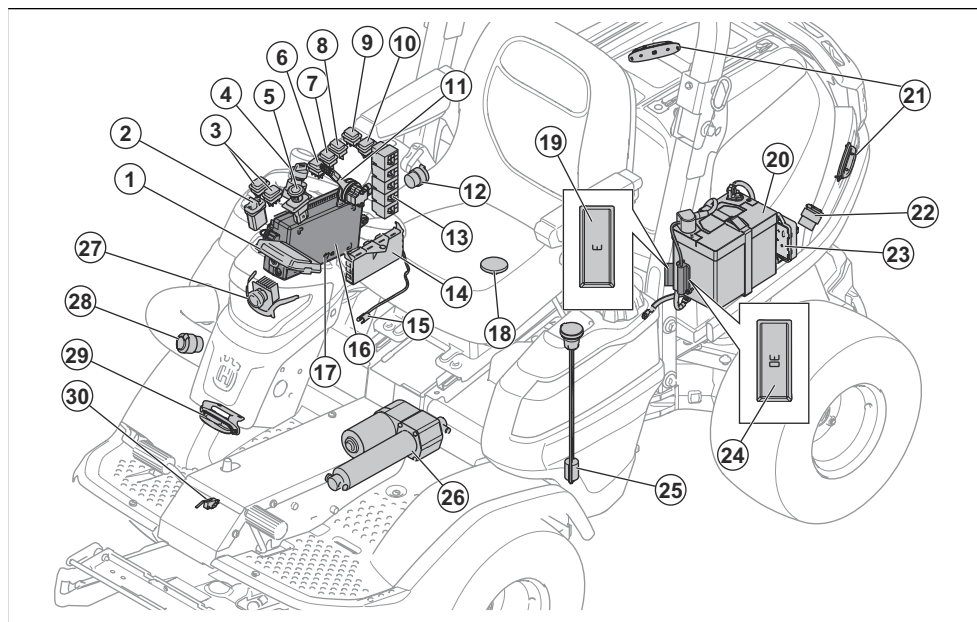

1. Displej
2. Funkční tlačítko pro zvedání ústrojí
3. Funkční tlačítka pro přední příslušenství (příslušenství pro model P 524X)
4. Klíček zapalování
5. Tlačítko PTO
6. Spínač světlometů
7. Spínač výstražných světel (příslušenství)
8. Spínač pro elektrickou zásuvku, 12 V
9. Spínač pro elektrickou zásuvku AUX, 12 V (příslušenství)
10. Funkční tlačítko pro zadní příslušenství (příslušenství)
11. Ovládání plynu EFI (P 524X EFI)
12. Elektrická zásuvka, 12 V
13. Relé
14. Řídicí jednotka sekačky
15. Snímač teploty hydraulického oleje
16. Řídicí jednotka
17. Servisní konektor
18. Spínač OPC
19. Pojistka pro napájení paměti 12 V do řídicího modulu sekačky, 3 A
20. Baterie
21. Zadní výstražné světlo (příslušenství)
22. Zadní elektrická zásuvka AUX, 12 V (příslušenství)
23. Řídicí jednotka EFI (P 524X EFI)

24. Pojistka pro elektrický ovladač zvedání ústrojí, 30 A
25. Snímač hladiny paliva
26. Elektrický ovladač zvedání ústrojí
27. Přední světla
28. Přední elektrická zásuvka AUX, 12 V (příslušenství pro model P 524X)
29. Přední výstražné světlo (příslušenství)
30. Spínač parkovací brzdy

Elektrické zásuvky

Vyrobek je vybaven těmito zásuvkami:

- 12V zásuvka
- 12V zásuvka AUX, přední (příslušenství pro model P 524X)
- 12V zásuvka AUX, zadní (příslušenství)

Informace o pojistkách pro elektrické zásuvky naleznete v části *Přehled pojistek na strani 168*.

Informace o elektrických zásuvkách naleznete v části *Přehled elektrického systému na strani 139*.

Zásuvky zapnete vypínačem na ovládacím panelu.

Počítadlo hodin

Vyrobek má na displeji 2 počítadla hodin. Tato počítadla ukazují celkový počet hodin provozu motoru (A) a délku aktuální doby provozu motoru (B). Poslední číslice

počítadla provozních hodin zobrazuje desetinu hodiny (6 minut).

Doba se zapnutým zapalováním, ale vypnutým motorem, se nezapočítává.

Povšimněte si: Počítadlo celkové doby provozu (A) zobrazuje pouze celé hodiny.

Povšimněte si: Provozní doba je doba, po kterou byl motor zapnut během jednoho dne. Nová doba provozu začíná, když je motor alespoň 6 h vypnutý.

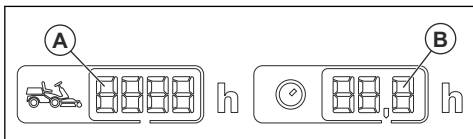

Řídicí modul sekačky

Výrobek je vybaven řídicím modulem sekačky, který obsluhu poskytuje informace o výrobku. Informace se zobrazují na přístrojovém panelu. Další informace naleznete v části *Displej na strani 142*.

Řídicí modul sekačky umožňuje servisnímu prodejci připojit se při provádění servisu k výrobku.

Husqvarna Connect

Výrobek je vybaven bezdrátovou technologií *Bluetooth®* a může se připojit k zařízením s nainstalovanou aplikací Husqvarna Connect. Husqvarna Connect je bezplatná aplikace pro mobilní zařízení. Aplikace Husqvarna Connect dodá vašemu výrobku Husqvarna doplňkové funkce:

- Rozšířené informace o výrobku.
- Informace o dílech a servisu a nápověda pro tyto položky.

Husqvarna Fleet Services™

Husqvarna Fleet Services™ je cloudové řešení, které poskytuje správci komerčního strojového parku přehled o všech výrobcích. Další informace o službě Husqvarna Fleet Services™, viz část *www.husqvarna.com*.

Připojení k výrobku pomocí aplikace Husqvarna Fleet Services™

1. Stáhněte si aplikaci Husqvarna Fleet Services™ do svého mobilního zařízení.
2. Přihlaste se do aplikace Husqvarna Fleet Services™.
3. Postupujte podle pokynů pro spárování výrobku s aplikací Husqvarna Fleet Services™.

Tlačítko PTO (vývodové hřídele)

Tlačítko PTO zapojuje a odpojuje spojku PTO a žací ústrojí nebo jiné vybavení, které je k ní připojeno. Při

zapínání pohonu nožů je nutné dodržovat podmínky pro správné spuštění. Správné podmínky pro start naleznete v části *Kontrola provozních podmínek na strani 148*.

- Vytážením tlačítka PTO zapnete pohon nožů nebo dalšího vybavení.

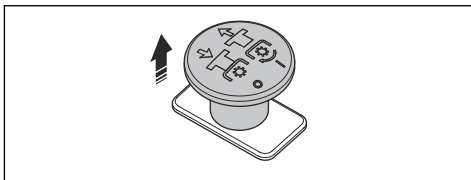

- Zatačením tlačítka PTO vypnete pohon nožů nebo dalšího vybavení.

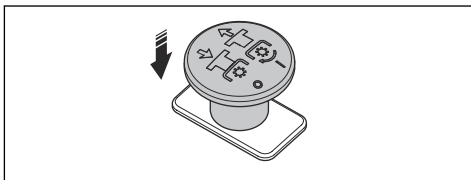

Světla

Světlo se skládá z pracovního a dálkového světla.

- Nastavením vypínače do polohy (A) zhasnete světla.

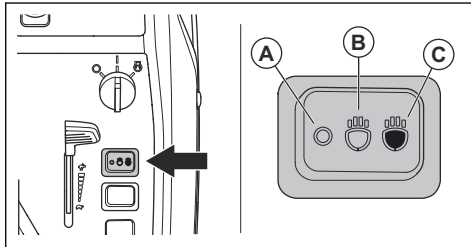

- Nastavením vypínače do polohy (B) rozsvítíte pracovní světlo.
- Nastavením vypínače do polohy (C) rozsvítíte dálkové světlo a pracovní světlo.

Pracovní světlo zůstane svítit 3 minuty po nastavení klíčku zapalování do polohy STOP. Pokud jsou světlomety zapnuté, na displeji se zobrazí symbol světlometu. Viz část *Displej na strani 142*.

Pedály pro jízdu vpřed a vzad

Rychlost je možné plynule regulovat pomocí 2 pedálů. Levý pedál (A) se používá k pohybu vpřed a pravý

pedál (B) k pohybu vzad. Výrobek při uvolnění pedálu zabrzdí.

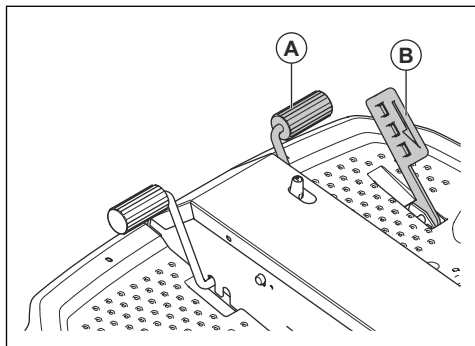

Spínač pro elektrické zvedání žacího ústrojí

Spínač ovládá elektrické zvedání. Pomocí elektrického zvedání zvednete a spustíte žací ústrojí do správné polohy.

Spínač nemá žádnou nastavenou polohu. Potažením spínače pro elektrické zvedání dozadu zvednete žací ústrojí. Potažením spínače pro elektrické zvedání dopředu spustíte žací ústrojí. Žací ústrojí lze zvednout a spustit, když je klíček zapalování v poloze zapnuto.

Při sečení trávy musí být žací ústrojí vždy v plovoucí poloze. Plovoucí poloha umožňuje žacímu ústrojí kopírovat úroveň terénu.

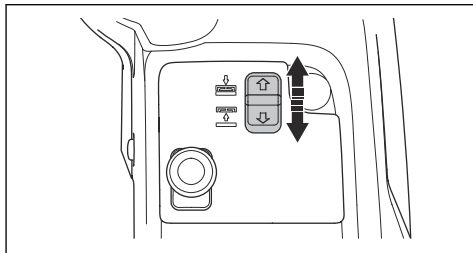

Žací ústrojí

S tímto výrobkem lze používat žací ústrojí Combi a R137. Žací ústrojí je k dispozici také jako modely X, které umožňují nastavit výšku sečení z ovládacího panelu. Viz část *Technické údaje na strani 194*.

Žací ústrojí se používají s mulčovací vložkou nebo se zadním výhozem. Pokud jsou žací ústrojí provozována s mulčovací vložkou, tráva se seče na menší kousky, ze kterých se stane hnojivo pro trávník. Po demontáži mulčovací vložky žací ústrojí vyhazují trávu dozadu. Žací ústrojí Combi jsou speciálně vyrobena pro použití mulčovací vložky, zatímco žací ústrojí R137 jsou speciálně zhotovena pro zadní výhoz.

Displej

Displej na přístrojovém panelu zobrazuje informace o stavu výrobku.

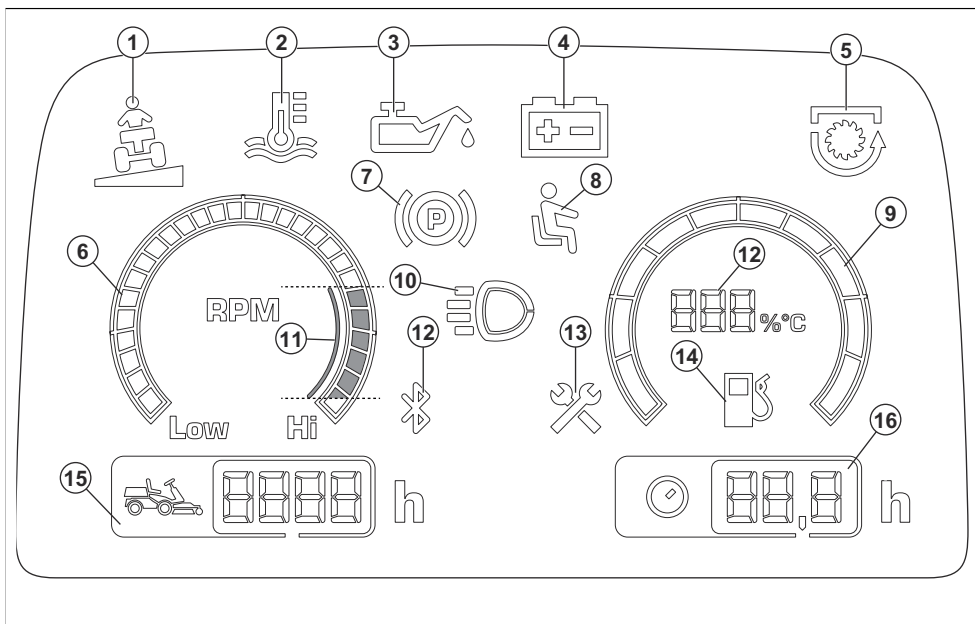

1. Kontrolka náklonu
2. Kontrolka teploty převodového oleje
3. Kontrolka tlaku motorového oleje
4. Ukazatel stavu nabití baterie
5. Kontrolka vývodové hřídele
6. Otáčkoměr
7. Kontrolka parkovací brzdy
8. Kontrola přítomnosti obsluhy (OPC)
9. Palivoměr
10. Kontrolka pracovního nebo dálkového světla
11. Doporučené otáčky motoru při provozu výrobku
12. Bluetooth®
13. Servisní kontrolka
14. Palivoměr s měřením v krocích po 5 %

Povšimněte si: Pokud svítí kontrolka teploty převodového oleje, na palivoměru se zobrazí teplota převodovky.

15. Počítadlo hodin. Celková doba provozu v hodinách.
16. Počítadlo hodin. Pracovní den, hodiny/den.

Povšimněte si: Vzhled displeje se může u různých modelů lišit.

Povšimněte si: Po otočení klíčku zapalování z polohy STOP do polohy ON (Zapnuto) se na krátkou dobu rozsvítí všechny symboly. Poté se budou zobrazovat pouze používané symboly.

Symbyly na výrobku



VAROVÁNÍ: Buďte opatrní a výrobek používejte správně. Tento výrobek může způsobit obsluze a dalším osobám vážné zranění.



Pečlivě si prostudujte návod k použití a ujistěte se, že pokynům rozumíte, než tento výrobek budete používat.



Rotující nože. Udržujte části těla v bezpečné vzdálenosti od krytu, když je motor spuštěn.



Varování: rotující části. Udržujte části těla v bezpečné vzdálenosti.



Varování: nebezpečí zranění rozdrcením.



Varování: nebezpečí zranění rozdrcením. Zvedací ramena se pohybují velkou silou, udržte části těla v bezpečné vzdálenosti.



Pozor na odmrštěné a odražené předměty.



Horký povrch.



Udržujte dostatečnou vzdálenost od osob v okolí.



Než začnete couvat, podívejte se dozadu.



Nikdy nesekejte trávu napříč svahem. Nesekejte trávu na svahu se sklonem větším než 10°. Viz část *Sečení trávy na svazích na straně 149*.



Na výrobku ani vybavení nepřevázejte žádné osoby.



Nebezpečí převrácení.



Pohyb dopředu.



Pohyb dozadu.



Pedál parkovací brzdy.



Parkovací brzda.



Tento výrobek vyhovuje příslušným směrnicím ES.



Štítek s emisemi hluku do okolí podle směrnic a předpisů Evropské unie a Spojeného království a nařízení o regulaci hluku v australském Novém Jižním Walesu „Protection of the Environment Operations (Noise Control) Regulation 2017“. Garantovaná hladina akustického výkonu tohoto výrobku je uvedena v části *Technické údaje na straně 194* a na štítku.



Vždy používejte schválenou ochranu sluchu.



Před prováděním oprav a údržby vypněte motor a odpojte kabel zapalovací svíčky.



Vypnutý motor.



Zapnutý motor.



Spuštění motoru.



Otáčky motoru – rychlé.



Otáčky motoru – pomalé.



Sytič P 524X.



Palivo.



Max. 10 % etanolu.



Převravní poloha pro žací ústrojí.



Provozní poloha pro žací ústrojí.



Vytáhněte tlačítko PTO.



Stiskněte tlačítko PTO.



AUX pro zadní výstup napájení.



AUX pro přední výstup napájení.



Hladina oleje.



Skenovatelný kód.



MAX. XXXN / (XXkg)

Max. povolená svislá síla na tažné zařízení je uvedena v části *Technické údaje na strani 194* a na štítku.



MAX. XXXN / (XXkg)

Max. povolená vodorovná síla na tažné zařízení je uvedena v části *Technické údaje na strani 194* a na štítku.



Nepoužívejte bezpečnostní pás, když je ochranný rám ROPS sklopený.



Vždy používejte bezpečnostní pás, když je ochranný rám ROPS vyklopený.



Povšimněte si: Další symboly/štítky na výrobku se týkají certifikačních požadavků pro některé komerční oblasti.

Typový štítek

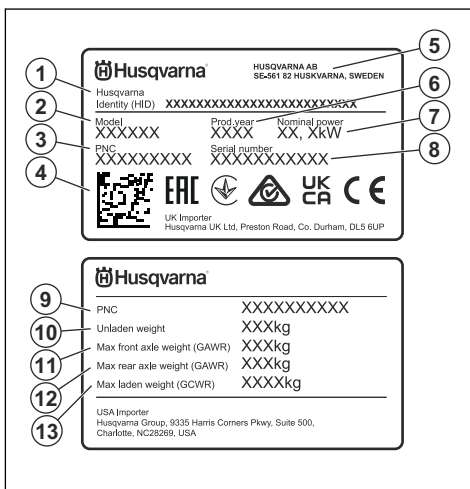

1. Identifikační údaje Husqvarna (HID) s objednacím číslem, výrobním závodem a linkou, datem, pořadovým číslem a kontrolním číslem
2. Název modelu
3. Objednací číslo (PNC)
4. Skenovatelný kód
5. Výrobce a adresa výrobce
6. Rok výroby
7. Jmenovitý výkon
8. Výrobní číslo s datem výroby, rokem, týdnem a pořadovým číslem
9. Objednací číslo (PNC)
10. Pohotovostní hmotnost
11. Maximální zatížení přední nápravy (GAWR)
12. Maximální zatížení zadní nápravy (GAWR)
13. Maximální celková hmotnost (GCWR)

Emise Euro V



VÝSTRAHA: Manipulace s motorem vede ke zneplatnění typového schválení EU tohoto výrobku.

Poškození výrobku

Neneseme odpovědnost za poškození výrobku, pokud:

- byl výrobek nesprávně opraven,
- byl výrobek opraven pomocí součástí od jiného výrobce nebo součástí, které nejsou výrobcem schváleny,
- má výrobek příslušenství od jiného výrobce nebo příslušenství, které není výrobcem schváleno,
- výrobek nebyl opraven ve schváleném servisním středisku nebo schváleným odborníkem.

Bezpečnost

Definice týkající se bezpečnosti

Varování, výstraha a poznámky slouží jako upozornění na konkrétní důležité části návodu.



VÝSTRAHA: Používá se v případě nebezpečí úrazu nebo usmrcení obsluhy nebo okolních osob, pokud nejsou dodrženy pokyny uvedené v této příručce.



VAROVÁNÍ: Používá se v případě nebezpečí poškození výrobku, dalších materiálů či škod na majetku v blízkém okolí, pokud nejsou dodrženy pokyny uvedené v této příručce.

Povšimněte si: Používá se k poskytnutí dalších informací, které jsou nezbytné v dané situaci.

Obecné bezpečnostní pokyny



VÝSTRAHA: Tento výrobek může amputovat ruce a nohy a odmršťovat předměty. Nedodržení bezpečnostních pokynů může vést k vážnému zranění nebo usmrcení.



VÝSTRAHA: Nepokračujte v používání výrobku, pokud je poškozené řezací zařízení. Poškozené řezací zařízení může odmrstit předměty, kterou mohou způsobit vážné zranění nebo usmrcení. Poškozené nože ihned vyměňte.



VÝSTRAHA: Tento výrobek vytváří během provozu elektromagnetické pole. Toto pole může za určitých okolností narušovat funkci aktivních či pasivních implantovaných lékařských přístrojů. Za účelem snížení rizika možného zranění nebo smrtelného úrazu doporučujeme osobám s implantovanými lékařskými přístroji poradit se před použitím výrobku s lékařem

a s výrobcem implantovaného lékařského přístroje.



VÝSTRAHA: Před použitím výrobku si přečtěte následující varování.

- Buďte stále opatrní a používejte zdravý rozum. Vyhňte se všem situacím, o kterých se domníváte, že jsou nad vaše možnosti. Pokud si nejste jisti, jak provozovat tento výrobek po přečtení návodu k používání, obraťte se na odborníka.
- Před spuštěním výrobku je nutné, abyste si pozorně přečetli návod k používání a pokyny na výrobku a porozuměli všem uvedeným informacím.
- Naučte se bezpečně používat výrobek a jeho ovládací prvky a naučte se výrobek rychle vypnout.
- Naučte se identifikovat bezpečnostní štítky.
- Udržujte výrobek čistý, aby bylo zajištěno, že jsou značky a nálepky čitelné.
- Mějte na paměti, že obsluha je odpovědná za nehody a škody vzniklé jiným osobám nebo na jejich majetku.
- Nepřepravujte žádné osoby. Výrobek musí používat pouze jedna osoba.

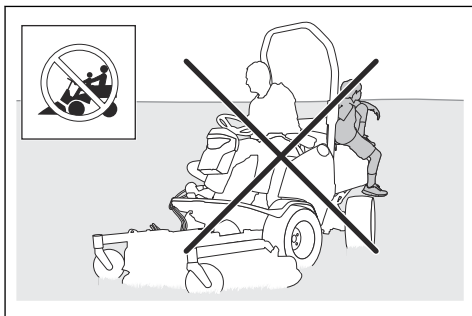

- Nenechávejte výrobek stát bez dozoru se spuštěným motorem. Před opuštěním výrobku vždy zastavte nože, použijte parkovací brzdou, vypněte motor a vytáhněte klíček zapalování.
- Výrobek používejte pouze za denního světla nebo za jiných dobrých světelných podmínek. Udržujte

výrobek v bezpečné vzdálenosti od děr a dalších terénních nerovností. Uvědomte si další možná rizika.

- Nepoužívejte výrobek za nepříznivého počasí (např. za mlhy, deště, ve vlhkém nebo mokřém prostředí, za silného větru, velmi nízkých teplot, bouřky atd.).
- Najděte si a označte velké kameny a další pevné předměty, abyste do nich nenarazili.
- Odstraňte z prostoru předměty, jako jsou kameny, hračky, dráty apod., které by mohly být zachyceny nebo odmrštěny noží.

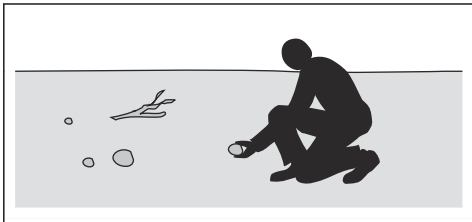

- Nenechte děti ani jiné osoby neoprávněně obsluhovat tento výrobek, aby jej používaly nebo na něm prováděly údržbu. Věk obsluhy může být upraven místními zákony.
- Zajistěte, aby se při spouštění motoru, zapínání pohonu nebo během jízdy nenacházel nikdo v blízkosti výrobku.
- Pokud sečete v blízkosti silnice nebo přejíždíte silnici, sledujte dopravní situaci.
- Nikdy výrobek nepoužívejte, když jste unavení, pod vlivem alkoholu či jiných drog nebo když užíváte léky, které mohou negativně ovlivnit váš zrak, odhad, koordinaci nebo úsudek.
- Neměňte nastavení regulace otáček motoru.
- Vždy zaparkujte výrobek na rovině a vypněte motor.

Bezpečnostní pokyny ohledně dětí



VÝSTRAHA: Před použitím výrobku si přečtěte následující varování.

- Nebudete-li dbát na bezpečnost dětí v blízkosti výrobku, může dojít k vážným nehodám. Stroje a sečení trávy děti často přitahují. Je velmi pravděpodobné, že děti nezůstanou na místě, kde jste je naposledy viděli.
- Udržujte děti mimo prostor, který má být posečen. Zajistěte, aby na děti dohlížela dospělá osoba.
- Sledujte okolí a vypněte stroj, pokud děti vstoupí do pracovní oblasti. Velmi opatrně postupujte v blízkosti rohů, keřů, stromů nebo dalších objektů, které vám mohou bránit ve výhledu.
- Před sečením a během sečení při couvání se dívejte dozadu a dolů, aby bylo zajištěno, že nejsou v blízkosti výrobku malé děti.

- Nevozte děti na výrobku. Mohou spadnout a vážně se zranit nebo mohou bránit v bezpečném manévrování se strojem.
- Nenechte děti obsluhovat výrobek.

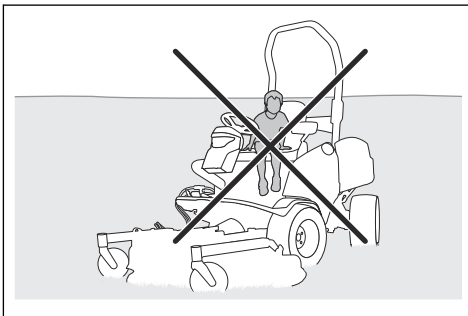

Bezpečnostní pokyny pro provoz



VÝSTRAHA: Nedotýkejte se motoru ani výfukového systému během nebo přímo po provozu. Motor a výfukový systém se během provozu značně zahřívají. Nebezpečí popálení, požáru a poškození majetku v blízkém okolí. Během provozu výrobku se držte dál od keřů a jiných objektů.



VÝSTRAHA: Před použitím výrobku si přečtěte následující varování.

- Před sečením a během sečení při couvání se dívejte za sebe a dolů. Dávejte pozor na velké i malé překážky.
- Před zatočením snižte rychlost.
- Před přejezdem ploch, které se nesekají, zastavte nože.



VAROVÁNÍ: Před použitím výrobku si přečtěte následující upozornění.

- Než začnete provozovat výrobek, odstraňte z přívodu studeného vzduchu k motoru trávu a nečistoty. Pokud je zablokovaný přívod studeného vzduchu, hrozí riziko poškození motoru.
- Okolo kamenů a jiných větších objektů se pohybujte opatrně a zajistěte, aby do nich nože nenarazily.
- Nejezděte s výrobkem přes předměty. Vypněte a zkontrolujte výrobek a žací ústrojí, pokud jste přejeli přes objekt nebo do něj narazili. V případě potřeby před opětovným spuštěním proveďte opravy.

Osobní ochranné prostředky



VÝSTRAHA: Před použitím výrobku si přečtěte následující varování.

- Při použití výrobku je nutné používat schválené osobní ochranné prostředky. Osobní ochranné prostředky nemohou zcela eliminovat nebezpečí úrazu, ale v případě nehody pomáhají snížit míru poranění. Požádejte prodejce, aby vám pomohl vybrat správné vybavení.
- Vždy používejte schválenou ochranu sluchu. Dlouhodobé vystavování působení hluku může vést k trvalému poškození sluchu.
- Používejte odolnou obuv s protiskluzovou podrážkou. Doporučujeme používat obuv s ocelovými špičkami. Nepoužívejte otevřenou obuv ani nepracujte naboso.

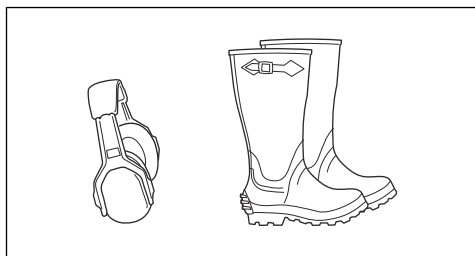

- Při určitých činnostech používejte ochranné rukavice, například při nasazování, prohlídce nebo čištění žacího ústrojí.
- Nenoste volné oblečení, šperky a další předměty, které by se mohly zachytit v pohybujících se dílech.
- Mějte poblíž lékárničku a hasicí přístroj.

Bezpečnostní zařízení na produktu



VÝSTRAHA: Před použitím výrobku si přečtěte následující varování.

- Nepoužívejte výrobek s poškozenými bezpečnostními zařízeními nebo se zařízeními, která nefungují správně. Pravidelně kontrolujte bezpečnostní zařízení. Pokud jsou bezpečnostní zařízení poškozená, obraťte se na autorizovaný servis Husqvarna.
- Neprovádějte úpravy bezpečnostních zařízení. Nepoužívejte výrobek, pokud nejsou ochranné desky, ochranné kryty, bezpečnostní spínače nebo další ochranné prostředky připevněné nebo pokud jsou poškozené.

Ochranný rám při převrácení (ROPS)

ROPS je ochranný rám, který snižuje riziko úrazu při převrácení. Při provozu výrobku na svahu používejte ochranný rám ROPS a bezpečnostní pás.

Bezpečnostní pás

Bezpečnostní pás pomáhá zabránit zranění v případě nehody nebo převrácení. Bezpečnostní pás používejte, pouze když je ochranný rám ROPS vyklopený. Zkontrolujte, zda je bezpečnostní pás správně zapnutý a není poškozený.

Vyklopení a sklopení ochranného rámu proti převrácení (ROPS)

- Chcete-li rám ROPS sklopit, vyjměte 2 pojistné kolíky a sklopte rám dozadu. Vyklopení rámu ROPS proveďte opačným postupem.

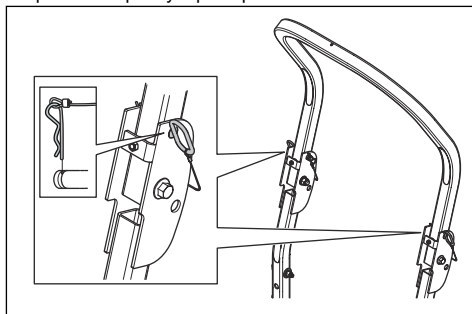

VÝSTRAHA: Dodržujte bezpečnostní pokyny určené pro rám ROPS a bezpečnostní pás.

- Nepoužívejte bezpečnostní pás, když je ochranný rám ROPS sklopený.

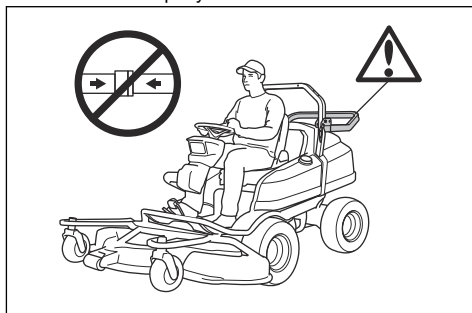

- Vždy používejte bezpečnostní pás, když je ochranný rám ROPS vyklopený.

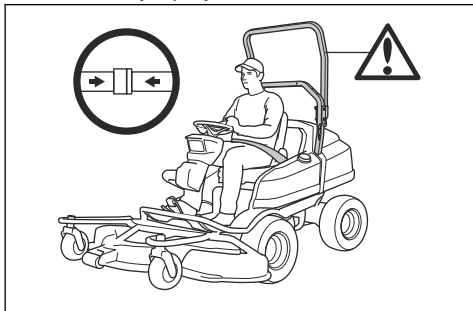

- Zkontrolujte, zda je rám ROPS správně zajištěn a nevykazuje poškození.

Nastavení antivibračních prvků na ochranném rámu ROPS

Ochranný rám ROPS má 4 antivibrační prvky, které snižují vibrace a hluk z ochranného rámu ROPS.

1. Sklopte ochranný rám ROPS. Viz část *Vyklopení a sklopení ochranného rámu proti převrácení (ROPS) na strani 147*.
2. Otáčejte horními antivibračními prvky, dokud nebude v ochranném rámu ROPS žádná vůle.

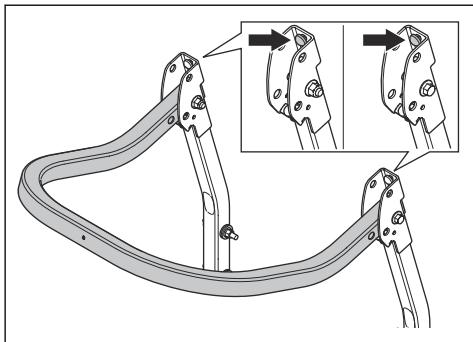

3. Vyklopte ochranný rám ROPS. Viz část *Vyklopení a sklopení ochranného rámu proti převrácení (ROPS) na strani 147*.

4. Otáčejte dolními antivibračními prvky, dokud nebude v ochranném rámu ROPS žádná vůle.

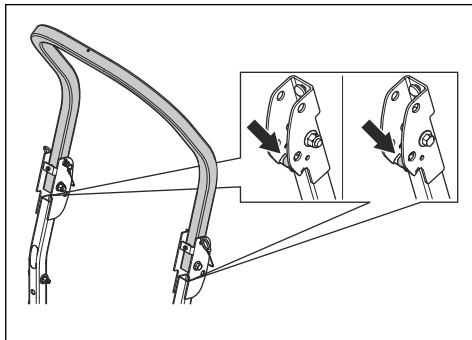

5. Utáhněte kontramaticice.

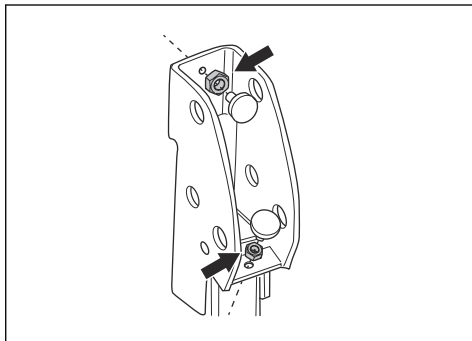

Kontrola přítomnosti obsluhy (OPC)

Systém OPC se aktivuje, jakmile se obsluha zvedne ze sedadla. Na displeji se rozsvítí kontrolka OPC. Systém OPC aktivuje bezpečnostní obvod. Další informace jsou uvedeny v části *Kontrola provozních podmínek na strani 148*.

Kontrola klíčku zapalování

- Klíček zapalování zkontrolujete spuštěním a vypnutím motoru. Viz část *Spuštění motoru (P 524X) na strani 156* a *Vypnutí motoru na strani 159*.
- Zkontrolujte, zda se motor spustí, když otočíte klíčkem zapalování do startovací polohy.
- Zkontrolujte, zda se motor okamžitě zastaví, když otočíte klíčkem zapalování do polohy zastavení.

Kontrola provozních podmínek

Řádné provozní podmínka jsou následující:

- Motor lze nastartovat pouze tehdy, když je pohon nožů odpojený.
- Motor je možné spustit pouze s aktivovanou parkovací brzdou.
- Pohon nožů může pracovat pouze tehdy, když obsluha sedí na sedadle.

Kontrolujte provozní podmínky každý den.

1. Pokuste se spustit motor se zapnutým pohonem nožů. Při řádných provozních podmínkách motor nenastartuje.
2. Pokuste se spustit motor bez aktivované parkovací brzdy. Při řádných provozních podmínkách motor nenastartuje.
3. Nastartujte motor, zapněte pohon nožů a vstaňte ze sedadla. Při řádných provozních podmínkách se nože začího ústrojí zastaví.

Kontrola pedálu pro jízdu vpřed a pedálu pro jízdu vzad

1. Nastartujte výrobek.
2. Zajistěte, aby pedály pro jízdu vpřed a vzad nebyly zablokované a bylo možné je volně ovládat.
3. Chcete-li se rozjet dopředu, opatrně sešlápněte pedál pro jízdu vpřed.
4. Brzdění se provádí uvolněním pedálu pro jízdu vpřed. Zkontrolujte, zda se při uvolnění pedálu pro jízdu vpřed aktivuje brzda.
5. Stejný postup proveďte u pedálu pro jízdu vzad.

Povšimněte si: Výrobek je vybaven brzdou, která se aktivuje při uvolnění pedálů. Chcete-li rychlost snížit rychleji, sešlápněte druhý pedál.

6. Ujistěte se, že se výrobek nepohybuje, když nejsou sešlápnuty pedály pro jízdu vpřed a vzad.

Parkovací brzda



VÝSTRAHA: Pokud parkovací brzda nefunguje, výrobek se může uvést do pohybu a způsobit zranění nebo jiné škody. Zajistěte pravidelnou kontrolu a seřízení parkovací brzdy.

Další informace jsou uvedeny v části *Aktivace a uvolnění parkovací brzdy na straní 160.*

Tlumič výfuku

Tlumič výfuku je určen k omezení úrovně hluku na minimum a k usměrnění výfukových plynů směrem od obsluhy.

Nepoužívejte výrobek bez tlumiče výfuku nebo s poškozeným tlumičem. Poškozený tlumič zvyšuje úroveň hluku a nebezpečí požáru.



VÝSTRAHA: Tlumič výfuku je během provozu a po použití velmi horký, i když motor pracuje na volnoběžné otáčky. Aby se zabránilo požáru, dbejte zvýšené opatrnosti v blízkosti hořlavých materiálů a plynů.

Kontrola tlumiče výfuku

- Pravidelně kontrolujte tlumič výfuku, aby bylo zajištěno, že je řádně upevněný a že není poškozený.

Ochranné kryty

Chybějící nebo poškozené ochranné kryty zvyšují nebezpečí poranění od pohybujících se dílů a horkých povrchů. Než začnete používat výrobek, zkontrolujte ochranné kryty. Ochranné kryty musí být správně upevněné a nesmí mít praskliny či jiná poškození. Vyměňte vadné kryty.

Sečení trávy na svazích



VÝSTRAHA: Před použitím výrobku si přečtěte následující varování.

- Při sečení trávy na svazích se zvyšuje riziko, že nebudete mít výrobek pod kontrolou a že se převrátí. Může dojít k zranění nebo smrti. Na svazích je nezbytné sekat trávu opatrně. Pokud nelze do svahu couvat nebo pokud se na něm necítíte jistě, nesekejte na něm.
- Odstraňte kameny, větve a jiné překážky.
- Sekejte po spádnicí, nikoli po vrstevnici.
- Nesekejte směrem ze svahu se zdviženým žacím ústrojím.
- Nepoužívejte výrobek na svahu se sklonem větším než 10°.

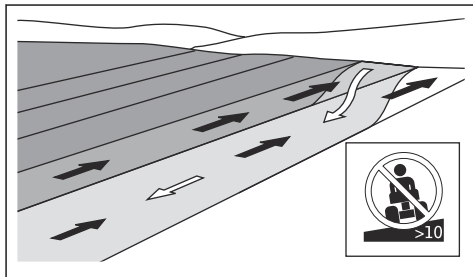

- Na svahu nespustíte ani nezastavíte.
- Na svazích se pohybujte pomalu.
- Neprovádějte náhlé změny v rychlosti a směru.
- Nezatáčejte více, než je nezbytné. Při sjíždění svahu zatáčejte pomalu a plynule. Pohybujte se malou rychlostí. Otáčejte kola opatrně.
- Sledujte terén a nepřejíždějte vyjeté koleje, díry a vyvýšeniny. Na nerovném terénu hrozí větší nebezpečí převrácení výrobku. Vysoká tráva může překážky skrýt.
- Nesekejte trávu v blízkosti okrajů, děr a příkrých břehů. Výrobek se může náhle převrátit, pokud se kola pohybují na okraji prudkého svahu nebo jámy nebo pokud kola ztratí kontakt se zemí. Pokud výrobek spadne do vody, hrozí nebezpečí utonutí.

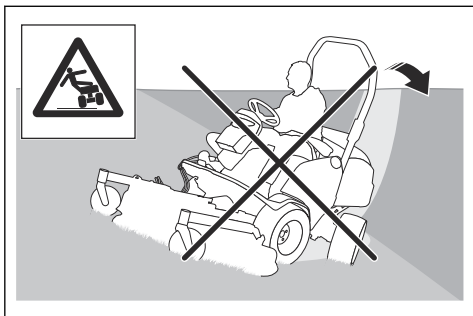

- Nesečte mokrou trávu. Je kluzká a pneumatiky mohou ztratit přilnavost a výrobek může dostat smyk.
- Nepokládejte nohu na zem při pokusu udržet výrobek více stabilní.
- Pokud je připojeno příslušenství nebo jiné předměty, které mohou zhoršit stabilitu výrobku, jezděte opatrně.

Bezpečnost při vlečení

- Používejte pouze vlečené zařízení schválené společností Husqvarna.
- Zařízení připevněte pomocí tažné tyče.
- Nevlečte zařízení těžší, než je maximální povolená hmotnost vlečeného zařízení. Viz část *Technické údaje na strani 194*.

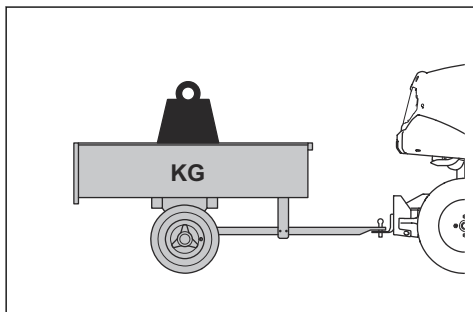

- Při vlečení zařízení se ujistěte, že se v blízkosti výrobku nenacházejí žádné další osoby.
- Buďte opatrní při tažení zařízení na svazích nebo v náročném terénu.
- Při vlečení zařízení jezděte s výrobkem nízkou rychlostí.

Bezpečnost při manipulaci s palivem



VÝSTRAHA: Při manipulaci s palivem dbejte zvýšené opatrnosti. Je velmi hořlavé a může způsobit zranění a škody na majetku.



VÝSTRAHA: Před použitím výrobku si přečtěte následující varování.

- Palivovou nádrž nedoplňujte v uzavřených prostorech.
- Benzín a jeho výpary jsou jedovaté a velmi hořlavé. Při manipulaci s benzínem zamezte zranění a požáru.
- Při spuštěném motoru neotvírejte víčko palivové nádrže a nedoplňujte palivovou nádrž.
- Před doplňováním paliva nechte motor vychladnout.
- Při manipulaci s palivem nekuřte.
- Nedoplňujte palivo v blízkosti jisker a otevřeného ohně.
- Pokud je palivový systém netěsný, nestartujte motor, dokud nebudou netěsnosti opraveny.
- Nedoplňujte palivo nad doporučenou hladinu paliva. Teplo z motoru a slunce podporují expanzi paliva a palivo může přetéci, pokud je nádrž příliš naplněná.
- Nedoplňujte nadměrné množství. Pokud vylijete palivo na výrobek, utřete jej a počkejte až se vypaří; teprve poté stroj nastartujte. Pokud si přitřísnete oblečení, převlékněte se.
- Palivo skladujte pouze ve schválených nádobách.
- Skladujte výrobek a palivo takovým způsobem, aby bylo eliminováno nebezpečí úniku paliva nebo výparů, které mohou způsobit škody.
- Palivo vypouštějte venku do schváleného kanystru v dostatečné vzdálenosti od otevřeného ohně.

Bezpečnostní pokyny týkající se baterií



VÝSTRAHA: Poškozená baterie může způsobit výbuch a zranění. Pokud je baterie deformovaná nebo poškozená, obraťte se na autorizovaný servis Husqvarna.



VÝSTRAHA: Před použitím výrobku si přečtěte následující varování.



VÝSTRAHA: Při nabíjení nebo výměně baterie mohou vznikat jiskry. To může vést k výbuchu baterie, vzniku požáru nebo poranění očí. Jiskry nemohou vznikat, když je zemnicí kabel baterie odpojen.

- V blízkosti baterií používejte ochranné brýle.
- Uchovávejte baterii mimo dosah dětí.
- Použité baterie řádně zlikvidujte. Viz část *Likvidace na strani 193*.

Dodržujte následující pokyny pro prevenci nehod v souvislosti s jiskrami:

- V blízkosti baterie nenoste hodinky, šperky ani jiné kovové předměty.
- Zkontrolujte, zda je víčko nádrže řádně připevněné.
- Neuchovávejte hořlavé kapaliny v otevřených nádobách.
- Při nabíjení baterie udržujte hořlavé materiály ve vzdálenosti alespoň 1 m.
- Nepracujte na obvodu startéru v blízkosti rozlitého paliva.
- Z baterie mohou vycházet výbušné plyny. V blízkosti baterie nekuřte. Udržujte baterii v bezpečné vzdálenosti od otevřeného ohně a jisker.
- Zemnicí kabel baterie odpojte jako první a připojte jako poslední.
- Vyvarujte se zkratu při použití nářadí.
- Nepoužívejte spojení přípojek relé startéru nakrátko k spuštění startéru.

Při nabíjení baterie dodržujte následující pokyny:

- Baterii nabíjejte v prostoru s dobrým prouděním vzduchu.
- Nabíjejte baterii při napětí 12 V po dobu minimálně 4 hodin. Používejte nabíječku Husqvarna.
- Zkontrolujte, zda má nabíječka stejné napětí jako baterie.
- Pokud teplota baterie překročí 45 °C, zastavte nabíjení.

Bezpečnost při přepravě

- Při přepravě výrobku používejte schválené přepravní vozidlo.
- Výrobek je těžký a může způsobit zranění rozdrcením částí těla. Při nakládání a vykládání výrobku na vozidlo nebo přívěs dbejte zvýšené opatrnosti.
- Přeprava výrobku může být omezena národními nebo místními předpisy trhu.
- Za bezpečné upevnění výrobku během přepravy zodpovídá obsluha přepravního vozidla. Viz část *Přeprava na strani 191*.

Bezpečnostní pokyny pro údržbu



VÝSTRAHA: Výrobek je těžký a může způsobit úraz nebo poškodit majetek nebo blízké okolí. Neprovádějte údržbu na motoru nebo žacími ústroji, pokud nejsou splněny následující podmínky:

- Motor je vypnutý.
- Výrobek je zaparkován na rovné ploše.
- Je aktivovaná parkovací brzda.
- Je vytažený klíček zapalování.
- Je odpojené žací ústrojí.

- Ze svíček je odmontován kabel zapalování.



VÝSTRAHA: Výfukové plyny obsahují oxid uhelnatý, jedovatý a velmi nebezpečný plyn bez zápachu. Nenechávejte výrobek spuštěný v uzavřených prostorech nebo prostorech s nedostatečným prouděním vzduchu.



VÝSTRAHA: Před prováděním údržby výrobku si přečtěte následující varování.

- Pro zajištění nejlepšího výkonu a bezpečnosti pravidelně provádějte údržbu výrobku podle plánu údržby. Viz část *Plán údržby na strani 161*.
- Elektrické součásti mohou způsobit úraz elektrickým proudem. Při spuštěném motoru se nedotýkejte kabelů. Neprovádějte zkoušku systému zapalování pomocí prstů.
- Nestartujte motor s demontovanými ochrannými kryty. Pohybující se nebo horké díly mohou způsobit velmi nebezpečné poranění.
- Před prováděním údržby poblíž motoru nechte výrobek vychladnout.
- Nože jsou ostré a mohou způsobit řezná zranění. Před manipulací s noži je omotejte ochranným materiálem nebo použijte ochranné rukavice.
- Při čištění vždy uveďte žací ústrojí do servisní polohy. Neparkujte výrobek poblíž okraje příkopu nebo svahu, abyste získali přístup k žacímu ústrojí.



VAROVÁNÍ: Před použitím výrobku si přečtěte následující upozornění.

- Neprotáčejte motor, pokud je vyjmutá zapalovací svíčka nebo odpojený kabel zapalování.
- Zkontrolujte, zda jsou všechny matice a šrouby řádně utažené a zda je vybavení v dobrém stavu.
- Neměňte nastavení omezovačů. V případě příliš vysokých otáček motoru může dojít k poškození součástí výrobku. Viz část *Technické údaje na strani 194* s informacemi o nejvyšších povolených otáčkách motoru.
- Výrobek byl schválen pouze se zařízeními, která dodal nebo doporučil výrobce.



VÝSTRAHA: Nedotýkejte se hydraulických hadic. Hydraulická kapalina pod tlakem může uniknout a způsobit poškození pokožky.

Montáž

Montáž žacího ústrojí

Povšimněte si: Pro modely žacího ústrojí C112X, C122X, R137X na stroji P 524X: Před připojením žacího ústrojí modelu X je nutné nainstalovat sadu přední elektrické zásuvky AUX (příslušenství).

Povšimněte si: Před montáží žacího ústrojí zkontrolujte, zda jsou žací ústrojí a výrobek na vodorovném povrchu.

1. S výrobkem manipulujte opatrně, dokud se nedostane před žací ústrojí.
2. Potažením spínače pro elektrické zvedání dopředu spustíte žací ústrojí. Spusťte žací ústrojí zcela dolů, dokud neuslyšíte klapavý zvuk.

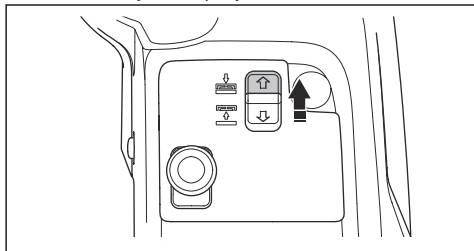

VAROVÁNÍ: Podržte spínač minimálně 2 sekund poté, co se žací ústrojí dotkne země. Tím se ujistíte, že je žací ústrojí v plovoucí poloze.

Povšimněte si: Klapavý zvuk z tunelu rámu neznamená, že je výrobek poškozený.

3. Zatáhněte parkovací brzdou.
4. Vypněte motor.
5. Zatlačte rám ústrojí dolů. Zvedněte pojistku rámu ústrojí do svislé polohy.

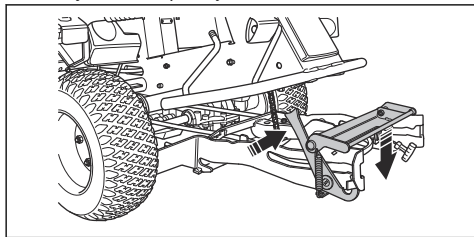

VÝSTRAHA: Pokud nebudete postupovat obezřetně, může zajišťovací mechanismus způsobit zranění prstů.

Podržte přední okraj žacího ústrojí oběma rukama a pokračujte k dalšímu kroku.

6. Zatlačte žací ústrojí do rámu ústrojí. Ujistěte se, že přední vodící kolíky zapadnou do drážek na rámu ústrojí. Pojistka rámu ústrojí se automaticky uvolní.

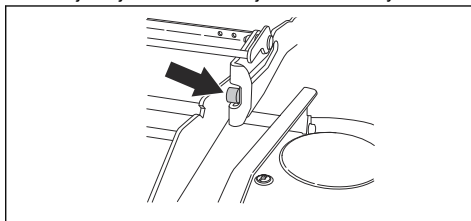

7. Zatlačte žací ústrojí dovnitř, dokud se zadní vodící kolíky nedotknou dna drážek na rámu ústrojí.

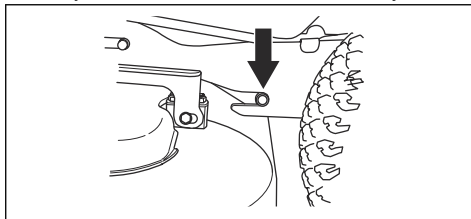

8. Hnací řemen nasadte na hnací řemenici žacího ústrojí.
9. Vložte rukojeť pružiny do držáku pružiny.

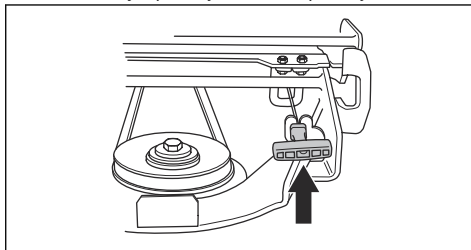

10. Namontujte přední kryt.

11. Pro modely žacího ústrojí C112X, C122X, R137X:

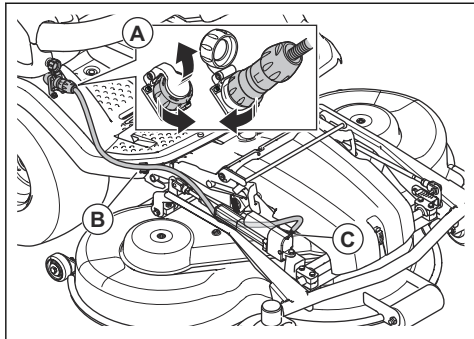

- Zapojte kabel do zásuvky (A).
- Vložte kabel do kabelové svorky (B) na opěrce nohy.



VAROVÁNÍ: Ujistěte se, že je kabel ve správné poloze pod ovladačem (C) a že se při uvedení žacího ústrojí do sekací polohy nestlačí. Viz část *Uvedení žacího ústrojí do sekací polohy na strani 173.*

12. Proveďte kontrolu rovnoběžnosti žacího ústrojí. Viz část *Kontrola rovnoběžnosti žacího ústrojí na strani 173.*

Demontáž žacího ústrojí

- Zaparkujte výrobek na rovné ploše.
- Zatáhněte parkovací brzdou.
- Pro modely žacího ústrojí C112X, C122X, R137X: Nastavte výšku sečení do nejnižší polohy. Další informace jsou uvedeny v části *Nastavení výšky sečení (C112X, C122X, R137X) na strani 159.*
- Potažením spínače pro elektrické zvedání dopředu spustíte žací ústrojí. Spusťte žací ústrojí zcela dolů, dokud neuslyšíte klapavý zvuk.

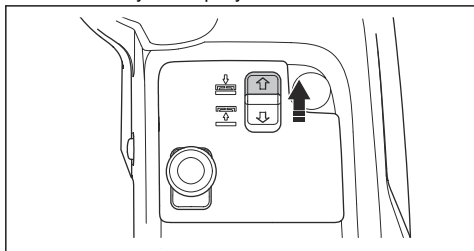

VAROVÁNÍ: Podržte spínač minimálně 2 sekund poté, co se žací ústrojí dotkne země. Tím se ujistíte, že je žací ústrojí v plovoucí poloze.

Povšimněte si: Klapavý zvuk z tunelu rámu neznamená, že je výrobek poškozený.

- Vypněte motor.
- Otočte klíček zapalování do neutrální polohy.
- Pro modely žacího ústrojí C112X, C122X, R137X:

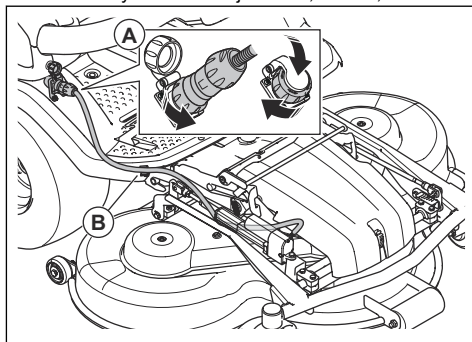

- Odpojte kabel z elektrické zásuvky (A).
 - Vyjměte kabel z kabelové svorky (B) na opěrce nohy.
- Uvolněte sponu na předním krytu pomocí nástroje připevněného ke klíčku zapalování a sejměte kryt.

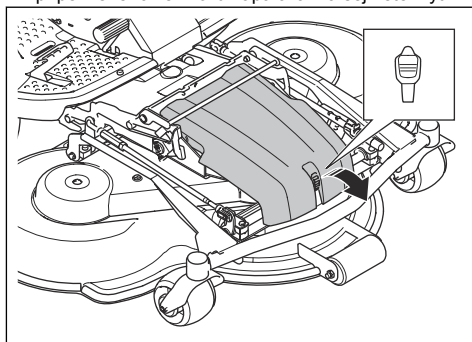

- Pro modely žacího ústrojí C112, C122, R137: Nastavte výšku sečení do nejnižší polohy. Další informace jsou uvedeny v části *Nastavení výšky sečení (C112, C122, R137) na strani 158.*
- Vytažením rukojeti pružiny mimo držák pružiny uvolněte napnutí hnacího řemenu.

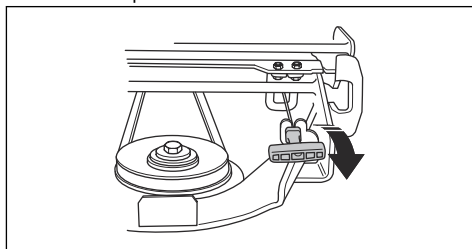

11. Sejměte hnací řemen a umístěte ho do držáku řemenu.

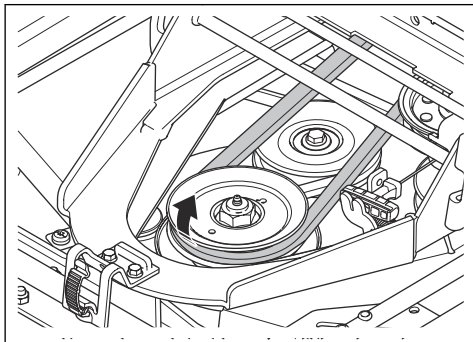

12. Podržte přední okraj žacího ústrojí oběma rukama a vytáhněte jej ven.

13. Úplně spusťte žací ústrojí.

14. Otevřete pojistku rámu ústrojí.

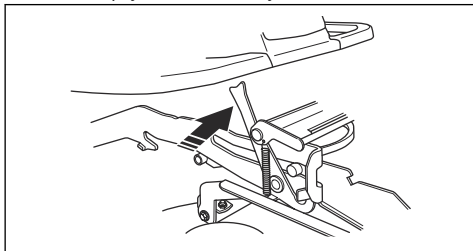

15. Podržte přední okraj žacího ústrojí oběma rukama a vytáhněte jej ven.

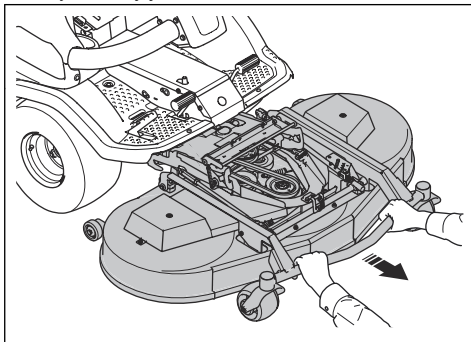

VÝSTRAHA: Nebezpečí zranění rozdrcením, udržujte části těla v bezpečné vzdálenosti.

Provoz

Úvod



VÝSTRAHA: Před používáním produktu je třeba, abyste si přečetli a porozuměli kapitole o bezpečnosti.

Jak začít používat aplikaci Husqvarna Connect

1. Stáhněte si aplikaci Husqvarna Connect do svého mobilního zařízení.
2. V aplikaci Husqvarna Connect se zaregistrujte.
3. Při připojování a registraci výrobku postupujte podle pokynů v aplikaci Husqvarna Connect.

Doplňování paliva



VÝSTRAHA: Benzín je velmi vznětlivý. Palivo doplňujte opatrně ve venkovním prostoru (viz část *Bezpečnost při manipulaci s palivem na strani 150*).



VÝSTRAHA: Nepoužívejte palivovou nádrž jako podpěru.

Motor je poháněn bezolovnatým benzinem s minimálním oktanovým číslem 95 (nemíchá se s olejem).

Doporučujeme používat biologicky odbouratelný alkylátový benzin (max. 5 % metanolu, max. 10 % etanolu, max. 15 % MTBE).

Před každým použitím zkontrolujte hladinu paliva a v případě potřeby ji doplňte.

Hladina paliva je jasně vidět na palivové nádrži. Nedoplňujte nadměrné množství. Udržujte minimální volný prostor 2,5 cm.

Seřízení sedadla



VÝSTRAHA: Neupravujte nastavení sedadla během obsluhy výrobku.

Sedadlo lze naklopit dopředu. Lze jej také posunout dopředu a dozadu.

- Chcete-li nastavit polohu sedadla dopředu nebo dozadu, položte nohy na opěrky nohou a posuňte páku pod předním okrajem sedadla doleva. Nastavte sedadlo do správné polohy.

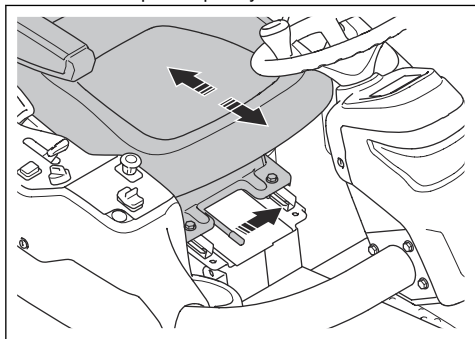

- Chcete-li nastavit pružiny sedadla, posuňte pryžové zářátky pod sedadlem podle ilustrace. Umístěte 2 zářátky dopředu, doprostřed nebo dozadu.

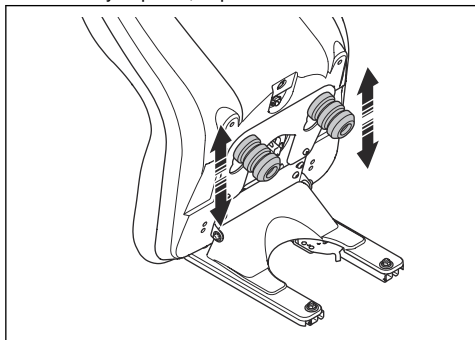

Zvedání žacího ústrojí

1. Zatlačením tlačítka PTO vypnete pohon žacího ústrojí.

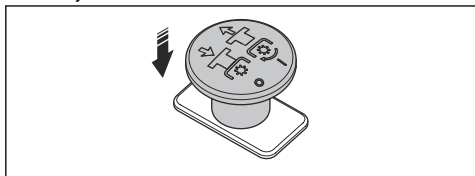

2. Zatažením za spínač elektrického zvedání zvednete žací ústrojí. Zcela zvednete žací ústrojí, dokud neuslyšíte klapavý zvuk.

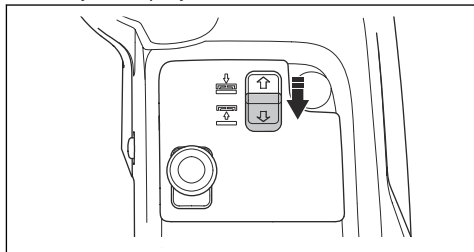

Povšimněte si: Klapavý zvuk z tunelu rámu neznamená, že je výrobek vadný.

Povšimněte si: Žací ústrojí lze mírně zvednout i když je pohon nožů aktivní. Tuto funkci můžete použít na velmi vysoké trávě nebo nerovném povrchu.



VÝSTRAHA: Nezvedejte žací ústrojí zcela, když je pohon žacího ústrojí aktivovaný. Hrozí nebezpečí vymrštění předmětů, které mohou způsobit vážné nebo smrtelné zranění.

Spuštění žacího ústrojí

1. Potažením spínače pro elektrické zvedání dopředu spustíte žací ústrojí. Spusťte žací ústrojí zcela dolů, dokud neuslyšíte klapavý zvuk.

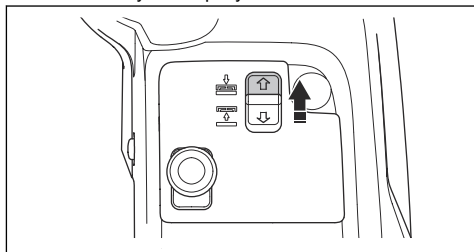

VAROVÁNÍ: Podržte spínač minimálně 2 sekund poté, co se žací ústrojí dotkne země. Tím se ujistíte, že je žací ústrojí v plovoucí poloze.

Povšimněte si: Klapavý zvuk z tunelu rámu neznamená, že je výrobek vadný.

2. Vytažením tlačítka PTO zapnete pohon nožů žacího ústrojí.

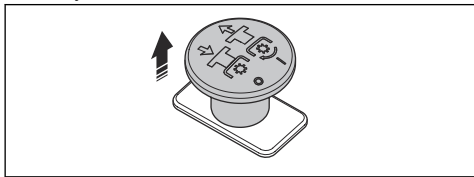

Před provozem výrobku

1. Pozorně si prostudujte tento návod k používání a nepoužívejte výrobek, pokud návodu zcela nerozumíte.
2. Nasadte si nezbytné osobní ochranné prostředky. Viz část *Osobní ochranné prostředky na strani 147*.
3. Zajistěte, aby se v pracovní oblasti vyskytovaly pouze oprávněné osoby.
4. Provádějte denní údržbu. Viz část *Plán údržby na strani 161*.
5. Zkontrolujte, zda je produkt správně zajištěn a nevykazuje známky poškození.

Spuštění motoru (P 524X)

1. Zatáhněte parkovací brzdu.
2. Zatlačením tlačítka PTO vypnete pohon žacího ústrojí.

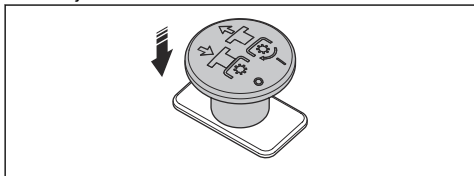

3. Přesuňte ovládání plynu do střední polohy.

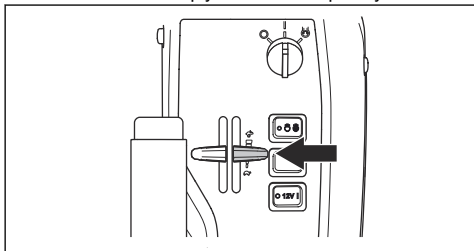

4. Pokud je motor studený, nastavte ovládání sytiče dozadu do koncové polohy.

5. Otočte klíčkem zapalování do startovací polohy.

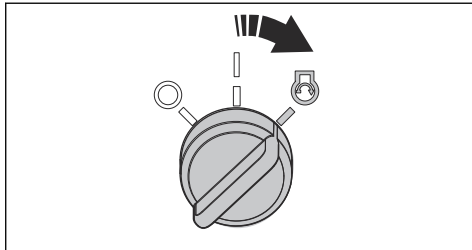

6. Po nastartování motoru klíček zapalování ihned uvolněte do neutrální polohy.

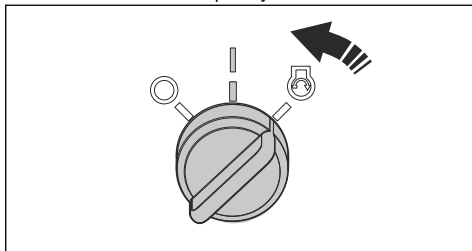

VAROVÁNÍ: Nezapínejte startér na déle než 5 sekund. Pokud motor nespustí, před dalším pokusem počkejte 15 sekund.

7. Postupně posunujte ovládání sytiče dopředu do koncové polohy.

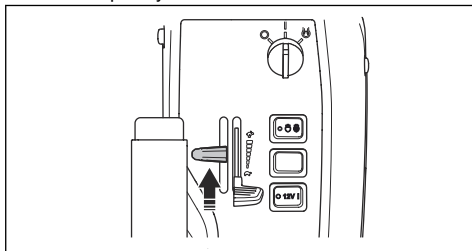

8. Nechte motor běžet na půl plynu 3 až 5 minut, než jej začnete více zatěžovat.
9. Posuňte ovládání plynu do polohy plného plynu.

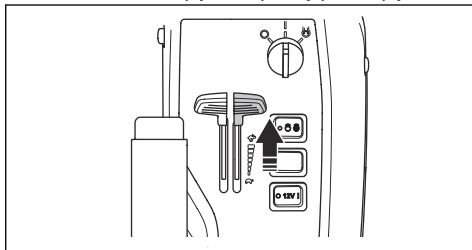



VAROVÁNÍ: Zapojení nožů při plných otáčkách motoru způsobuje nápor na hnací řemen. Nepoužívejte plný plyn, dokud není žací ústrojí spuštěno do sekací polohy.

Spuštění motoru (P 524X EFI)

1. Zatáhněte parkovací brzdou.
2. Zatlačením tlačítka PTO vypněte pohon žacího ústrojí.

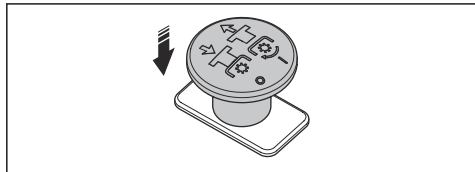

3. Přesuňte ovládání plynu do střední polohy.

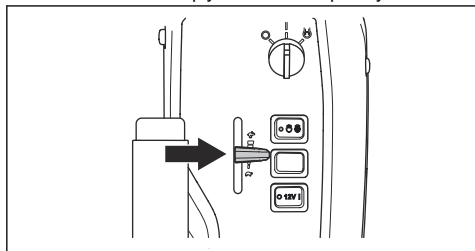

4. Otočte klíčkem zapalování do startovací polohy.

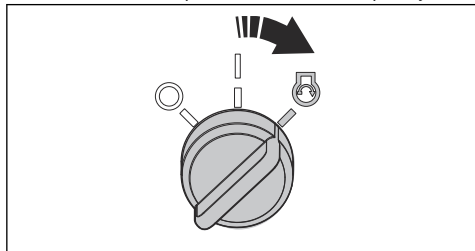

5. Po nastartování motoru klíček zapalování ihned uvolněte do neutrální polohy.

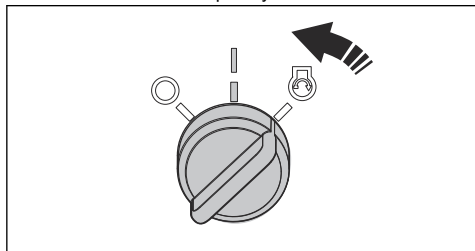

VAROVÁNÍ: Nezapínejte startér na déle než 5 sekund. Pokud

motor nespustí, před dalším pokusem počkejte 15 sekund.

6. Nechte motor běžet na půl plynu 3 až 5 minut, než jej začnete více zatěžovat.
7. Posuňte ovládání plynu do polohy plného plynu.

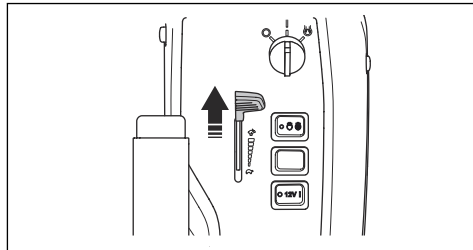

VAROVÁNÍ: Zapojení nožů při plných otáčkách motoru způsobuje nápor na hnací řemen. Nepoužívejte plný plyn, dokud není žací ústrojí spuštěno do sekací polohy.

Obsluha výrobku

1. Otokové ventily musí být zavřené. Viz část *Vypnutí hydrostatické převodovky na strani 160*.
2. Nastartujte motor.
3. Sešlápnutím a uvolněním pedálu parkovací brzdy uvolníte parkovací brzdou.

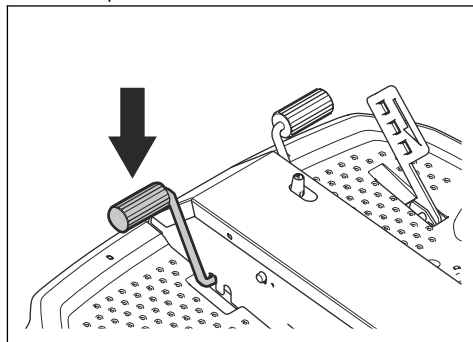

4. Opatrně sešlápněte jeden z rychlostních pedálů. Rychlost se zvyšuje s tím, do jaké míry pedál sešlápnete. Použijte pedál (A) k pohybu vpřed a pedál (B) k pohybu vzad.

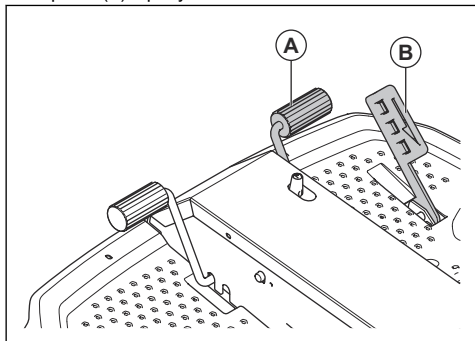

5. Uvolněním pedálu zabrzdíte. Pokud chcete brzdit intenzivně, sešlápněte druhý pedál.
6. Zvolte výšku sečení. Viz část *Nastavení výšky sečení (C112, C122, R137)* na straně 158 nebo *Nastavení výšky sečení (C112X, C122X, R137X)* na straně 159.
7. Potažením spínače pro elektrické zvedání dopředu spustíte žací ústrojí. Spusťte žací ústrojí zcela dolů, dokud neuslyšíte klapavý zvuk.

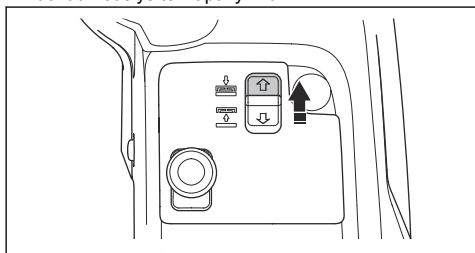

VAROVÁNÍ: Podržte spínač minimálně 2 sekund poté, co se žací ústrojí dotkne země. Tím se ujistíte, že je žací ústrojí v plovoucí poloze.

Povšimněte si: Klapavý zvuk z tunelu rámu neznamená, že je výrobek vadný.

8. Vytažením tlačítka PTO zapnete pohon nožů žacího ústrojí.

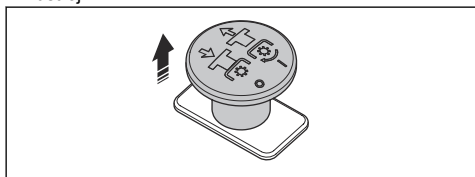

Nastavení výšky sečení (C112, C122, R137)

1. Zatažením za spínač elektrického zvedání zvedněte žací ústrojí. Zcela zvedněte žací ústrojí, dokud neuslyšíte klapavý zvuk.

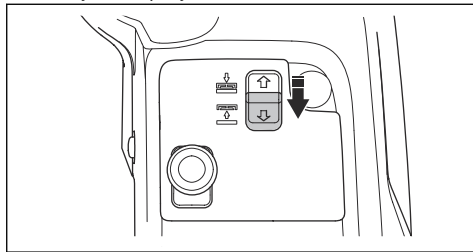

Povšimněte si: Klapavý zvuk z tunelu rámu neznamená, že je výrobek poškozený.

2. Zatáhnete parkovací brzdou.
3. Otočte klíčkem zapalování do polohy STOP.
4. Ztlačte a podržte zajišťovací desku směrem k přední části žacího ústrojí. Pravou rukou zatáhněte a zvedněte páku pro nastavení výšky sečení. Neuvolňujte páku pro nastavení výšky.

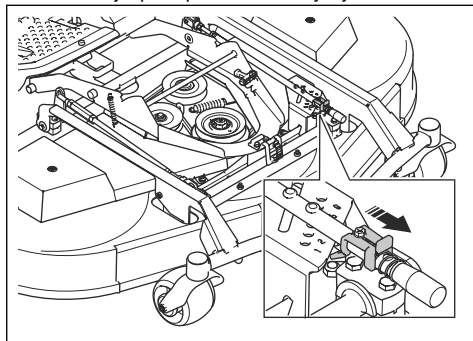

5. Levou rukou držte rám ústrojí (B). Zvedněte nebo spusťte žací ústrojí a zároveň vodorovně pohybujte pákou (A) pro nastavení výšky sečení.

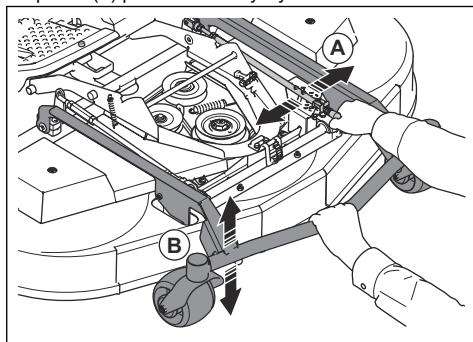

- Uvolněte páku pro nastavení výšky sečení v některém z otvorů na nastavovací desce.
- Uvolněte rám ústrojí.

Povšimněte si: V níže uvedené tabulce najdete přibližnou výšku sečení, která odpovídá příslušnému číslu.

Číslo	Výška sečení, mm	
	Žací ústrojí C112, C122	R137
1 (S) Servisní poloha, nejnižší poloha	25	35
2	35	50
3	45	60
4	55	75
5	65	90
6	75	100

Nastavení výšky sečení (C112X, C122X, R137X)

- Stisknutím horní části levého funkčního tlačítka pro přední příslušenství snížíte výšku sečení. Stisknutím dolní části levého funkčního tlačítka pro přední příslušenství zvýšíte výšku sečení.

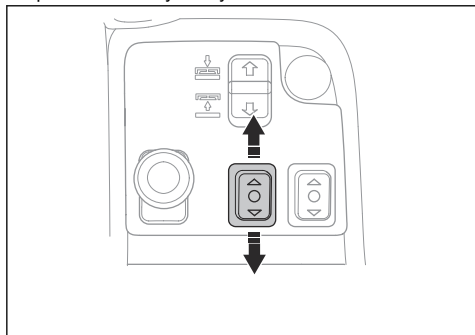

Značky na žacím ústrojí zobrazují polohu vybrané výšky sečení.

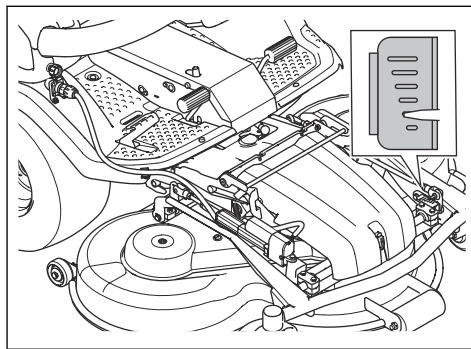

Povšimněte si: V níže uvedené tabulce najdete přibližnou výšku sečení, která odpovídá každé značce.

Značky	Výška sečení, mm	
Žací ústrojí	C112X, C122X	R137X
	75	100
	65	90
	55	75
	45	60
	35	50
	25	35

Vypnutí motoru

- Uvolněte pedály.
- Vytažením tlačítka PTO vypnete pohon nožů žacího ústrojí.

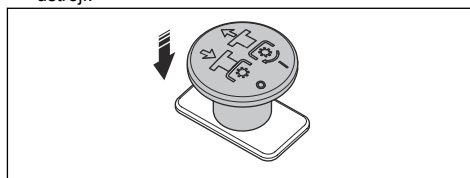

- Nechte motor běžet 1 minutu na volnoběžné otáčky, aby se snížila jeho teplota.

4. Vytažením zvedací páky pro žací ústrojí dozadu zvednete žací ústrojí nahoru.

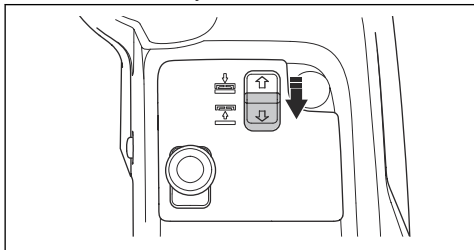

5. Otočte klíčkem zapalování do polohy STOP.

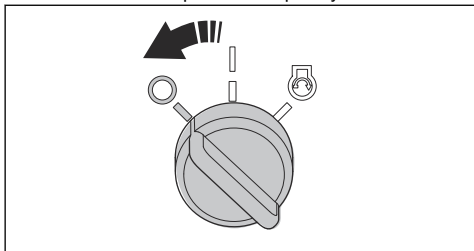

6. Po zastavení výrobku použijte parkovací brzdu.

Aktivace a uvolnění parkovací brzdy

1. Sešlápněte pedál parkovací brzdy (A).
2. Stiskněte a podržte pojistné tlačítko (B).

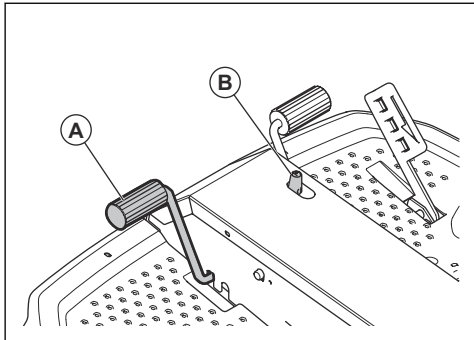

3. Držte tlačítko stisknuté a uvolněte pedál parkovací brzdy.
4. Parkovací brzdu uvolníte opětovným stisknutím pedálu parkovací brzdy.

Jak docílit dobrých výsledků sečení

- Pro zajištění nejlepšího výkonu pravidelně provádějte údržbu výrobku podle plánu údržby. Další informace jsou uvedeny v části *Plán údržby na straně 161*.
- Nesekejte na mokřem trávníku. Při sečení mokré trávy mohou být výsledky sečení špatné.

- Začněte s vysokým nastavením výšky sečení a postupně ji snižujte.
- Sečte při vysokých otáčkách nožů (nejvyšší povolené otáčky motoru najdete v části *Technické údaje na straně 194*). Jeďte s výrobkem dopředu nízkou rychlostí. Pokud není tráva příliš vysoká a hustá, můžete dosáhnout dobrých výsledků také sečením při vyšší rychlosti.
- Sečte trávu po nepravidelné dráze.
- Chcete-li dosáhnout nejlepších výsledků, sečte trávu často a používejte funkci mulch.

Vypnutí hydrostatické převodovky

Chcete-li výrobek přemístit se zastaveným motorem, musíte otevřít hydraulické okruhy na přední a zadní převodovce. To se provádí otevřením obtokových ventilů v motorech převodovky.



VAROVÁNÍ: Pokud jsou obtokové ventily otevřené, brzdy výrobku nefungují. Před použitím výrobku je nezbytné obtokové ventily uzavřít.



VAROVÁNÍ: Nevlečte výrobek vysokou rychlostí ani na dlouhé vzdálenosti. To způsobí poškození převodovek.

Zadní převodovka

- Chcete-li otevřít obtokový ventil, povolte pojistnou matici (A) o ¼–½ otáčky proti směru hodinových ručiček a poté otočte šroubem ventilu (B) o 2 otáčky proti směru hodinových ručiček.

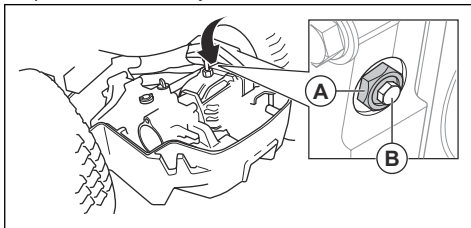

- Chcete-li uzavřít obtokový ventil, zavřete šroub ventilu (B) a utáhněte jej momentem 8 Nm a poté utáhněte pojistnou matici (A) momentem 30 Nm.

Přední převodovka

- Chcete-li otevřít obtokový ventil, povolte pojistnou matici (A) o $\frac{1}{4}$ – $\frac{1}{2}$ otáčky proti směru hodinových ručiček a poté otočte šroubem ventilu (B) o 2 otáčky proti směru hodinových ručiček.

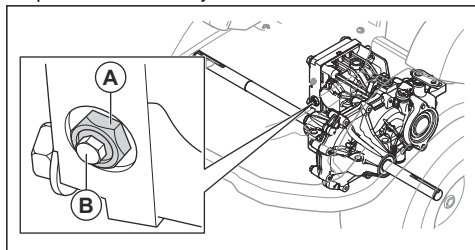

- Chcete-li uzavřít obtokový ventil, zavřete šroub ventilu (B) a utáhněte jej momentem 8 Nm a poté utáhněte pojistnou matici (A) momentem 30 Nm.

Údržba

Úvod

Plán údržby



VÝSTRAHA: Než začnete na výrobku provádět údržbu, přečtěte si pozorně kapitolu o bezpečnosti.

Denní údržba před použitím

Zajistěte, aby byly matice i šrouby správně dotaženy.

Zkontrolujte, zda nedochází k úniku paliva nebo oleje.

Vyčistěte výrobek.

Vyčistěte vnitřní povrchy žacího ústrojí.

Vyčistěte motor a tlumič výfuku.

Zkontrolujte, zda není přívod studeného vzduchu k motoru ucpaný.

Zkontrolujte, zda nejsou vadná bezpečnostní zařízení.

Zkontrolujte nože žacího ústrojí.

Zkontrolujte, zda není poškozeno žací ústrojí.

Prohlédněte a vyzkoušejte brzdy.

Zkontrolujte hladinu motorového oleje.

Zkontrolujte hladinu převodového oleje.

Zkontrolujte správnou funkci dálkových a pracovních světel.

X = Pokyny jsou uvedeny v tomto návodu k použití.

O = Pokyny nejsou uvedeny v tomto návodu k použití. Údržbu by měl provést schválený servis.

Údržba	Každý týden (interval 40 hodin)	Po prvních 50 hodinách	Interval údržby v hodinách		
			100	200	400
Zajistěte, aby byly matice i šrouby správně dotaženy.			O		
Zkontrolujte, zda nedochází k úniku paliva nebo oleje.			O		
Vyčistěte výrobek.			X		
Zkontrolujte, zda nejsou vadná bezpečnostní zařízení.			X		
Mazání provádějte podle plánu mazání.	X		X		
Promažte žací ústrojí.	X		X		
Zkontrolujte, zda jsou hadice přívodu paliva a spojky čisté a nepoškozené.		O	O		
Zkontrolujte 12V baterii.	X		X		
Zkontrolujte elektrické konektory a kabely.		O	O		
Zkontrolujte lanko parkovací brzdy a seřídte parkovací brzdu.			O		
Zkontrolujte správnou funkci světlometů a výstražných světel (jsou-li k dispozici).	X		X		
Po vyčištění proveďte vizuální kontrolu napnutí řemenu čerpadla.	O		O		
Vyměňte řemen čerpadla.					O
Vyměňte řemen PTO.					X
Zkontrolujte ložisko kloubu v kloubovém řízení.					O
Po vyčištění proveďte vizuální kontrolu všech řemenic.				O	
Proveďte vizuální kontrolu všech hydrostatických lanek s táhly.			O		
Zkontrolujte ovládání plynu a sytiče.			O		
V případě potřeby aktualizujte firmware.			O		
Vyměňte tlačítko PTO.	Každých 10 let				
		O			
Vyměňte filtr hydraulického oleje.		O		O	
Vyměňte hydraulický olej.					O
Zkontrolujte stav zapalovací svíčky a správnou elektrodovou vzdálenost.			X		
Vyčistěte vzduchový filtr.	X		X		
Vyměňte palivový filtr.		X	X		
Vyměňte vložku vzduchového filtru.				X	
Zkontrolujte vnitřní vzduchový filtr.				X	
Vyměňte vnitřní vzduchový filtr.					X

Údržba	Každý týden (interval 40 hodin)	Po prvních 50 hodinách	Interval údržby v hodinách		
			100	200	400
Zkontrolujte a seřídte vůli ventilů motoru.				○	
Vyčistěte povrch dosedací plochy ventilu.				○	
Prohlédněte tlumič výfuku a tepelný deflektor.	X		X		
Vyměňte motorový olej.		X	X		
Vyměňte filtr motorového oleje.		X		X	
Vyměňte zapalovací svíčku.					X
Vyměňte palivové hadice.	Každých 5 let ○				
Zkontrolujte/upravte rychlost předních a zadních kol.			○		
Zkontrolujte hladinu oleje v převodovce.	X		X		
Vyměňte olej v převodovce.		○			○
Zkontrolujte, zda jsou pneumatiky nahuštěny na správný tlak.	X		X		
Zkontrolujte a seřídte nastavení výšky sečení.			X		
Vyměňte řemen žacího ústrojí.					X
Zkontrolujte, zda není poškozeno žací ústrojí.			X		
Zkontrolujte nože žacího ústrojí.			X		

Čištění výrobku



VAROVÁNÍ: Nepoužívejte vysokotlaký čistič ani parní čistič. Voda může vniknout do ložisek a elektrických spojení a způsobit korozi a následné poškození výrobku.

Bezprostředně po použití výrobek vyčistěte.

- Nečistěte horké povrchy, například motor, tlumič výfuku a výfukový systém. Počkejte, dokud nebudou povrchy chladné, a poté odstraňte trávu a nečistoty.
- Použijte nejprve kartáč a až poté začněte čistit vodou. Odstraňte odřezky trávy a nečistoty z převodovky a jejího okolí, přívodu vzduchu k převodovce a z motoru.
- K čištění výrobku použijte tekoucí vodu z hadice. Nepoužívejte vysoký tlak.
- Nemiňte proud vody na elektrické součásti a ložiska. Čistící prostředek může způsobit poškození.
- Při čištění žacího ústrojí jej uveďte do servisní polohy a opláchněte jej vodou z hadice.
- Když je výrobek čistý, spusťte krátce žací ústrojí, aby se vyfoukala zbývající voda.

- Zkontrolujte všechny mazací body a v případě potřeby je promažte. Vždy po vyčištění výrobku promažte ložiska.

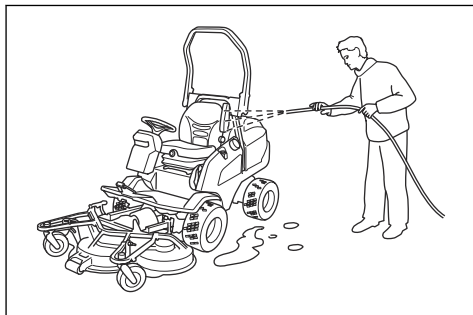

Čištění motoru a tlumiče výfuku

Udržujte motor a tlumič výfuku bez odřezků trávy a nečistot. Odřezky trávy na motoru nasáté palivem nebo olejem zvyšují nebezpečí požáru a riziko přehřívání motoru. Před čištěním nechte motor vychladnout. Vyčistěte jej vodou a kartáčem.

Odřezky trávy okolo chladiče rychle vysychají a zvyšují nebezpečí požáru. Odstraňte odřezky trávy kartáčem nebo vodou, když je tlumič výfuku studený.

Čištění přívodu studeného vzduchu k motoru



VÝSTRAHA: Vypněte motor. Přívod studeného vzduchu se otáčí a může způsobit zranění prstů.

1. Zkontrolujte, zda není ucpaná mřížka přívodu vzduchu. Odstraňte trávu a nečistoty kartáčem.

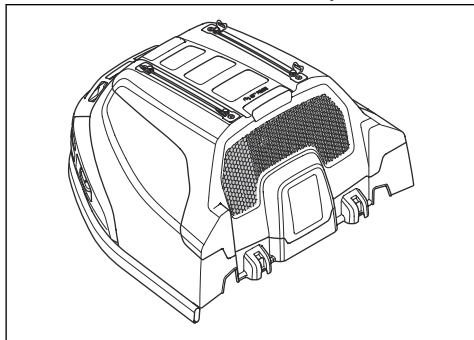

2. Sejměte kryt motoru.
3. Zkontrolujte, zda nejsou ucpané otvory přívodu studeného vzduchu. Odstraňte trávu a nečistoty kartáčem.

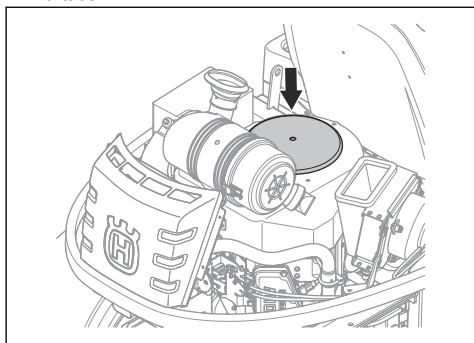

4. Zkontrolujte vzduchový kanál na vnitřním povrchu krytu motoru. Zkontrolujte, zda je vzduchový kanál čistý a neodírá se o přívod studeného vzduchu.

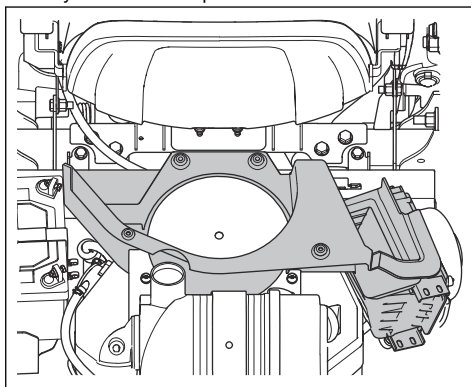

Čištění chladiče hydraulického oleje

Zkontrolujte, zda není zablokovaný ventilátor chladiče hydraulického oleje a zda je čistý prostor kolem chladiče hydraulického oleje. Odstraňte trávu a nečistoty kartáčem.

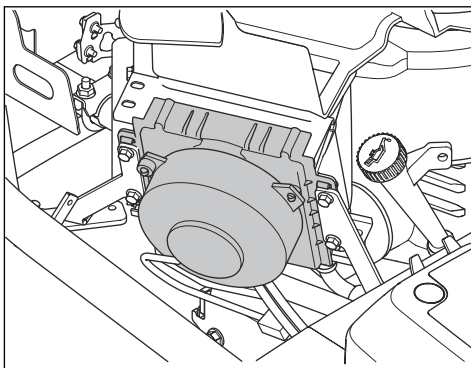

Demontáž krytu

Demontáž a montáž krytu motoru

1. Sklopte sedadlo dopředu.
2. Uvolněte 2 spony na krytu motoru pomocí nástroje připevněného ke klíčku zapalování.

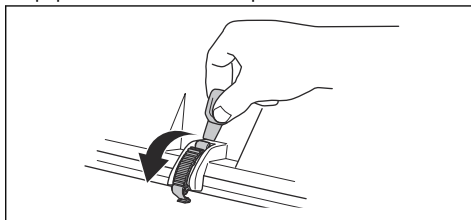

3. Demontujte šrouby ze závěsů.

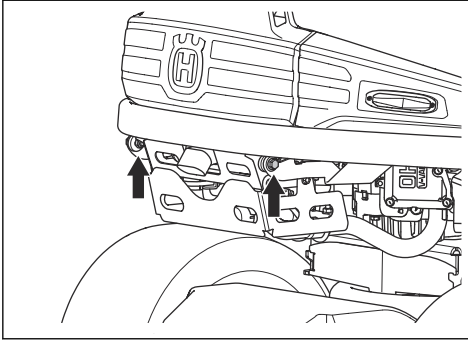

4. Vyklopte kryt motoru směrem dozadu.
5. Montáž proveďte v opačném pořadí.

Demontáž předního krytu

1. Uvolněte sponu na předním krytu pomocí nástroje připevněného ke klíčku zapalování.

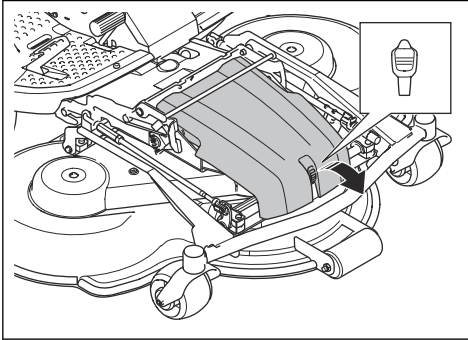

2. Sejměte přední kryt.

Demontáž krytů žacího ústrojí (R137, R137X)

1. Nastavte výšku sečení do nejnižší polohy. Viz část *Nastavení výšky sečení (C112, C122, R137) na strani 158* nebo *Nastavení výšky sečení (C112X, C122X, R137X) na strani 159.*

2. Vyšroubujte 6 šroubů na bočních krytech žacího ústrojí.

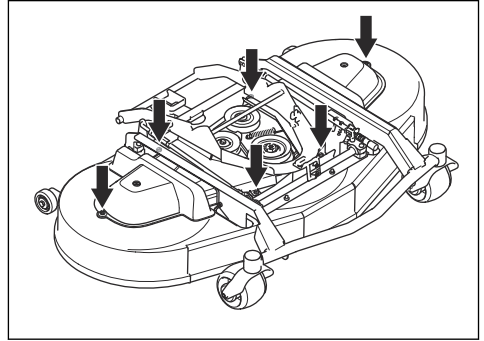

3. Odmontujte boční kryty žacího ústrojí.
4. Montáž proveďte v opačném pořadí.

Demontáž pravého bočního krytu

1. Vyšroubujte 4 šrouby a sejměte boční kryt.

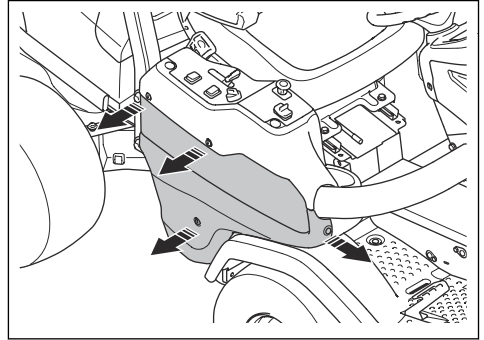

Demontáž krytu řídicí jednotky

1. Otočte 3 šrouby o ¼ otáčky proti směru hodinových ručiček a sejměte kryt.

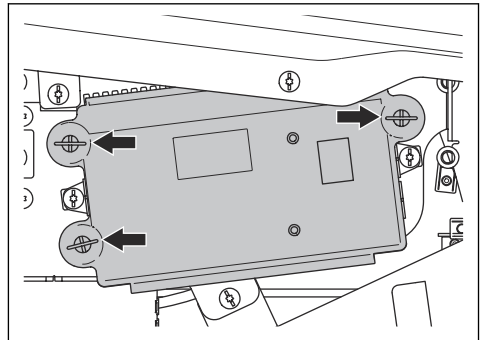

Demontáž a montáž pravé opěrky nohy

1. Odmontujte pedál pro jízdu vzad.

2. Sejměte pravý boční kryt. Viz část *Demontáž pravého bočního krytu na strani 165*.
3. Vyšroubujte 2 šrouby a sejměte držák nápojů.
4. Vyšroubujte 4 šrouby a sejměte opěrku nohy.

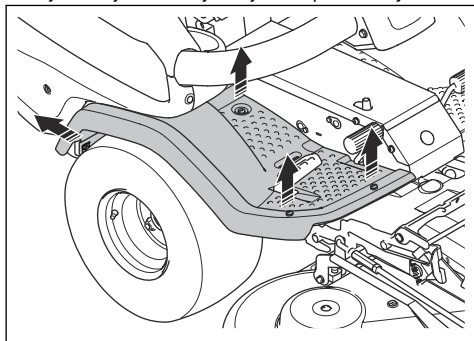

5. Montáž provedte v opačném pořadí.

Demontáž a montáž levé opěrky nohy

1. Vyšroubujte 4 šrouby a sejměte opěrku nohy.

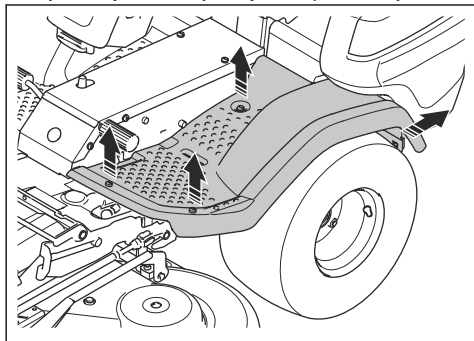

2. Montáž provedte v opačném pořadí.

Kontrola parkovací brzdy

1. Zaparkujte výrobek na tvrdém svažitém povrchu.

Povšimněte si: Při kontrole parkovací brzdy neparkujte na travnatém svahu.

2. Sešlápněte pedál parkovací brzdy (A).

3. Stiskněte a podržte pojistné tlačítko (B). Když je tlačítko stisknuté, uvolněte parkovací pedál.

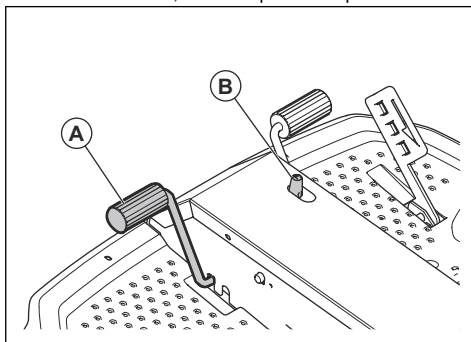

4. Pokud se výrobek začne pohybovat, obraťte se na schválený servis a požádejte o seřízení parkovací brzdy.
5. Opětovným sešlápnutím a uvolněním pedálu parkovací brzdy uvolníte parkovací brzdu.

Výměna palivového filtru

1. Sejmутím krytu motoru získáte přístup k palivovému filtru. Obrázek vpravo zobrazuje model P 524X. Obrázek vlevo zobrazuje model P 524X EFI.

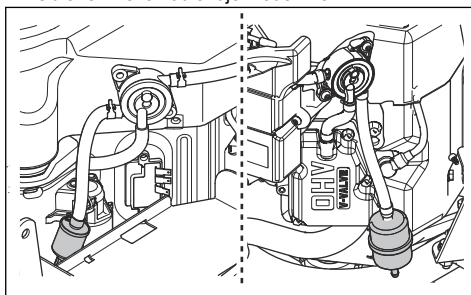

2. Pomocí rovných kleští sejměte hadicové svorky z palivového filtru.
3. Vytáhněte palivový filtr z konce hadic.
4. Zatlačte nový palivový filtr do konců hadic. Naneste kapalný čisticí prostředek na konce palivového filtru, aby se usnadnilo připojení.
5. Zatláčte hadicové svorky proti palivovému filtru.

Čištění a výměna vzduchového filtru



VAROVÁNÍ: Nestartujte motor, když není namontován vzduchový filtr.

1. Sejměte kryt motoru.

2. Povolte 2 knoflíky držící kryt vzduchového filtru.

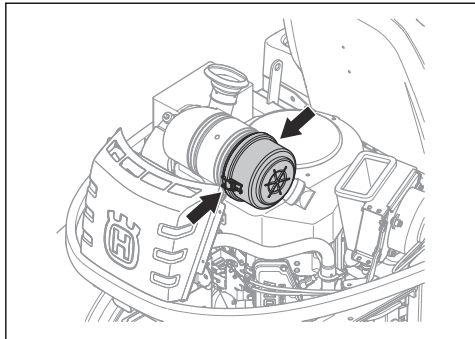

3. Sejměte kryt vzduchového filtru.
4. Vyměňte vložku vzduchového filtru z krytu filtru.

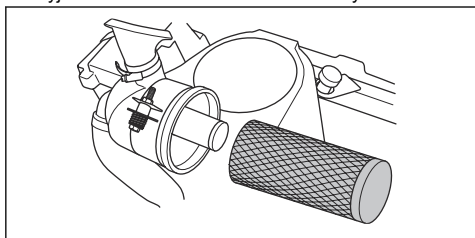

5. Očistěte vnitřní povrch krytu vzduchového filtru suchým hadříkem.
6. Vložku vzduchového filtru opatrně oklepejte o tvrdý povrch a vnitřní povrch vyfoukejte stlačeným vzduchem. Pokud se vzduchový filtr nevyčistí nebo je poškozený, je nezbytná jeho výměna.
7. Vyměňte vnitřní vzduchový filtr, který je za vložkou vzduchového filtru.

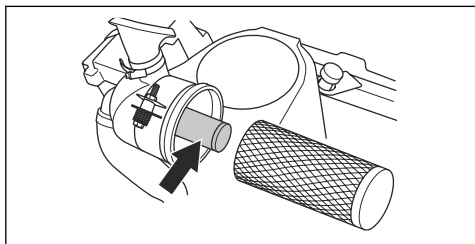

8. Vyčistěte vnitřní filtr oklepáním o tvrdý povrch. Pokud se vzduchový filtr nevyčistí nebo je poškozený, je nezbytná jeho výměna.



VAROVÁNÍ: Vnitřní vzduchový filtr nečistěte stlačeným vzduchem.

9. Vnitřní vzduchový filtr a vložku vzduchového filtru vložte do původní polohy v krytu filtru. Zkontrolujte, zda je vložka vzduchového filtru správně upevněna na horní části přívodu vzduchu.

10. Připevňte kryt vzduchového filtru a zkontrolujte, zda sběrač nečistot míří směrem dolů.

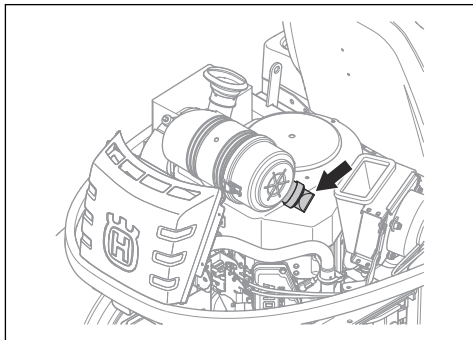

Kontrola a výměna zapalovací svíčky

1. Otevřete kryt motoru.
2. Demontujte zapalovací svíčku a vyčistěte okolí zapalovací svíčky.
3. Odmontujte zapalovací svíčku pomocí klíče na zapalovací svíčky.
4. Zkontrolujte zapalovací svíčku. Pokud jsou elektrody spálené nebo jsou na izolaci praskliny či jiné známky poškození, vyměňte svíčku. Není-li zapalovací svíčka poškozená, vyčistěte ji ocelovým kartáčem.
5. Změřte vzdálenost elektrod a v případě potřeby ji upravte. Viz část *Technické údaje* na straně 194.

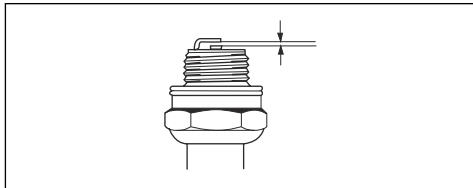

6. Vzdálenost lze nastavit ohnutím postranní elektrody.
7. Instalujte zapalovací svíčku zpět a šroubujte ji rukou, dokud se nedotkne sedla zapalovací svíčky.
8. Utáhněte zapalovací svíčku klíčem na zapalovací svíčky tak, aby se stlačila podložka.
9. Poté dotáhněte použitou zapalovací svíčku ještě o 1/8 otáčky a novou zapalovací svíčku o 1/4 otáčky.



VAROVÁNÍ: Nesprávně dotažená svíčka může způsobit poškození motoru.

10. Připojte koncovku kabelu zapalovací svíčky.



VAROVÁNÍ: Nestartujte motor, pokud je vyjmutá zapalovací svíčka nebo odpojený kabel zapalování.

Přehled pojistek

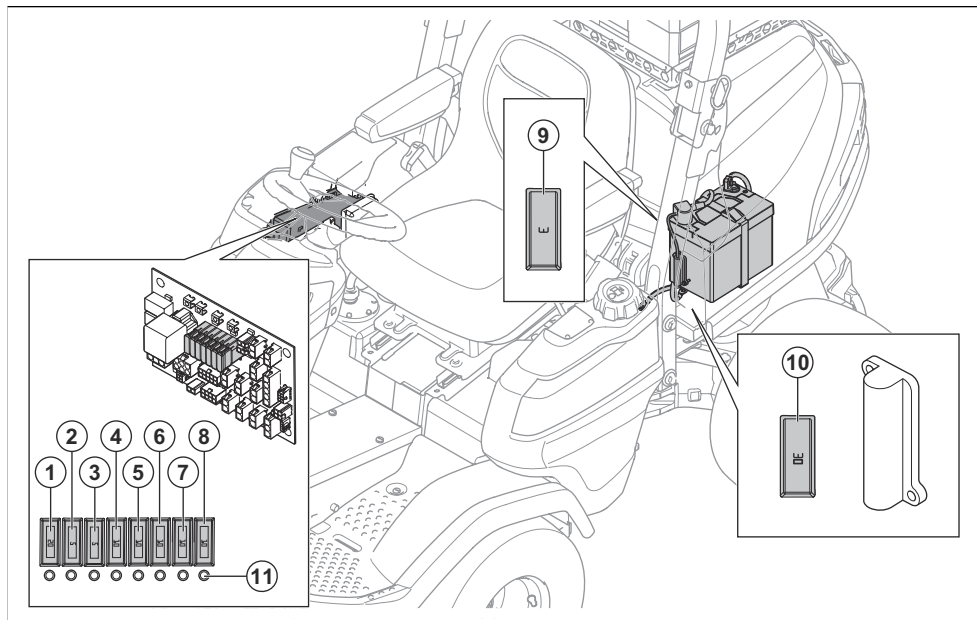

1. Napájení 12 V do řídicího modulu sekačky, 20 A
2. Napájení displeje, 5 A
3. Napájení zapalování, 5 A
4. J14 + 12 V, výstražné světlo, 10 A
5. J16 + 12 V, přídativý spínač, doplňkový výstup, hydraulika, 10 A
6. Parkovací brzda / sedadlo, 10 A
7. Napájení světel, 10 A
8. USB, zásuvka 12 V, napájení spínače 12 V, 10 A
9. Napájení paměti 12 V do řídicího modulu sekačky, 3 A
10. 12 V, pojistka pro elektrický ovladač zvedání ústrojí, 30 A
11. Kontrolka pojistky

Výměna pojistky

Přepálenou pojistku lze identifikovat podle spáleného drátu pojistky. U pojistky 1–8 se rozsvítí kontrolka pojistky, pokud je pojistka spálená.

Umístění pojistek je uvedeno v přehledu pojistek, viz *Přehled pojistek na strani 168*.

1. Najděte poškozenou pojistku:
 - a) Chcete-li vyměnit pojistky 1–8, sejměte pravý boční kryt.
 - b) Chcete-li vyměnit pojistky 9 a 10, otevřete kryt motoru.

2. Vytáhněte pojistku z držáku.
3. Vyměňte přepálenou pojistku za novou pojistku stejného typu.
4. Namontujte kryty.

Povšimněte si: Pokud se pojistka krátce po výměně znovu přepálí, obvod je pravděpodobně zkratovaný. Před opětovným použitím výrobku vyřešte problém se zkratem. Obráťte se na schválený servis.

Nabití baterie



VÝSTRAHA: Než začnete baterii nabíjet, přečtěte si kapitolu o bezpečnosti. Viz část *Bezpečnostní pokyny týkající se baterií na strani 150*.

- Pokud je baterie tak vybitá, že nelze spustit motor, nabijte ji.
- Použijte standardní nabíječku baterií.
- Před nastartováním motoru nabíječku vždy odpojte.

Výměna baterie



VÝSTRAHA: Než začnete baterii nabíjet, přečtěte si kapitolu o bezpečnosti. Viz část *Bezpečnostní pokyny týkající se baterií na strani 150*.



VAROVÁNÍ: Před instalací baterie do výrobku ji vždy plně nabijte.

1. Sejměte kryt motoru. Další informace jsou uvedeny v části *Demontáž a montáž krytu motoru na strani 164*.
2. Odpojte zemnicí svorku (A) a potom kladnou svorku (B) na baterii.

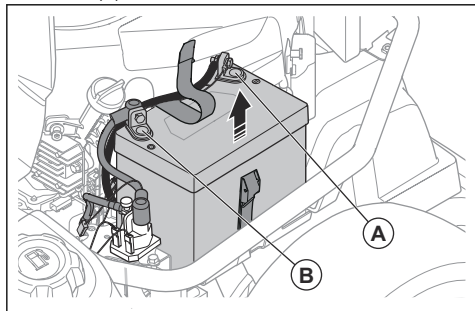

VÝSTRAHA: Nebezpečí jisker. Další informace jsou uvedeny v části *Bezpečnostní pokyny týkající se baterii na strani 150*.

3. Povolte popruh, který drží baterii.
4. Zvedněte baterii a vyjměte ji z výrobku.
5. Očistěte svorky nové baterie.
6. Nainstalujte novou baterii.
7. Utáhněte popruh kolem baterie.
8. Připojte kladný kabel ke kladné svorce na baterii.
9. Připojte zemnicí kabel k zemnicí svorce na baterii.

Nouzové spuštění motoru

Pokud je baterie tak vybitá, že nelze spustit motor, můžete pomocí startovacích kabelů provést nouzové nastartování motoru. Tento výrobek využívá 12V systém se záporným uzemněním. Výrobek, který použijete k nouzovému startování, musí mít také 12V systém se záporným uzemněním.



VAROVÁNÍ: Nepoužívejte rychlonabíječky nebo startovací zdroje. To by mohlo vést k poškození elektrického systému výrobku.

Připojení startovacích kabelů



VÝSTRAHA: Nebezpečí výbuchu kvůli výbušným plynům vycházejícím z baterie. Nepřipojujte zápornou svorku plně nabitě baterie k záporné svorce slabé baterie nebo do její blízkosti.



VAROVÁNÍ: Nepoužívejte baterii výrobku ke startování jiných vozidel.

1. Zvedněte kryt motoru. Další informace jsou uvedeny v části *Demontáž a montáž krytu motoru na strani 164*.
2. Připojte jeden konec červeného kabelu ke KLDNÉ svorce (+) slabé baterie (A).

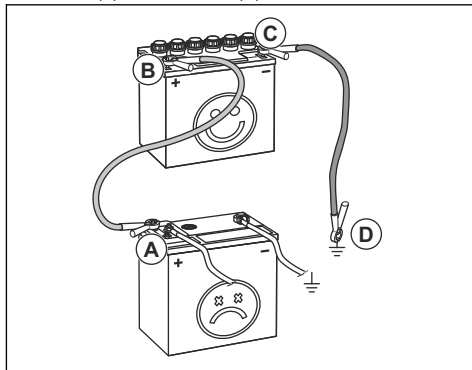

3. Připojte druhý konec červeného kabelu ke KLDNÉ svorce (+) plně nabitě baterie (B).



VÝSTRAHA: Zamezte zkratu konců červeného kabelu s podvozem.

4. Připojte jeden konec černého kabelu k ZÁPORNÉ svorce (-) plně nabitě baterie (C).
5. Připojte druhý konec černého kabelu ke KOSTŘE (D) z dosahu palivové nádrže a baterie.
6. Namontujte kryty.

Odpojení startovacích kabelů

Povšimněte si: Odpojte startovací kabely v opačném pořadí jejich připojení.

1. Odpojte ČERNÝ kabel od podvozku.
2. Odpojte ČERNÝ kabel od plně nabitě baterie.
3. Odpojte ČERVENÝ kabel od 2 baterii.

tlaky v pneumatikách

Doporučený tlak v pneumatikách je 100 kPa (1,0 baru / 14,5 psi) u všech 4 pneumatik.

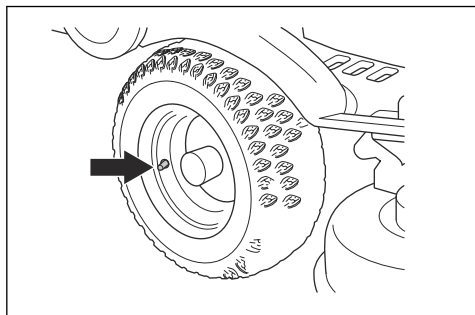

Výměna řemenu PTO

1. Nastartujte motor.
2. Otočte volant zcela doleva, abyste získali snadný přístup k řemenici motoru.
3. Spusťte dolů žací ústrojí.
4. Vypněte motor.
5. Sejměte přední kryt.
6. Vytažením rukojeti pružiny doleva mimo držák pružiny uvolněte napnutí na napínacím kole hnacího řemenu.

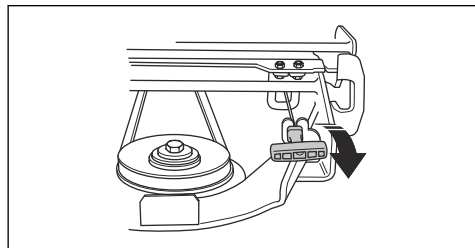

7. Demontujte levý boční kryt na žacím ústrojí.
8. Pružinovou podpěru vytáhněte ze zvedacího řetězu.

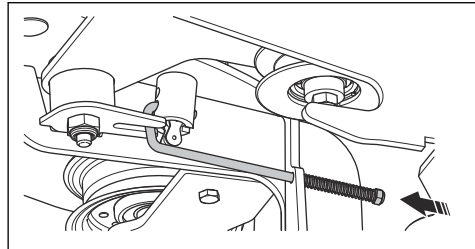

9. Vyšroubujte 4 šrouby a sejměte kryt řemenu.

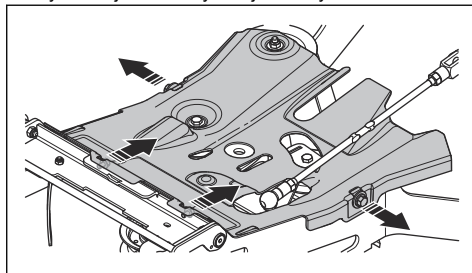

10. Sejměte řemen z řemenice, zvedněte držák řemenu (A) a sejměte řemen z napínacího kola.

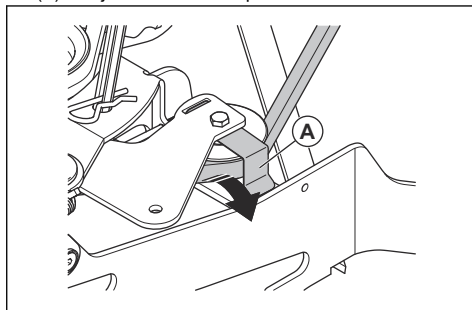

11. Sejměte řemen z řemenice na rámu nářadí.

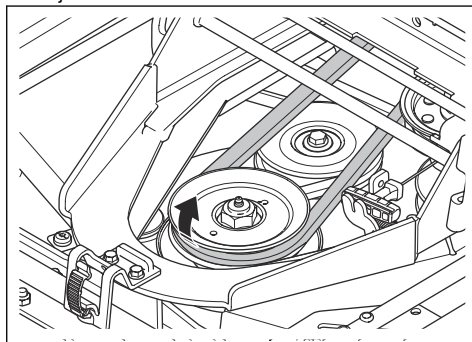

12. Sejměte kryt řemenu pod řemenicí motoru.

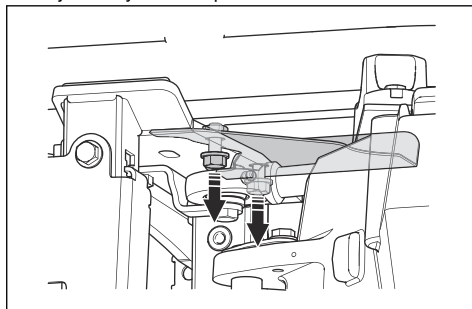

13. Sejměte kryt řemenu na přední části zadní převodovky.

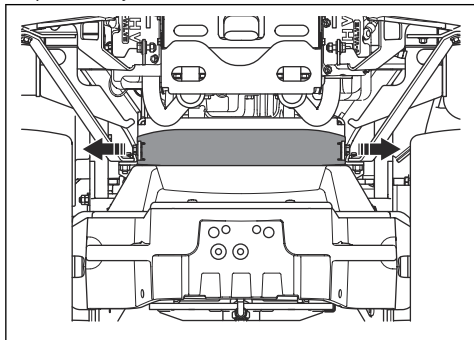

14. Sejměte řemen z řemenice motoru.

15. Sejměte kryt řemenu na pravé straně výrobku.

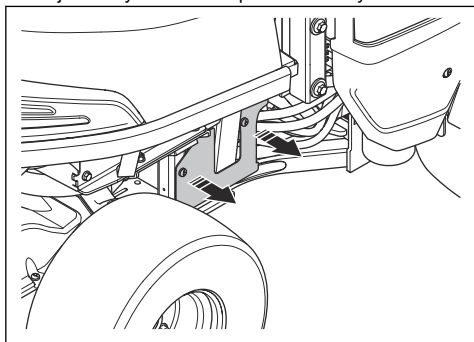

16. Sejměte řemen ze zadní řemenice motoru.

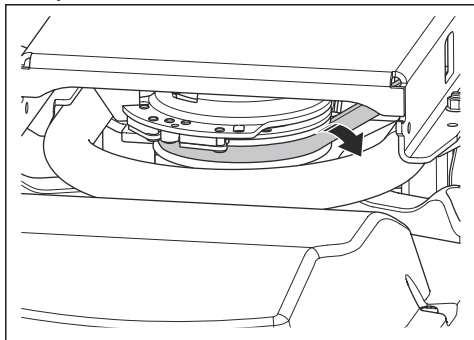

17. Protáhněte přední část řemenu skrz pravou stranu kloubného ústrojí.

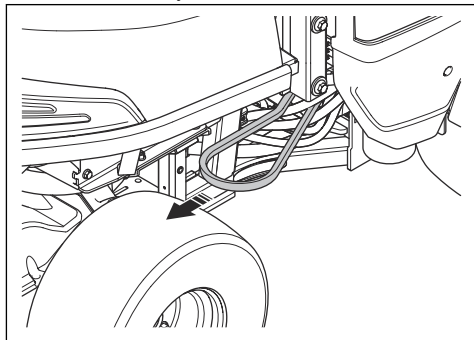

18. Sejměte řemen z háku středové řemenice.

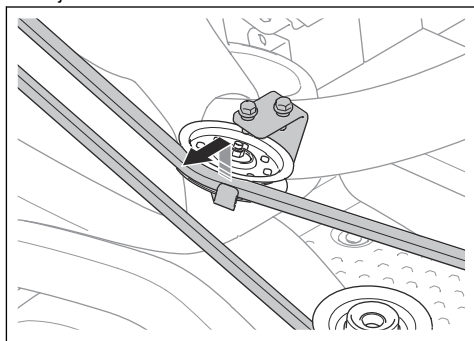

19. Vytáhněte hnací řemen ven.

20. Nový hnací řemen nainstalujte v opačném pořadí.

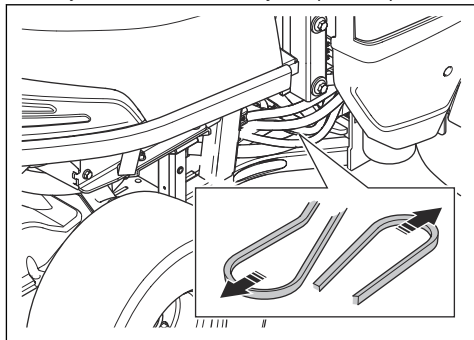

Zkontrolujte, zda je hnací řemen žacího ústrojí namontován podle obrázků. Zkontrolujte, zda je správně

veden přes napínací řemenici, označenou na obrázku šipkou.

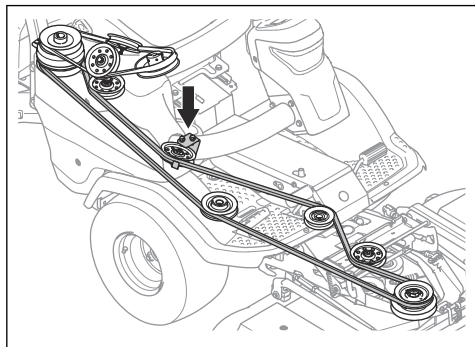

Uvedení žacího ústrojí do servisní polohy



VÝSTRAHA: Nebezpečí zranění rozdrcením, udržujte části těla v bezpečné vzdálenosti.

1. Zatažením za spínač elektrického zvedání zvedněte žací ústrojí. Zcela zvedněte žací ústrojí, dokud neuslyšíte klapavý zvuk.

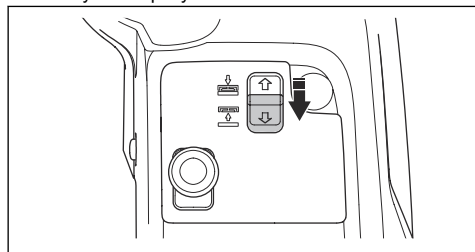

Povšimněte si: Klapavý zvuk z tunelu rámu neznamená, že je výrobek poškozený.

2. Uvolněte sponu na předním krytu pomocí nástroje připevněného ke klíčku zapalování a sejměte kryt.

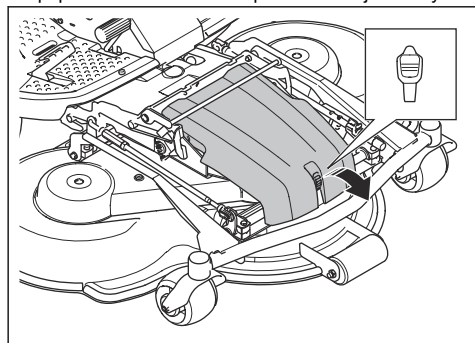

3. Nastavte výšku sečení do nejnižší polohy. Viz část *Nastavení výšky sečení (C112, C122, R137)* na strani 158 nebo *Nastavení výšky sečení (C112X, C122X, R137X)* na strani 159.
4. Vytažením rukojeti pružiny doleva mimo držák pružiny uvolněte napnutí na napínacím kole hnacího řemenu.

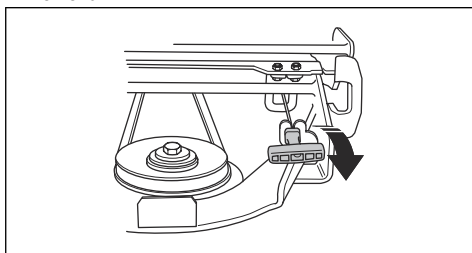

5. Sejměte řemen z řemenice na rámu nářadí.

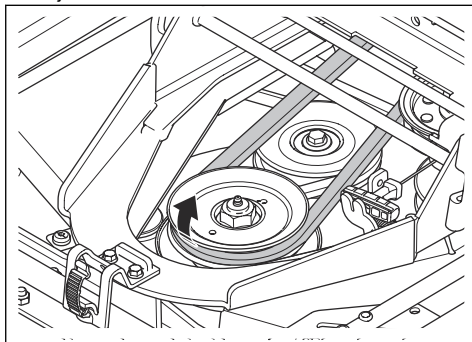

6. Podržte přední okraj žacího ústrojí oběma rukama a tahejte dopředu, dokud se nezastaví.

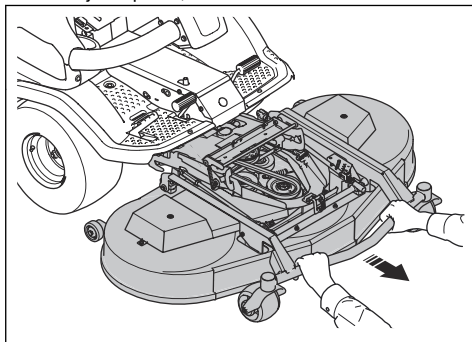

- Zvedněte žací ústrojí do svislé polohy, dokud neuslyšíte cvaknutí. Žací ústrojí se automaticky zajistí ve svislé poloze.

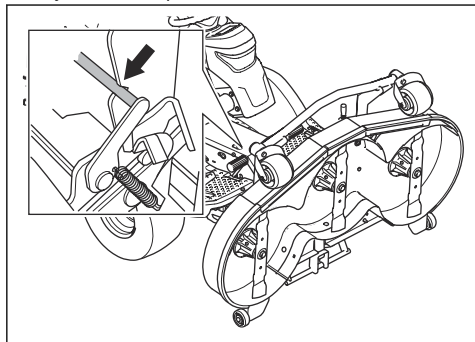

Uvedení žacího ústrojí do sekací polohy

- Podržte přední okraj žacího ústrojí levou rukou.
- Uvolněte pojistku pravou rukou.

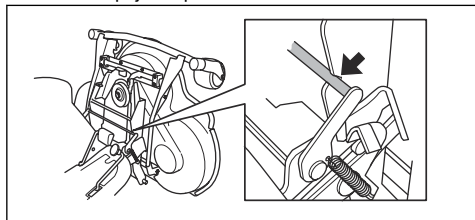

- Spusťte žací ústrojí dolů a zatlačte jej nadoraz.



VAROVÁNÍ: Pro modely žacího ústrojí C112X, C122X, R137X: Ujistěte se, že se kabel k žacímu ústrojí nestlačí.

- Hnací řemen nasadíte na hnací kolo žacího ústrojí.
- Vložte rukojeť pružiny do držáku pružiny.

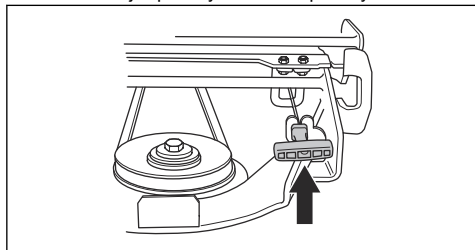

- Namontujte přední kryt.

Kontrola a seřízení tlaku žacího ústrojí na zem

Správný tlak na zem zajišťuje pohyb žací plošiny po povrchu. Nesmí být ale příliš velký.

- Zkontrolujte tlak vzduchu v pneumatikách. Viz část *Tlaky v pneumatikách na strani 170*.
- Zaparkujte výrobek na rovné ploše.
- Spusťte žací ústrojí do sekací polohy.
- Vložte osobní váhu pod přední okraj žacího ústrojí.

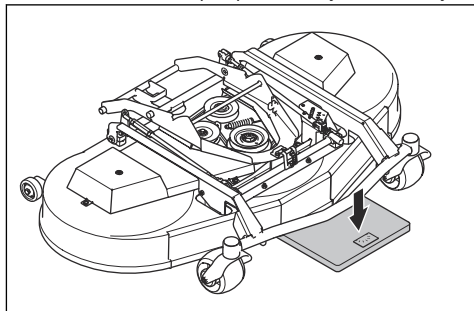

- Vložte dřevěný špalek mezi rám a osobní váhu. Dřevěný špalek zajistí, že na opěrná kola nebude působit žádné zatížení.
- Tlak na zem nastavíte tak, že otočíte seřizovacími šrouby, které se nachází pod předními koly na pravé a levé straně.
- Otáčejte šrouby doprava nebo doleva, dokud nebude tlak na zem správný. Zkontrolujte, zda mají pružiny na obou stranách stejné předpětí.

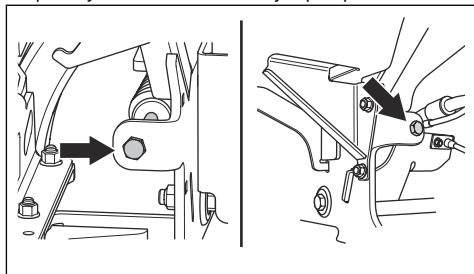

Žací ústrojí	C112, C122	R137
Tlak na zem	12–15 kg / 26,5–33 lb	25 kg / 55,1 lb

Kontrola rovnoběžnosti žacího ústrojí

- Zkontrolujte tlak vzduchu v pneumatikách. Viz část *Tlaky v pneumatikách na strani 170*.
- Zaparkujte výrobek na rovné ploše.
- Spusťte žací ústrojí do sekací polohy.
- Nastavte výšku sečení do nejnižší polohy. Viz část *Nastavení výšky sečení (C112, C122, R137) na strani 158* nebo *Nastavení výšky sečení (C112X, C122X, R137X) na strani 159*.

5. Změřte vzdálenost mezi zemí a předním a zadním okrajem žacího ústrojí. Zajistěte, aby byl zadní okraj o 5 až 10 mm výše než přední okraj.

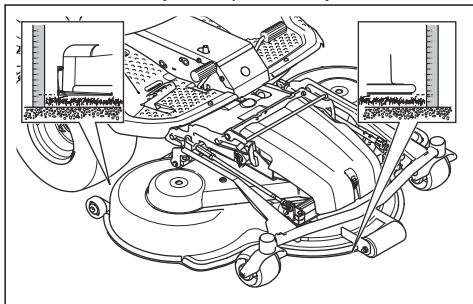

Seřízení rovnoběžnosti žacího ústrojí (C112, C122, R137)

Seřídte rovnoběžnost, když je žací ústrojí namontováno na výrobku.

1. Sejměte přední kryt. Viz část *Demontáž předního krytu na strani 165*.
2. Nastavte výšku sečení do nejnižší polohy. Viz část *Nastavení výšky sečení (C112, C122, R137) na strani 158*.
3. Odmontujte vidlicový kloub na zadním konci podpěry nastavení výšky z rámu žacího ústrojí.

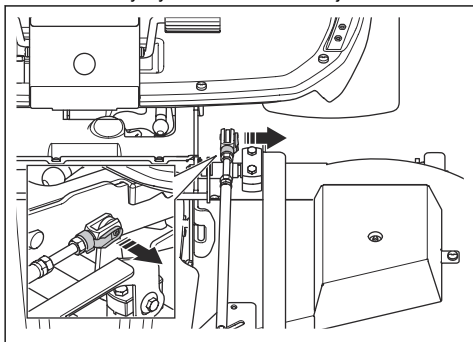

4. Povolte pojistné matice na zvedací podpěře.

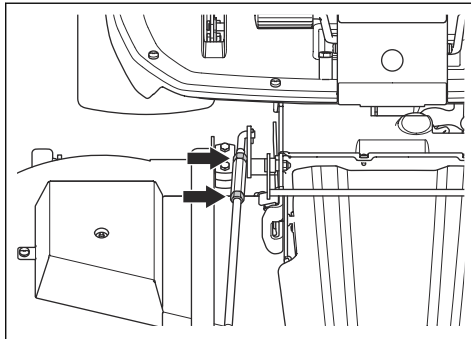

5. Otáčením seřizovací matice na zvedací podpěře nastavte délku zvedací podpěry. Prodloužením zvednete zadní okraj krytu. Zkrácením snížíte zadní okraj krytu.

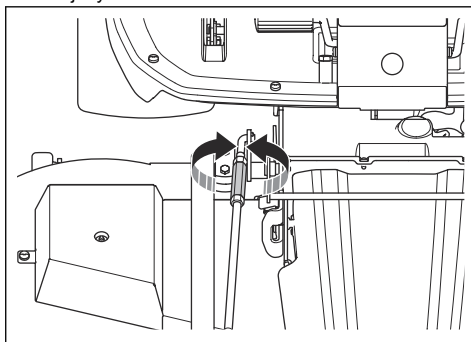

6. Dodržujte pokyny uvedené v části *Kontrola rovnoběžnosti žacího ústrojí na strani 173*.
7. Utáhněte pojistné matice na zvedací podpěře, když je délka zvedací podpěry správná.
8. Povolte pojistné matice na podpěře nastavení výšky. Otáčením vidlicového kloubu upravte délku podpěry nastavení výšky. Zarovnejte vidlicový kloub s otvorem v rámu žacího ústrojí. Namontujte vidlicový kloub na rám žacího ústrojí.

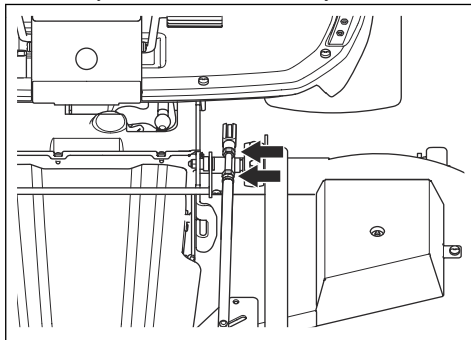

9. Proveďte zkoušku všech výšek sečení. Viz část *Nastavení výšky sečení (C112, C122, R137) na strani 158.*
10. Dotáhněte pojistné matice na podpěře nastavení výšky.
11. Namontujte přední kryt.

Seřízení rovnoběžnosti žacího ústrojí (C112X, C122X, R137X)

Seřídte rovnoběžnost, když je žací ústrojí namontováno na výrobku.

1. Odmontujte vidlicový kloub na zadním konci elektrického ovladače z rámu žacího ústrojí.

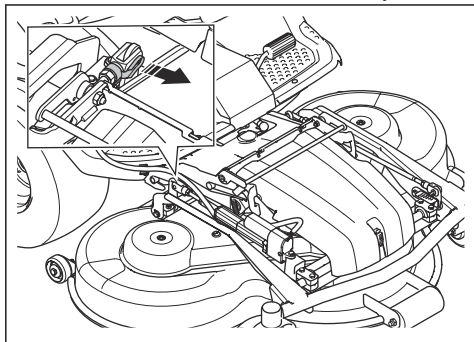

2. Potažením spínače pro elektrické zvedání dopředu spustíte žací ústrojí. Spustíte žací ústrojí zcela dolů, dokud neuslyšíte klapavý zvuk.

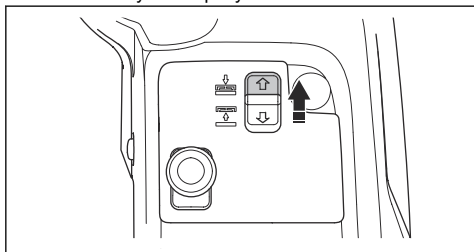

VAROVÁNÍ: Podržte spínač minimálně 2 sekund poté, co se žací ústrojí dotkne země. Tím se ujistíte, že je žací ústrojí v plovoucí poloze.

Povšimněte si: Klapavý zvuk z tunelu rámu neznamená, že je výrobek poškozený.

3. Povolte pojistné matice na zvedací podpěře.

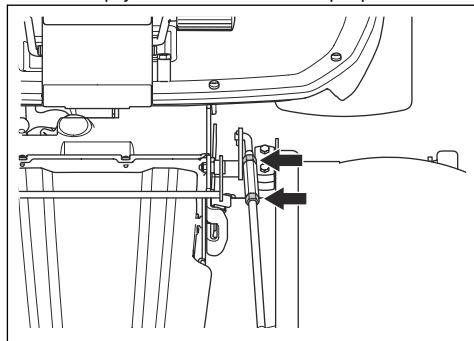

4. Otáčením seřizovací matice na zvedací podpěře nastavte délku zvedací podpěry. Prodloužením zvednete zadní okraj krytu. Zkrácením snížíte zadní okraj krytu.

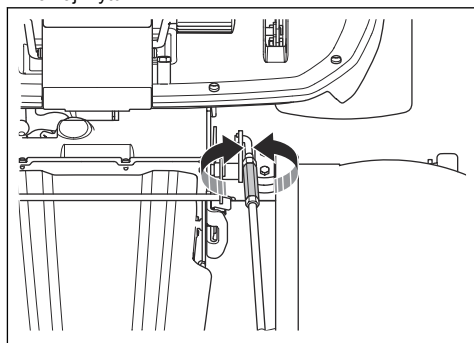

5. Dodržujte pokyny uvedené v části *Kontrola rovnoběžnosti žacího ústrojí na strani 173.*
6. Utáhněte pojistné matice na zvedací podpěře, když je délka zvedací podpěry správná.

7. Povolte pojistnou matici na elektrickém ovladači. Otáčením vidlicového kloubu po směru hodinových ručiček prodloužíte délku tyče nastavení výšky. Prodlužte délku tyče nastavení výšky až na doraz, dokud mezi šroubem a ramenem nebude žádná vůle. Zarovnejte vidlicový kloub s otvorem v rámu žacího ústrojí. Namontujte vidlicový kloub na rám žacího ústrojí.

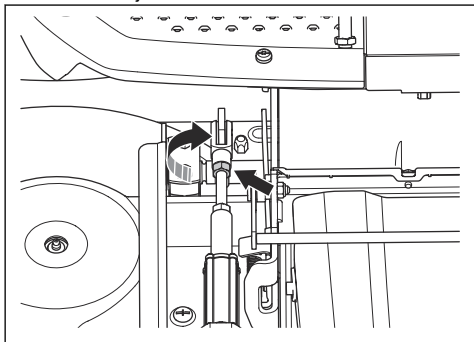

8. Dotáhněte pojistnou matici na elektrickém ovladači.
9. V případě potřeby nastavte kontrolku výšky sečení. Viz část *Nastavení výšky sečení (C112X, C122X, R137X)* na strani 159.

Nastavení kontrolky výšky sečení (C112X, C122X, R137X)

Kontrolka výšky sečení na žacím ústrojí označuje polohu vybrané výšky sečení.

1. Povolte 2 šrouby.

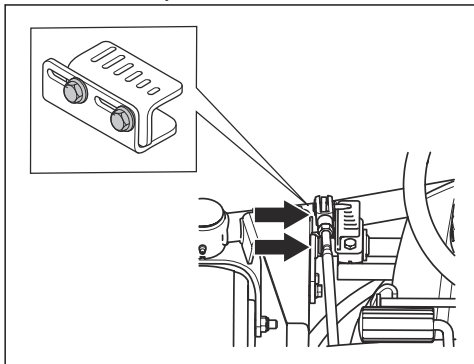

2. Nastavte výšku sečení do nejnižší polohy. Viz část *Nastavení výšky sečení (C112X, C122X, R137X)* na strani 159.

3. Nastavte kontrolku výšky sečení tak, aby označovala nejnižší výšku sečení z úhlu pohledu obsluhy na sedadle.

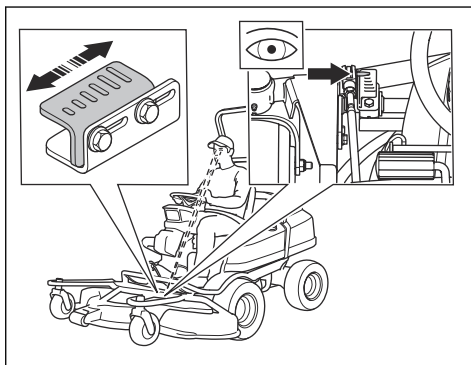

4. Dotáhněte 2 šrouby.

Výměna řemenu žacího ústrojí (C112, C112X, C122, C122X)



VÝSTRAHA: Nebezpečí zranění rozdrcením. Používejte ochranné rukavice.

Povšimněte si: Vzhled žacího ústrojí se může lišit mezi různými modely.

1. Sejměte žací ústrojí. Viz část *Demontáž žacího ústrojí na strani 153*.
2. Vyšroubujte 2 šrouby, které přidržují pojistný držák na rámu žacího ústrojí.

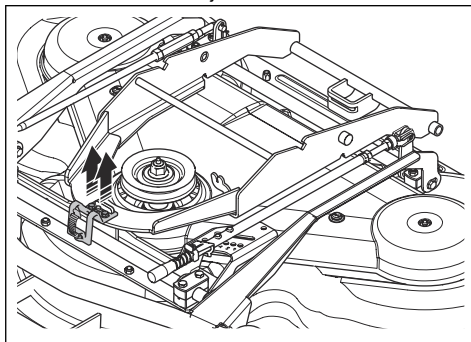

3. Vyšroubujte držák aretace a sejměte ochrannou desku.

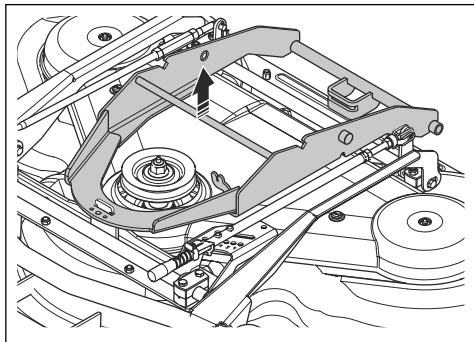

4. Otevřete a odmontujte aretaci pro šroub přední zvedací podpěry a zadní tyč nastavení výšky.

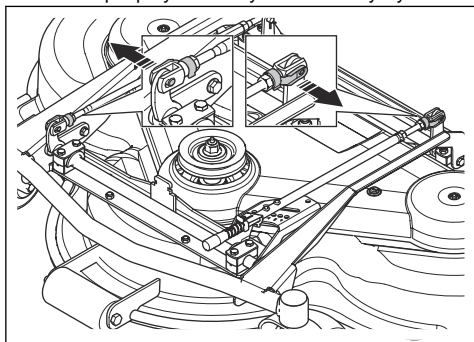

5. Odšroubujte 2 šrouby na rámu ústrojí.

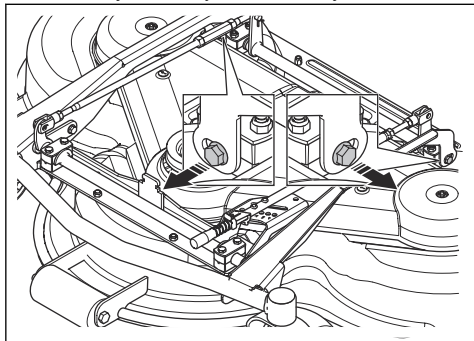

6. Vyšroubujte 2 šrouby na krytu žacího ústrojí. Zvedněte rám žacího ústrojí a sejměte kryt žacího ústrojí.

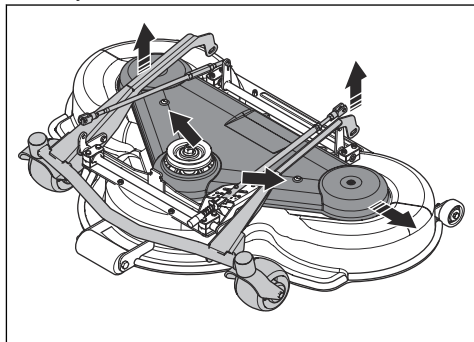

7. Odpojte napínací pružinu řemenů a sejměte řemen.

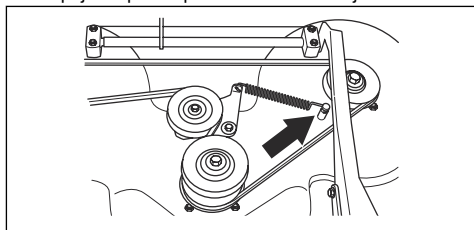

8. Nový řemen namontujte v opačném pořadí.

Přehled řemenů – C112, C112X

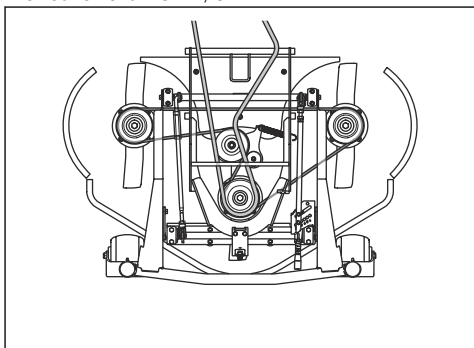

Přehled řemenů – C122, C122X

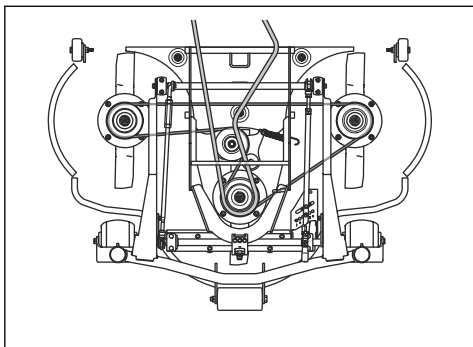

Výměna řemenu žacího ústrojí (R137, R137X)



VÝSTRAHA: Nebezpečí zranění rozdrocením. Používejte ochranné rukavice.

Povšimněte si: Vzhled žacího ústrojí se může lišit mezi různými modely.

1. Sejměte žací ústrojí. Viz část *Demontáž žacího ústrojí na strani 153*.
2. Sejměte přední kryt.
3. Vytažením rukojeti pružiny doleva mimo držák pružiny uvolněte napnutí na napínacím kole hnacího řemenu.

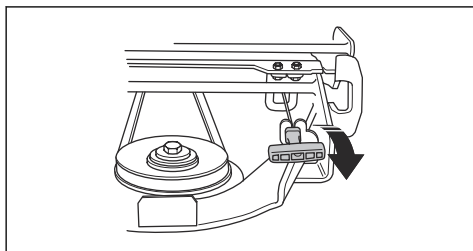

4. Sejměte řemen z řemenice na rámu nářadí.

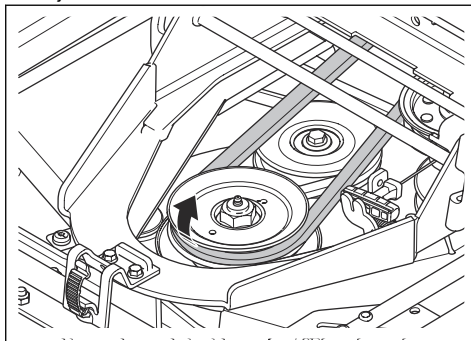

5. Odmontujte kryty žacího ústrojí. Viz část *Demontáž krytů žacího ústrojí (R137, R137X) na strani 165*.
6. Odpojte napínací pružinu řemenu a sejměte řemen.

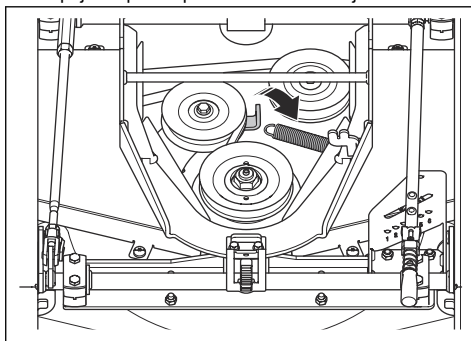

7. Nový řemen namontujte v opačném pořadí.

Přehled řemenů – R137, R137X

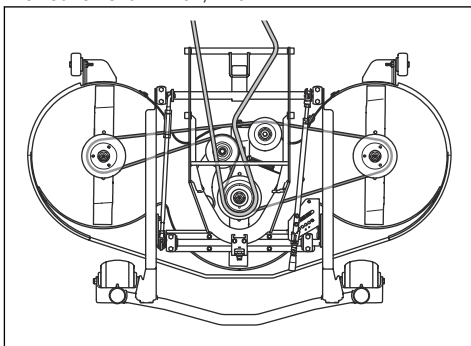

Demontáž a montáž mulčovací vložky (C112, C112X, C122, C122X)

1. Uvedte žací ústrojí do servisní polohy.

2. Odšroubujte 3 šrouby, které přidržují mulčovací vložku a vyjměte ji.

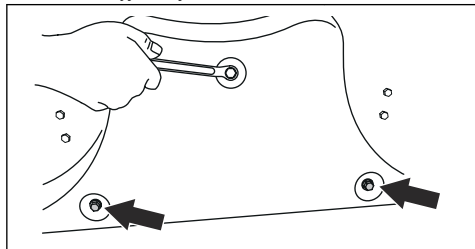

3. Namontujte 3 šrouby do otvorů pro šrouby mulčovací vložky, aby se zabránilo poškození závitů.
4. Uvedte žací ústrojí zpět do sekací polohy.
5. Mulčovací vložku nainstalujte v opačném pořadí.

Demontáž a montáž mulčovací vložky (R137, R137X)

1. Uvedte žací ústrojí do servisní polohy.
2. Odšroubujte 3 matice a šrouby, které přidržují mulčovací vložku, a vyjměte ji.

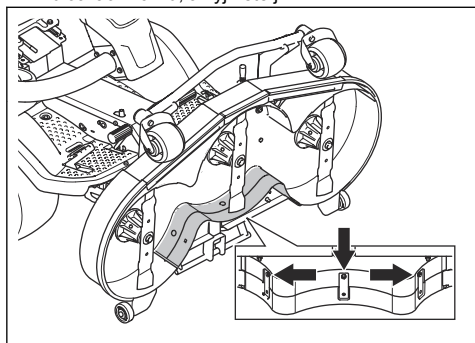

3. Uvedte žací ústrojí zpět do sekací polohy.
4. Mulčovací vložku nainstalujte v opačném pořadí.
5. Namontujte matice a šrouby do 3 otvorů poblíž horního okraje žacího ústrojí.

Kontrola nožů



VAROVÁNÍ: Poškozené nebo nesprávně vyvážené nože mohou způsobit poškození výrobku. Vyměňte poškozené lopatky. Obráťte se na schválený servis a požádejte o naostření a vyvážení tupých nožů.

1. Uvedte žací ústrojí do servisní polohy.

2. Prohlédněte nože a zkontrolujte, zda nejsou poškozené; v případě potřeby je naostřete.

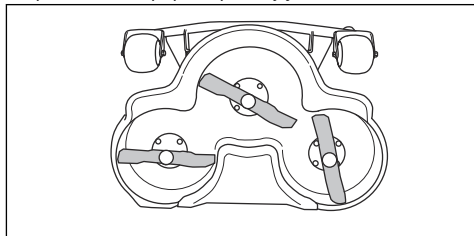

3. Dotáhněte šrouby nože správným utahovacím momentem. Další informace jsou uvedeny v části *Technické údaje na strani 194*.

Výměna nožů

1. Uvedte žací ústrojí do servisní polohy.
2. Zajistěte nůž dřevěným špalíkem (A).

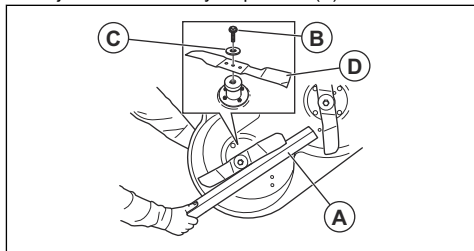

3. Uvolněte a demontujte šroub nože (B), podložky (C) a nůž (D).
4. Namontujte nože paralelně k sobě.
5. Pro žací ústrojí R137. Zkontrolujte, zda jsou vodící kolíky správně nasazeny skrz drážku nožů.

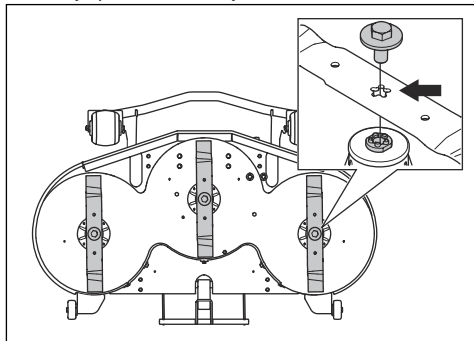

6. Namontujte nový nůž se špičatými konci ve směru žacího ústrojí.



VÝSTRAHA: Nesprávný typ nožů může způsobit odmrštění předmětu od žacího ústrojí a vážné zranění. Používejte pouze nože uvedené v části *Technické údaje na strani 194*.



VAROVÁNÍ: Nesprávný typ nože může způsobit nežádoucí hluk. Používejte pouze nože uvedené v části *Technické údaje na strani 194.*

- Namontujte podložku a šroub a upevněte nůž. Dotáhněte šroub správným utahovacím momentem. Viz část *Technické údaje na strani 194.*

Kontrola hladiny motorového oleje

- Zaparkujte výrobek na rovné ploše a vypněte motor.
- Sejměte kryt motoru.
- Povolte olejovou měрку a vytáhněte ji.

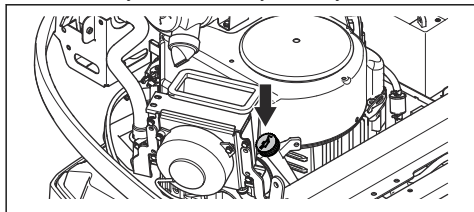

- Setřete olej z olejové měřky.
- Vložte olejovou měрку zpět dovnitř. Neutahujte ji.
- Vytáhněte olejovou měрку a zkontrolujte hladinu oleje.
- Hladina oleje musí být mezi značkami na měřce. Pokud je hladina blízko značky ADD (Doplnit), doplňte olej po značku FULL (Plná).

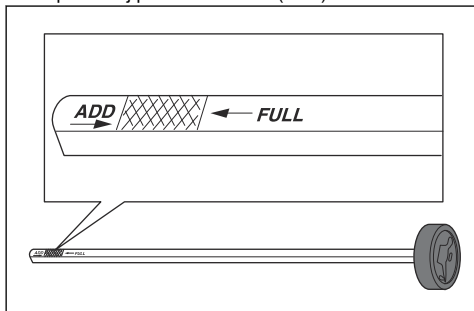

- Pomalou doplníte olej otvorem pro olejovou měрку. Používejte olej správné viskozity podle rozsahu teplot na obrázku.

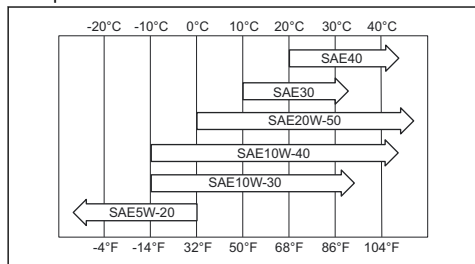

VAROVÁNÍ: Neměchejte různé typy olejů.

- Před nastartováním motoru řádně utáhněte olejovou měрку. Nastartujte motor a nechte jej asi 30 sekund běžet na volnoběžné otáčky. Vypněte motor. Počkejte 30 sekund a znovu zkontrolujte hladinu oleje.

Výměna motorového oleje a olejového filtru

Když je motor studený, spusťte před vypuštěním motorového oleje na 1–2 minuty motor. Tím se motorový olej zahřeje a snadněji se vypustí.



VÝSTRAHA: Před vypuštěním motorového oleje nechte motor nejméně 1–2 minuty vypnutý. Motorový olej je velmi horký a může způsobit popáleniny. Před vypuštěním nechte motorový olej vychladnout.



VÝSTRAHA: Pokud se polijete motorovým olejem, omyjte zasažené místo mýdlem a vodou.

- Sejměte kryt motoru.
- Pod vypouštěcí zátku oleje umístěte nádobu.

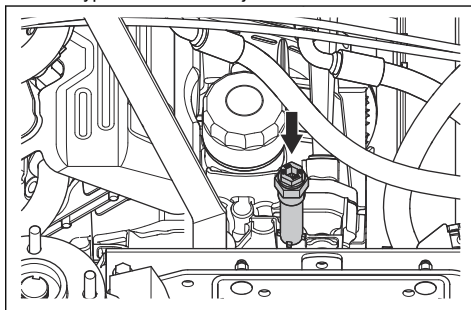

- Vyjměte olejovou měрку.
- Vyjměte vypouštěcí zátku oleje z motoru.
- Nechte olej vytéct do nádoby.
- Namontujte vypouštěcí zátku oleje a zcela ji dotáhněte.

7. Olejový filtr odšroubujte otáčením proti směru hodinových ručiček.

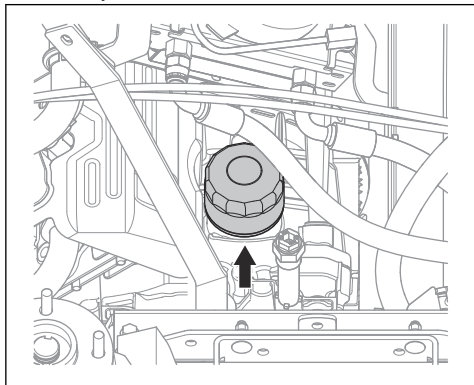

8. Mírně promažte olejem pryžové těsnění na novém olejovém filtru.
9. Olejový filtr namontujte otáčením ve směru hodinových ručiček rukou, dokud nebude pryžové těsnění na místě, a poté jej ještě dotáhněte o půl otáčky.
10. Doplňte nový olej uvedený v části *Technické údaje na strani 194*.
11. Spusťte motor a nechte jej běžet na volnoběžné otáčky po dobu 3 minut.
12. Vypněte motor a zkontrolujte, zda z olejového filtru neuniká olej.
13. Doplňte olej, aby se kompenzoval olej v novém olejovém filtru.

Povšimněte si: Informace o bezpečné likvidaci použitého motorového oleje naleznete v *Likvidace na strani 193*.

Kontrola hladiny převodového oleje

1. Pomocí olejové měrky zkontrolujte hladinu oleje v převodovce.

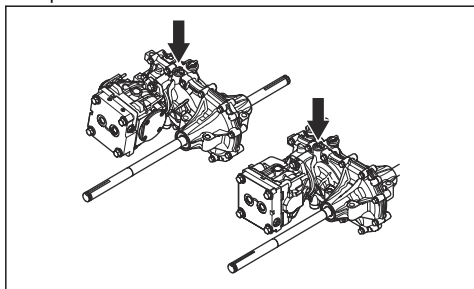

2. Hladina oleje musí být mezi značkami na měrce.

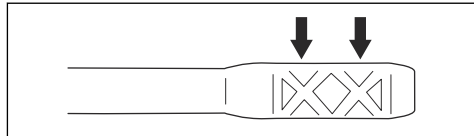

3. Pokud je hladina oleje příliš nízká, doplňte olej typem uvedeným v části *Technické údaje na strani 194*.

Kontrola hladiny oleje v hydraulickém systému

1. Sklopte sedadlo dopředu.
2. Očistěte prostor okolo víčka olejové nádrže suchým hadříkem.
3. Sejměte víčko olejové nádrže a zkontrolujte hladinu hydraulického oleje. Správná výška hladiny je 40 až 60 mm od horní části sítky.

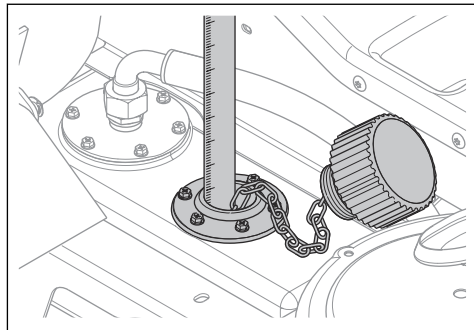

4. Pokud je hladina oleje příliš nízká, doplňte olej typem uvedeným v části *Technické údaje na strani 194*.

Seřízení řemenu hydraulického čerpadla

1. Sklopte sedadlo obsluhy dopředu.
2. Odmontujte ochrannou desku pod sedadlem.

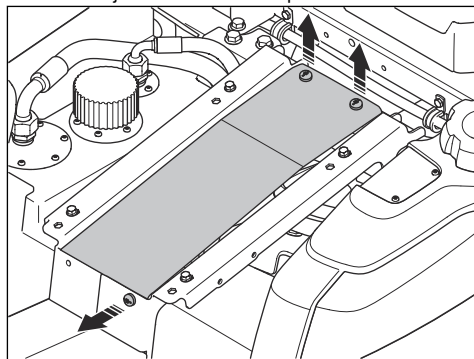

3. Sejměte 2 ochranné kryty řemenu.

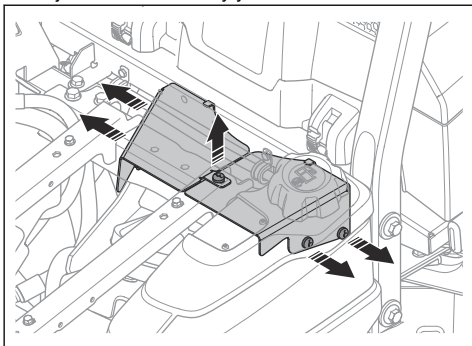

4. Povolte 3 šrouby (A) na posuvu řemene čerpadla.

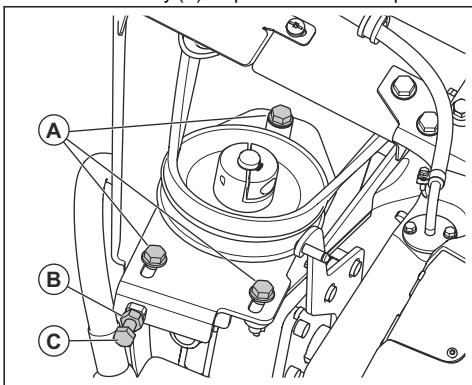

5. Povolte pojistnou matici (B) na seřizovacím šroubu.

6. Otáčejte seřizovacím šroubem (C) řemenu čerpadla, dokud nebude řemen správně napnutý.

7. Montáž provedte v opačném pořadí.

QUICK MAINTENANCE GUIDE

First service after 50 hours

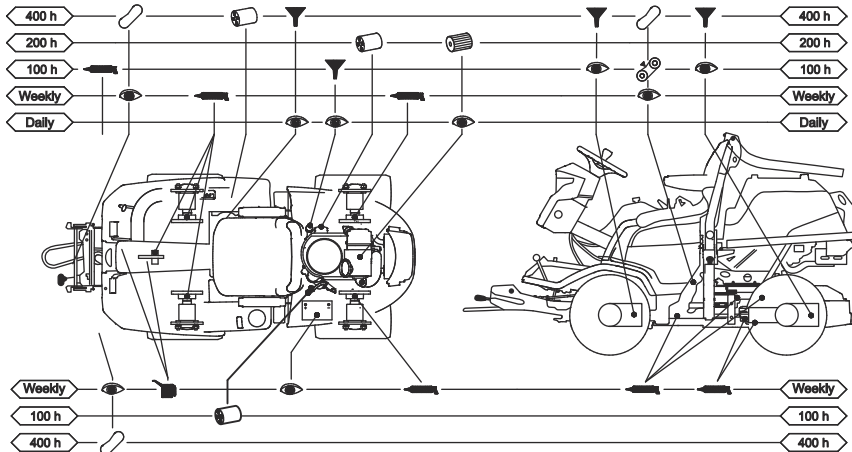

537 47 13-01

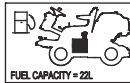
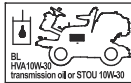

FIRST OIL CHANGE AFTER 50h

Symbole ve stručné servisní příručce



Vyměňte filtr



Vyměňte olej



Zkontrolujte hladinu oleje vizuálně nebo měrkou



Promažte maznici mazivem



Promažte olejem



Zkontrolujte stav a napnutí hnacího řemene



Vyměňte hnací řemene



Výměna nožů

Přehled maznic

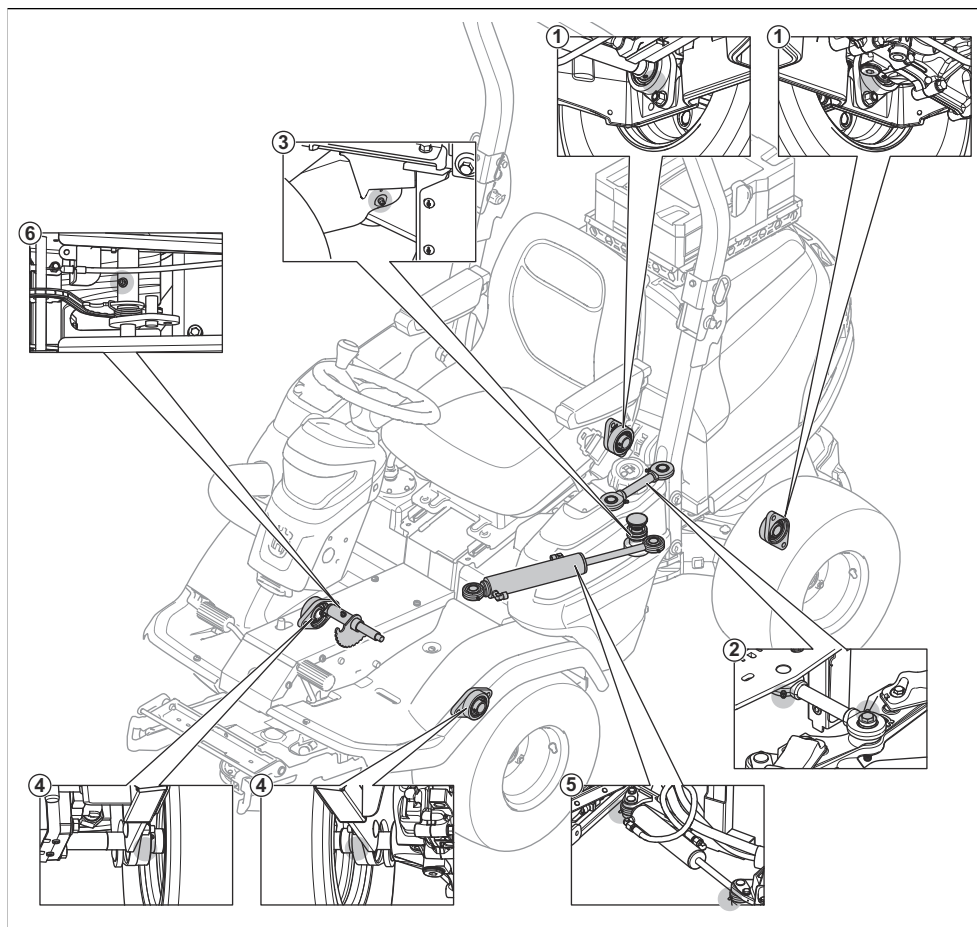

1. Ložisko zadní osy
2. Spojovací tyč
3. Ložisko kloubu
4. Ložisko přední osy
5. Válec řízení
6. Osa zvedacího řetězu

- Pokud výrobek používáte každý den, provádějte promazání dvakrát týdně.
- Je důležité, aby se mazivo nedostalo na řemeny nebo do drážek řemenic. Mazivo z těchto dílů odstraňte alkoholem. Pokud ani po odstranění maziva alkoholem není tření mezi řemenem a řemenicí dostatečné, vyměňte řemen.

Mazání, obecné informace

- Vyjměte klíček zapalování, aby během mazání nedošlo k náhodnému pohybu.
- Před mazáním dílu na výrobku vyčistěte oblast.
- Při mazání olejem použijte olejničku.
- Při mazání vazelinou používejte mazivo na kuličková ložiska s antikorozními přísadami. Po namazání oťřete přebytečné zbytky maziva.



VAROVÁNÍ: K čištění řemenů nepoužívejte benzín ani jiné ropné produkty.

Mazání lanek

- Promažte oba konce lanka a posuňte ovládání do krajních poloh.
- Po namazání na lanka opět natáhněte pryžové kryty.

- Ovládací lanka (bovdeny) je nutné promazávat pravidelně, aby si uchovaly bezvadnou funkci.
 - a) Demontujte lanko a zavěste jej svisle.
 - b) Promažte jej řídkým motorovým olejem, dokud nezačne olej na spodním konci vytékat. Pokud olej z dolního konce nevytéká, lanko vyměňte.

Povšimněte si: Můžete naplnit malý plastový sáček olejem a páskou jej utěsnit kolem pouzdra lanka. Lanko nechte svisle viset ze sáčku do druhého dne.

Mazání žacího ústrojí

Povšimněte si: Vzhled žacího ústrojí se může lišit mezi různými modely.

1. Sejměte přední kryt.
2. Promažte spoje a ložiska (A) mazivem.
3. Mazací pistolí promažte maznice na žacím ústrojí (B). Napínač promažte tak, až mazivo začne vytékat zadní stranou maznice.

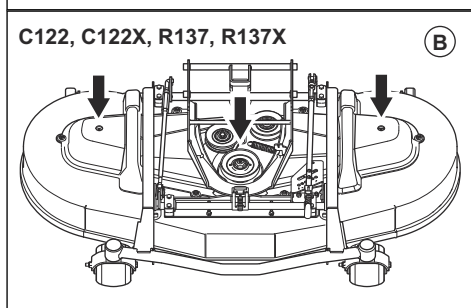
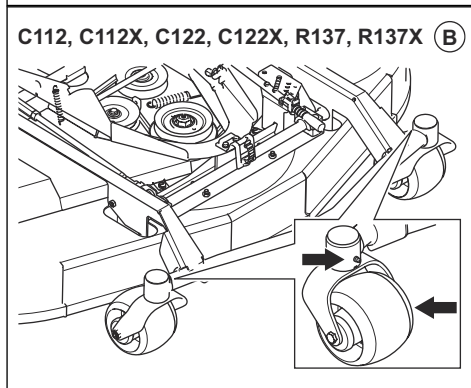
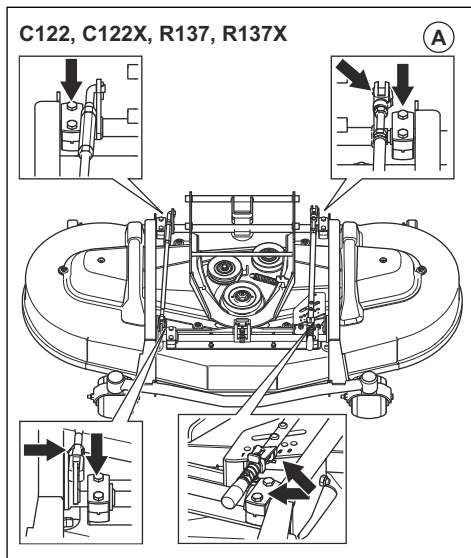
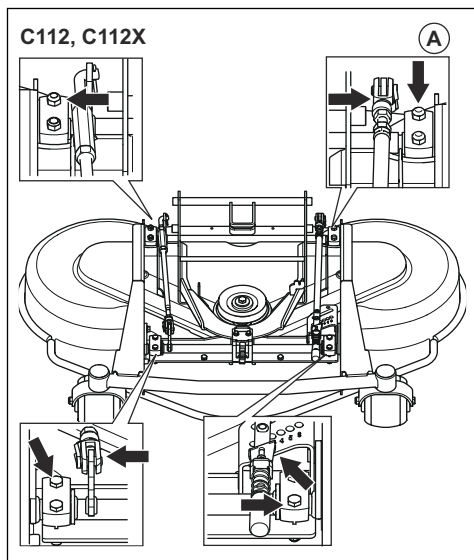

Mazání systému pedálů

1. Vyšroubujte 4 šrouby a sejměte desku rámu.

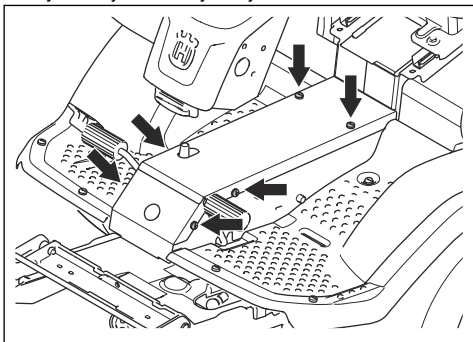

2. Stlačujte a uvolněte pedály a namažte pohyblivé části olejem.

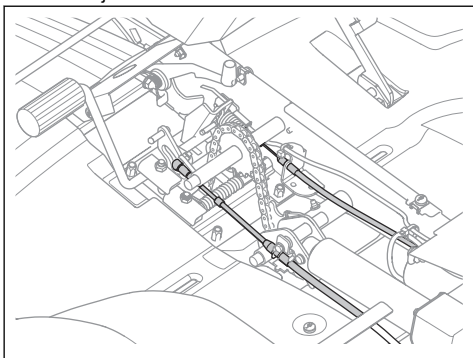

3. Promažte lanka pedálů pro jízdu vpřed a vzad olejem.

Mazání lanka parkovací brzdy

1. Vyšroubujte 4 šrouby a sejměte desku rámu.
2. Odstraňte kryt levé strany.
3. Sejměte pryžové pouzdro z lanka parkovací brzdy.
4. Promažte konce lanka parkovací brzdy olejem.

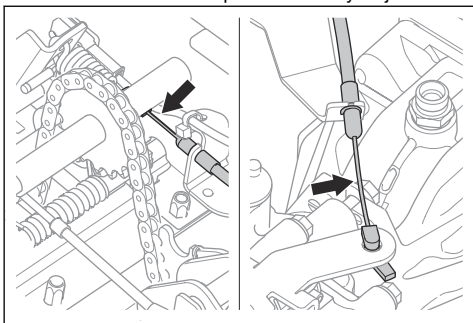

5. Promažte lanko parkovací brzdy olejem.

6. 3krát sešlápněte pedál parkovací brzdy a lanko parkovací brzdy znovu promažte.
7. Připevněte levý boční kryt a desku rámu.

Mazání řetězů v tunelu rámu

1. Vyšroubujte šrouby a sejměte desku rámu.
2. Namažte řetěz v tunelu rámu olejem nebo mazacím sprejem na řetězy.

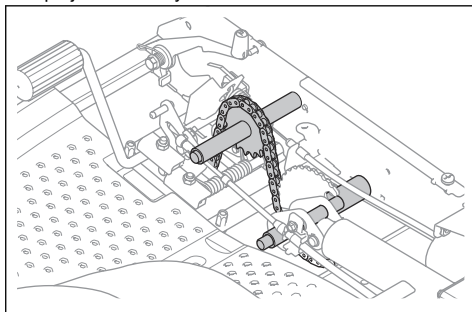

Mazání vodítek sedadla

1. Sklopte sedadlo dopředu.
2. Promažte vodítka sedadla olejem.

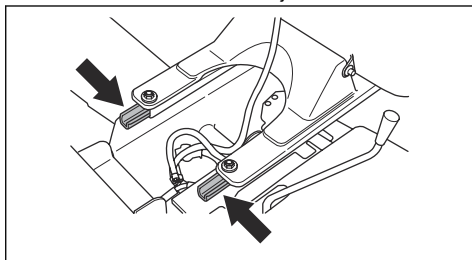

Mazání lanka plynu, lanka sytiče (P 524X)

1. Sejměte pravý boční kryt.
2. Promažte volné konce lanek, včetně konců u motoru, olejem.

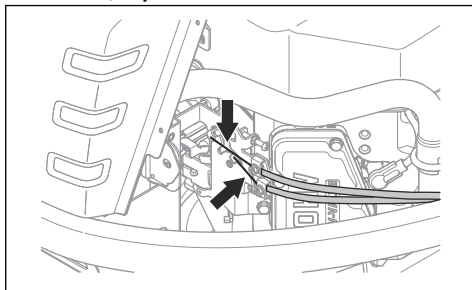

3. Připevněte pravý boční kryt.

Mazání lanka hydrostatické převodovky

1. Promažte spoje a ložiska lanka hydrostatické převodovky olejem.
2. Sejměte pryžovou objímku a promažte lanko hydrostatické převodovky olejem.

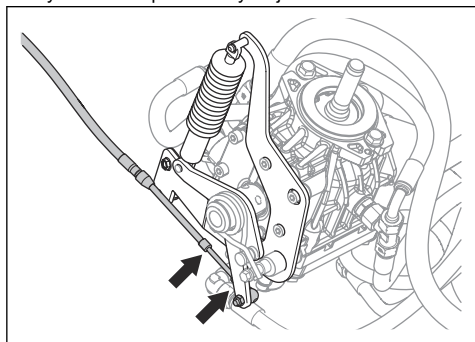

3. 5krát sešlápněte pedál pro jízdu vpřed a znovu promažte lanko hydrostatické převodovky.
4. Připevněte pryžovou objímku.

Mazání válce řízení

Válec řízení má 2 maznice, jednu na každém konci.

- Promažte pomocí mazací pistole tak, až mazivo začne vytékat ven.

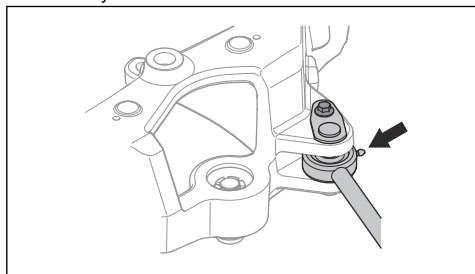

Promazání kloubu kloubového řízení

1. Promažte ložisko kloubového řízení, když výrobek stojí všemi koly na zemi. Promažte maznici (A), dokud mazivo nezačne vytékat z otvoru (B).

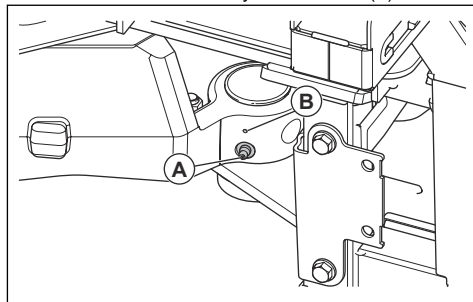

2. Zvednutím výrobku uvolníte tlak v kloubovém řízení. Obrázek znázorňuje, kam umístit podpěry.

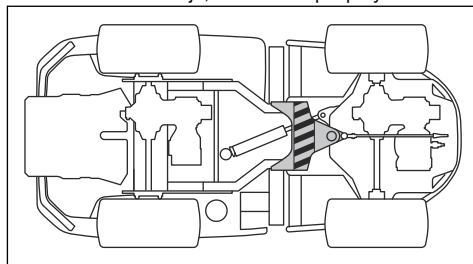

VAROVÁNÍ: Ujistěte se, že podpěra nezpůsobí poškození ovládací vzpěry nebo nezpůsobí zablokování kloubového řízení.

3. Znovu promažte ložisko kloubového řízení, když je výrobek zvednutý.



VAROVÁNÍ: Ujistěte se, že mazivo vychází ze spoje pod maznicí.

4. Spusťte výrobek dolů.

Mazání spojovací tyče

1. Spojovací tyč má 2 maznice, jednu na každém konci. Promažte pomocí mazací pistole tak, až mazivo začne vytékat ven.

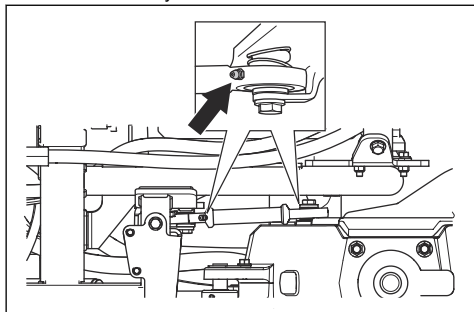

Odstraňování problémů

Odstraňování problémů

Pokud nedokážete najít řešení problému v tomto návodu k používání, obraťte se na autorizovaný servis Husqvarna.





Problém	Příčina
Startér neprotáčí motor.	Je aktivováno tlačítko PTO. Viz část <i>Spuštění motoru (P 524X) na strani 156</i> nebo <i>Spuštění motoru (P 524X EFI) na strani 157</i> .
	Není aktivovaná parkovací brzda. Viz část <i>Aktivace a uvolnění parkovací brzdy na strani 160</i> .
	Hlavní pojistka je spálená. Viz část <i>Výměna pojistky na strani 168</i> .
	Pojistka je spálená. Viz část <i>Výměna pojistky na strani 168</i> .
	Klíček zapalování je vadný.
	Špatné propojení mezi kabelem a baterií.
	Baterie je příliš slabá. Viz část <i>Nabití baterie na strani 168</i> .
Startér je vadný.	
Motor nestartuje, když startér protáčí motor.	V palivové nádrži není palivo. Viz část <i>Doplňování paliva na strani 154</i> .
	Zapalovací svíčka je poškozená nebo nefunguje správně.
	Kabel zapalování je poškozený.
	V karburátoru nebo vedení paliva jsou nečistoty (P 524X).
	Ve vedení paliva jsou nečistoty (P 524X EFI).

Problém	Příčina
Motor neběží plynule.	Zapalovací svíčka je poškozená nebo nefunguje správně.
	Karburátor není správně seřízený (P 524X).
	Vzduchový filtr je zanesený. Viz část <i>Čištění a výměna vzduchového filtru na strani 166.</i>
	Ventil palivové nádrže je ucpaný.
	V karburátoru nebo vedení paliva jsou nečistoty (P 524X).
	Ve vedení paliva jsou nečistoty (P 524X EFI).
	Lanko plynu je nesprávně seřízené (P 524X).
Motor nemá výkon.	Vzduchový filtr je zanesený. Viz část <i>Čištění a výměna vzduchového filtru na strani 166.</i>
	Zapalovací svíčka je poškozená nebo nefunguje správně.
	V karburátoru nebo vedení paliva jsou nečistoty (P 524X).
	Ve vedení paliva jsou nečistoty (P 524X EFI).
	Lanko plynu je nesprávně seřízené.
Převodovka nemá dostatečný výkon.	Řemen čerpadla není správně napnutý.
	Otáčky přední a zadní nápravy nejsou správně seřízeny.
	V převodovce není žádný olej nebo je hladina oleje příliš nízká. Viz část <i>Kontrola hladiny převodového oleje na strani 181.</i>
Baterie se nenabíjí.	Baterie je poškozená. Obrat'te se na servisního prodejce Husqvarna.
	Je špatné připojení mezi konektory kabelů a vývody baterie.
Vnitřní součásti výrobku vibrují.	Nože jsou povolené. Viz část <i>Kontrola nožů na strani 179.</i>
	Minimálně jeden nůž je nevyvážený. Viz část <i>Kontrola nožů na strani 179.</i>
	Motor je povolný.
	Žací ústrojí je ucpané trávou. Viz část <i>Čištění výrobku na strani 163.</i>

Problém	Příčina
Výsledky sečení jsou neuspokojivé.	Nože jsou tupé. Viz část <i>Kontrola nožů na strani 179</i> .
	Tráva je dlouhá nebo mokrá. Viz část <i>Jak docílit dobrých výsledků sečení na strani 160</i> .
	Žací ústrojí není rovnoběžné. Viz část <i>Kontrola rovnoběžnosti žacího ústrojí na strani 173</i> .
	Žací ústrojí není vodorovně.
	Žací ústrojí je ucpané trávou. Viz část <i>Čištění výrobku na strani 163</i> .
	Pneumatiky na levé a pravé straně mají jiný tlak. Viz část <i>Tlaky v pneumatikách na strani 170</i> .
	Výrobek je provozován příliš vysokou rychlostí. Viz část <i>Jak docílit dobrých výsledků sečení na strani 160</i> .
	Otáčky motoru jsou příliš nízké. Viz část <i>Technické údaje na strani 194</i> .
	Hnací řemen prokluzuje.
	Kabel k žacímu ústrojí není připojen. Viz část <i>Montáž žacího ústrojí na strani 152</i> .
	Kabel k žacímu ústrojí je stlačen. Viz část <i>Montáž žacího ústrojí na strani 152</i> .
	Funkční tlačítko pro přední příslušenství není správně připojeno.

Displej – odstraňování potíží

Symbol	Název	Zobrazení na displeji	Příčina
	Kontrolka teploty převodového oleje	Kontrolka svítí.	Příliš vysoká teplota převodového oleje.
		Kontrolka rychle bliká.	Obraťte se na servisního prodejce Husqvarna.
	Snímač tlaku motorového oleje	Kontrolka svítí.	Nízký tlak oleje. Viz část <i>Kontrola hladiny motorového oleje na strani 180</i> .
		Kontrolka bliká.	Systém mazání je poškozený nebo nefunguje správně.
	Ukazatel stavu nabití baterie	Kontrolka svítí.	Nízké napětí. Viz část <i>Nabití baterie na strani 168</i> .

Symbol	Název	Zobrazení na displeji	Příčina
	Kontrolka tlačítka PTO	Kontrolka svítí.	Aktivované tlačítko PTO. Viz část <i>Kontrola provozních podmínek na strani 148.</i>
		Kontrolka bliká.	Nesprávné spuštění. Viz část <i>Kontrola provozních podmínek na strani 148.</i>
		Kontrolka rychle bliká.	Tlačítko PTO je poškozené nebo nefunguje správně. Obrat'te se na servisního prodejce Husqvarna.
	Kontrolka parkovací brzdy	Kontrolka svítí.	Je aktivovaná parkovací brzda. Viz část <i>Aktivace a uvolnění parkovací brzdy na strani 160.</i>
		Kontrolka bliká.	Nesprávné spuštění. Viz část <i>Kontrola provozních podmínek na strani 148.</i>
		Kontrolka rychle bliká.	Parkovací brzda je poškozená nebo nefunguje správně. Obrat'te se na servisního prodejce Husqvarna.
	Kontrolka OPC	Kontrolka bliká.	Spínač sedadla se rozpojí, když se pokusíte nastartovat motor. Viz část <i>Kontrola provozních podmínek na strani 148.</i>
		Kontrolka rychle bliká.	Spínač sedadla je poškozený nebo nefunguje správně. Obrat'te se na servisního prodejce Husqvarna.
	Servisní kontrolka	Kontrolka svítí.	Je nutný servis. Obrat'te se na servisního prodejce Husqvarna.
	Palivoměr	Kontrolka svítí.	Nízká hladina paliva. Viz část <i>Doplňování paliva na strani 154.</i>

Povšimněte si: Symboly a umístění symbolů na displeji se mohou u různých modelů lišit.

Přeprava, skladování a likvidace

Přeprava

- Výrobek je těžký a může způsobit zranění rozdrcením částí těla. Při nakládání a vykládání výrobku na vozidlo nebo přívěs dbejte zvýšené opatrnosti.
- Výrobek nezdvíhejte. Převážní oka nejsou schválenými zvedacími body a lze je používat pouze k bezpečnému připevnění výrobku k přívěsu.
- Při přepravě výrobku používejte schválený přívěs.
- Před přepravou výrobku na přívěsu po silnici se řádně obeznamte s místními silničními předpisy.

Bezpečné upevnění výrobku na přívěs před přepravou

Před upevněním výrobku je třeba si přečíst a pochopit kapitolu o bezpečnosti. Viz část *Bezpečnost na strani 145.*



VÝSTRAHA: Parkovací brzda není dostačující k zajištění výrobku během přepravy. Připevněte výrobek pevně k nákladnímu prostoru.

Vybavení: 4 schválené popruhy a 4 zakládací klíny.

1. Zaparkujte výrobek doprostřed nákladního prostoru.

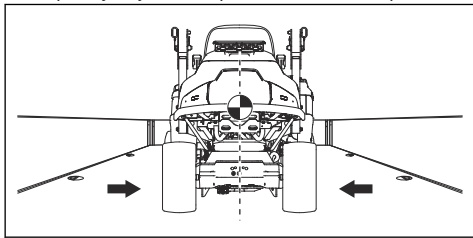

VÝSTRAHA: Pro přepravu v přepravních vozidlech s krytem. Než výrobek naložíte na přepravní vozidlo, nechte jej vychladnout.

2. Těžiště výrobku se musí nacházet nad nápravou přepravního vozidla. Používá-li se pro přepravu přívěs, ujistěte se, že na tažnou tyč působí správná přitlačná síla.

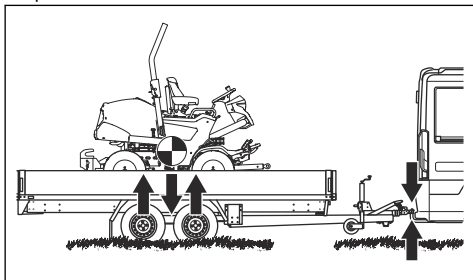

3. Zatáhněte parkovací brzdou.
4. Žací ústrojí spusťte do plovoucí polohy.
5. Odstraňte veškeré nepřipevněné předměty.
6. Provlékněte první popruh rámem zadní převodovky.

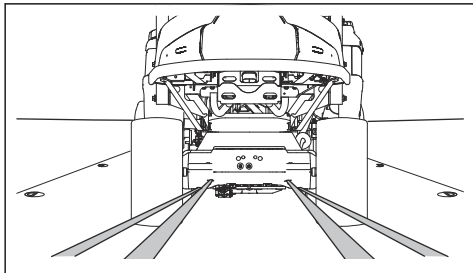

7. Provlékněte druhý popruh rámem zadní převodovky.
8. Připevněte popruhy k nákladnímu prostoru.
9. Napněte popruhy směrem dozadu, abyste výrobek v nákladním prostoru zajistili.

10. Připevněte třetí popruh k 1 z přepravních ok.

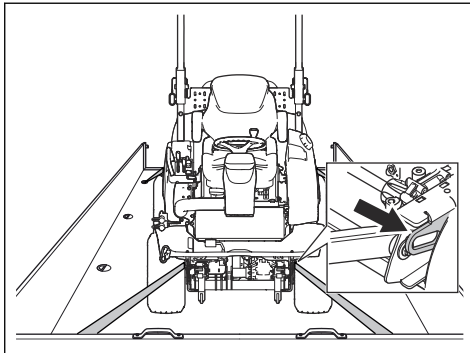

11. Připevněte čtvrtý popruh ke druhému přepravnímu oku.
12. Připevněte popruh k nákladnímu prostoru.
13. Napněte popruh směrem dopředu, abyste výrobek v nákladním prostoru zajistili.
14. Umístěte zakládací klíny před zadní kola a za ně.

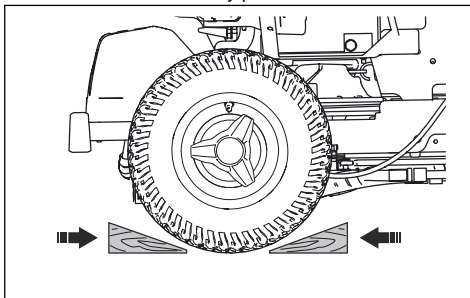

Tažení výrobku

Výrobek má hydrostatickou převodovku. Aby se zabránilo poškození převodovky, tahejte výrobek pouze na malé vzdálenosti pomalou rychlostí.

Před tažením výrobku odpojte převodovku. Další informace naleznete v části *Vypnutí hydrostatické převodovky na strani 160*.

Skladování

Na konci sezóny a před uskladněním na dobu delší než 30 dní připravte výrobek k uskladnění. Když necháte v palivové nádrži palivo déle než 30 dní, mohou lepkavé usazeniny ucpat karburátor. To může negativně ovlivňovat správnou činnost motoru.

Aby se zabránilo lepkavým usazeninám při skladování, přidejte stabilizátor. Při použití alkylátového benzínu není nutné používat stabilizátor. Používáte-li standardní benzin, nezačínajte používat alkylátový benzin. Citlivé pryžové součásti mohou ztvrdnout. Stabilizátor přidejte do paliva v nádrži nebo v kanystru používaném ke skladování paliva. Vždy používejte míscí poměry

stanovené výrobcem. Po přidání stabilizátoru nechte motor běžet 10 minut, aby se dostal do karburátoru.



VÝSTRAHA: Je-li v nádrži palivo, neskladujte stroj v uzavřených nebo špatně větraných prostorech. Hrozí nebezpečí požáru, pokud se výpary paliva dostanou do kontaktu s otevřeným ohněm, jiskrami nebo zapalovacím plamínkem, který se vyskytuje například u karmy, zásobníku horké vody, sušičky atd.



VÝSTRAHA: Odstraňte z výrobku trávu, listí a další hořlavé materiály, aby se snížilo nebezpečí požáru. Před uložením do skladovacího prostoru nechte výrobek vychladnout.

- Vyčistěte výrobek, viz *Čištění výrobku na straně 163*. Opravte poškozený lak, aby se zabránilo korozi.
- Prohlédněte výrobek ohledně opotřebených a poškozených součástí a dotáhněte povolené šrouby a matice.
- Vyjměte baterii. Vyčistěte baterii, nabijte ji a během skladování ji udržujte v chladu.
- Vyměňte motorový olej a zlikvidujte vyjetý olej.
- Vyprázdněte palivovou nádrž. Nastartujte motor a nechte jej běžet, dokud se nespoteřebuje zbyvajících palivo v karburátoru.

Povšimněte si: Pokud jste přidali stabilizátor, nevyprazdňujte palivovou nádrž ani karburátor.

- Vyjměte svíčky a do každého válce nalijte asi polévkovou lžici motorového oleje. Ručně otočte hřídel motoru, aby se olej rozprostřel ve válci a instalujte zpět svíčky.
- Promažte všechny maznice, spoje a osy.
- Výrobek skladujte na čistém a suchém místě a jako dodatečnou ochranu jej přikryjte.
- U prodejce je k dostání kryt na ochranu výrobku během skladování a přepravy.

Likvidace

- Chemikálie mohou být nebezpečné a nesmí být vypouštěny do půdy. Vždy odevzdejte použité chemikálie v servisním středisku nebo příslušném sběrném místě.
- Když je výrobek opotřebený, odvezte jej prodejci nebo do příslušného sběrného místa.
- Olej, olejové filtry, palivo a baterie mohou mít negativní vliv na životní prostředí. Dodržujte místní požadavky ohledně recyklace a platné předpisy.
- Nelikvidujte baterii v rámci domovního odpadu.
- Odešlete baterii do autorizovaného servisu Husqvarna nebo ji odevzdejte na sběrném místě pro použité baterie.

Technické údaje

Technické údaje

	P 524X	P 524X EFI
Rozměry , viz také <i>Rozměry výrobku na strani 198</i>		
Hmotnost bez žacího ústrojí, s prázdnými nádržemi, kg	433	437
Rozměry pneumatik	18×8,50-8	18×8,50-8
Tlak v pneumatikách, zadní – přední, kPa / bar / PSI	100 / 1 / 14,5	100 / 1 / 14,5
Max. sklon, stupně	10	10
Max. hmotnost vlečeného zařízení při sklonu 10°, kg	200	200
Max. povolená svislá síla na tažnou tyč, N/kg	250/25	250/25
Max. povolená vodorovná síla na tažnou tyč, N/kg	350/35	350/35
Motor		
Značka/model	Kawasaki / V-Twin, FX691V-KME09023-D4	Kawasaki / V-Twin, FX730V EFI-KME01609-D2
Jmenovitý výkon motoru, kW ¹⁵	13,9	15,6
Zdvihový objem, cm ³	726	726
Max. otáčky motoru, ot/min	3000 ± 100	3000 ± 100
Max. rychlost dopředu, km/h	13	13
Max. rychlost dozadu, km/h	9	9
Palivo, min. oktanové číslo, bezolovnaté	95 (max. 5 % metanolu, max. 10 % etanolu, max. 15 % MTBE)	95 (max. 5 % metanolu, max. 10 % etanolu, max. 15 % MTBE)
Objem nádrže, litry	21	21
Olej, třída API CD nebo kvalitnější	SAE 10W/40	SAE 10W/40
Objem oleje včetně filtru, litry	2,1	2,1
Objem oleje bez filtru, litry	1,8	1,8
Startér	Elektrický startér 12 V	Elektrický startér 12 V
Převodovka		
Značka/model	Kanzaki / KTM 23	Kanzaki / KTM 23

¹⁵ Uvedený jmenovitý výkon motoru je průměrný čistý výkon (při specifikovaných ot/min) typického motoru pro model motoru měřený podle normy SAE J1349/ISO1585. Sériově vyráběné motory se od této hodnoty mohou lišit. Skutečný výstupní výkon motoru instalovaného na konečném výrobku závisí na provozních otáčkách, povětrnostních podmínkách a dalších hodnotách.

	P 524X	P 524X EFI
Převodový olej	Převodový olej Husqvarna 10W-30 (Husqvarna 10W-30 4T AWD nebo STOU 10W-30)	Převodový olej Husqvarna 10W-30 (Husqvarna 10W-30 4T AWD nebo STOU 10W-30)
Objem oleje v přední převodovce, litry	0,9	0,9
Objem oleje v zadní převodovce, litry	0,9	0,9
Hydraulický systém		
Max. pracovní tlak, bar/psi	120/1740	120/1740
Objem hydraulické nádrže, litry	8	8
Objem hydraulického systému, litry	13	13
Hydraulický olej	Převodový olej Husqvarna 10W-30 (Husqvarna 10W-30 4T AWD nebo STOU 10W-30)	Převodový olej Husqvarna 10W-30 (Husqvarna 10W-30 4T AWD nebo STOU 10W-30)
Elektrický systém		
Typ	12 V, záporné ukostření	12 V, záporné ukostření
Baterie	12 V, 24 Ah	12 V, 24 Ah
Zapalovací svíčka	NGK BPR4ES	NGK BPR4ES
Hlavní pojistka, typ s plochými kontakty, A	20	20
Pojistka zásuvky, typ s plochými kontakty, A	5	5
Elektrodová vzdálenost, mm/palce	0,75/0,03	0,75/0,03
Žárovky	Kontrolka LED	Kontrolka LED
Žací ústrojí		
Typ	Combi 112	Combi 112
	Combi 122	Combi 122
	R137 ¹⁶	R137
	Combi 112X	Combi 112X
	Combi 122X	Combi 122X
	R137X ¹⁷	R137X

Emise hluku¹⁸	P 524X	P 524X EFI
Hladina akustického výkonu, změřená dB(A)		
Combi 112	99	100

¹⁶ Nedoporučuje se kombinovat

¹⁷ Nedoporučuje se kombinovat

¹⁸ **Emise hluku do okolního prostředí měřené jako akustický výkon (L_{WA}) v souladu se směrnicí 2000/14/ES.**

Emise hluku ¹⁸	P 524X	P 524X EFI
Combi 122	104	105
R137	104	105
Combi 112X	99	99
Combi 122X	104	105
R137X	104	105
Hladina akustického výkonu, zaručená dB(A)		
Combi 112	100	100
Combi 122	105	105
R137	105	105
Combi 112X	100	100
Combi 122X	105	105
R137X	105	105

Hladiny hluku ¹⁹	P 524X	P 524X EFI
Hladina akustického tlaku na sluch obsluhy, dB (A)		
Combi 112	86	86
Combi 122	87	88
R137	90	91
Combi 112X	86	86
Combi 122X	87	88
R137X	90	91

Úrovně vibrací ²⁰	P 524X	P 524X EFI
Hladina vibrací na volant, m/s ²		
Combi 112	2,5	2,5
Combi 122	2,5	2,5
R137	2,5	2,5
Combi 112X	2,5	2,5

¹⁸ Emise hluku do okolního prostředí měřené jako akustický výkon (L_{WA}) v souladu se směnicí 2000/14/ES.

¹⁹ Hladina akustického tlaku měřená podle normy EN ISO 5395. Uváděná data pro hladinu akustického tlaku mají typickou statistickou odchylku (standardní odchylku) 1,2 dB(A).

²⁰ Hladina vibrací měřená podle normy EN ISO 5395. Uváděná data pro hladinu vibrací mají typickou statistickou odchylku (standardní odchylku) 0,2 m/s² (volant) a 0,8 m/s² (sedadlo).

Úrovně vibrací ²⁰	P 524X	P 524X EFI
Combi 122X	2,5	2,5
R137X	2,5	2,5
Hladina vibrací v sedadle, m/s ²		
Combi 112	0,5	0,5
Combi 122	0,5	0,5
R137	0,5	0,5
Combi 112X	0,5	0,5
Combi 122X	0,5	0,5
R137X	0,5	0,5

Žací ústrojí	Combi 112	Combi 122	R137	Combi 112X	Combi 122X	R137X
Šířka sečení, mm	1120	1220	1370	1120	1220	1370
Výška sečení, 7 poloh, mm	25–75	25–75	35–100	25–75	25–75	35–100
Šířka, mm	1220	1330	1409	1220	1330	1409
Hmotnost, kg	60	71	89	61	72	90
Délka, mm	420	454	924	420	454	924

Nůž				
Utahovací moment šroubu nože, Nm/kpm/lb-ft	80/8,1/59		80/8,1/59	130/13,2/95,8
Objednací číslo	5441027-10		5354294-10	5321872-55

Radiofrekvenční údaje	P 524X	P 524X EFI
Frekvenční rozsah, MHz	2402–2480	2402–2480
Výstupní výkon ²¹ , dBm	2,4	2,4



VÝSTRAHA: Použití žacího ústrojí, které není schváleno pro tento výrobek, může způsobit odmrštění předmětů vysokou

rychlostí a vážné zranění. Používejte pouze typy žacího ústrojí předepsané v tomto návodu k používání.

²⁰ Hladina vibrací měřená podle normy EN ISO 5395. Uváděná data pro hladinu vibrací mají typickou statistickou odchylku (standardní odchylku) 0,2 m/s² (volant) a 0,8 m/s² (sedadlo).

²¹ Měřeno při 2402 MHz a 85% pracovním cyklu.

Rozměry výrobku

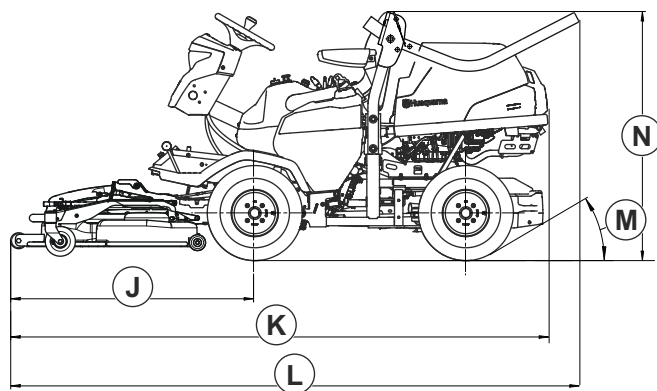
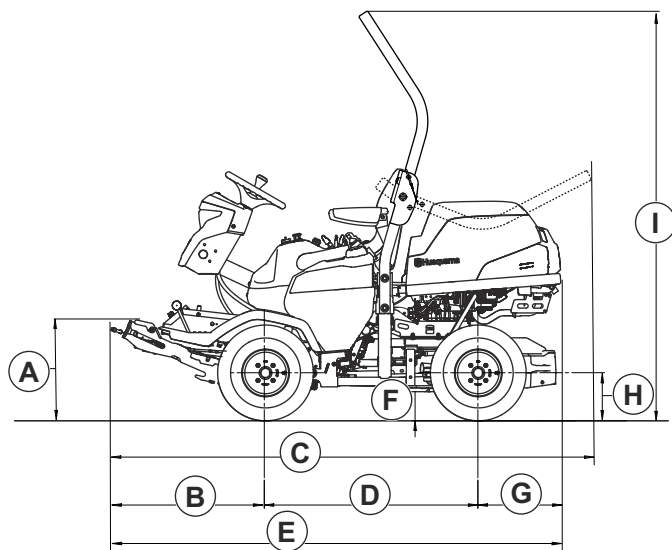

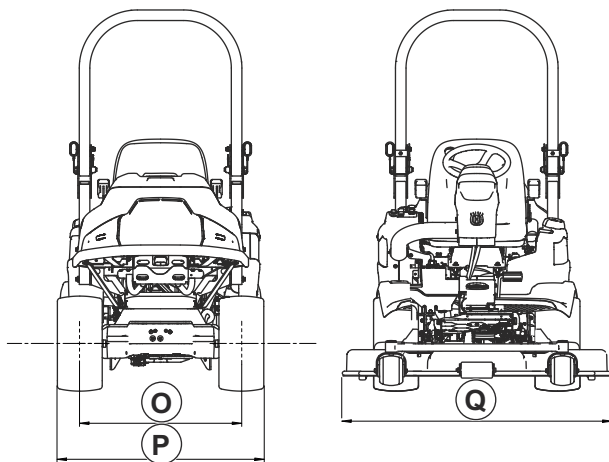

A	489 mm	G	388 mm	K	Combi 112, 112X: 2443 mm	M	30°
B	673	H	225 mm		Combi 122, 122X: 2532 mm	N	1244 mm
C	2066 mm	I	1869 mm		R137, R137X: 2580 mm	O	765 mm
D	999 mm	J	Combi 112, 112X: 1056 mm	L	Combi 112, 112X: 2449 mm	P	977 mm
E	2060 mm		Combi 122, 122X: 1145 mm		Combi 122, 122X: 2538 mm	Q	Combi 112, 112X: 1220 mm
F	137 mm		R137, R137X: 1193 mm		R137, R137X: 2585 mm		Combi 122, 122X: 1330 mm
				R137, R137X: 1409 mm			

Příslušenství

Pokyny pro údržbu volitelného vybavení nebo příslušenství nejsou uvedeny v tomto návodu

k používání. Pokyny pro příslušenství najdete v návodu k obsluze daného příslušenství.

Servis

Nechte provést roční kontrolu v autorizovaném servisu, aby bylo zajištěno, že bude výrobek fungovat bezpečně a bude v nejlepším stavu během sezóny, kdy se výrobek nejvíce používá. Nejlepší čas pro servis a generální opravu výrobku je období, kdy se výrobek málo používá.

Při zasílání objednávky na náhradní díly poskytněte informace o roku nákupu, modelu, typu a výrobním čísle.

Vždy používejte pouze originální náhradní díly.

Záruka na převodovku

Záruka na převodovku je platná, pouze pokud jsou prováděny kontroly otáček předních a zadních kol, jak je uvedeno v plánu údržby. Aby nedošlo k poškození převodového systému, nechte jej seřídít v autorizovaném servisu.

Prohlášení o shodě

Prohlášení o shodě EU

Společnost **Husqvarna AB**, SE-561 82 Huskvarna,
Švédsko, tel.: +46-36-146500, na svou výhradní
odpovědnost prohlašuje, že výrobek:

Popis	Sekačka na trávu se sedící obsluhou
Značka	Husqvarna
Typ/Model	P 524X, P 524X EFI
Identifikace	Výrobní čísla od roku 2023 a dále

je v souladu s následujícími směrnici a předpisy EU
v platném znění:

Směrnice/předpis	Popis
2006/42/ES	„o strojních zařízeních“
2014/53/EU	„týkající se rádiových zařízení“
2000/14/ES	„týkající se emisí hluku do okolního prostředí“
2011/65/EU	„o omezení používání některých nebezpečných látek v elektrických a elektronických zařízeních“

a že byly použity následující normy nebo technické specifikace: EN ISO 5395-1:2013/ A1:2018, EN ISO 5395-3:2013/A1:2017/A2:2018, EN ISO 12100:2010, EN ISO 14982:2009, ETSI EN 300 328 v.2.2.2, ETSI EN 301 489-1 V1.9.2, ETSI EN 301 489-17 V3.2.4, EN IEC 61000-6-3:2021, EN IEC 61000-6-2:2019, EN IEC 63000:2018.

Oznámený subjekt: Společnost 0404, SMP Svensk Maskinprovning AB, Box 4053, SE-904 03 Umeå, Sweden rovněž ověřila shodu s přílohou VI směrnice Evropského parlamentu a Rady 2000/14/ES.

Informace o emisích hluku najdete v části *Technické údaje na strani 194*.

Huskvarna, 2026-01-19



Claes Losdal, Development Manager/Garden Products
(ředitel vývoje zahradního sortimentu), Husqvarna AB

Osoba odpovědná za technickou dokumentaci



Registrované ochranné známky

Slovo a loga *Bluetooth*[®] jsou registrované ochranné známky vlastněné společností *Bluetooth SIG, inc.*
Použití těchto známek společností Husqvarna podléhá licenci.

Obsah

Úvod.....	203	Technické údaje.....	261
Bezpečnosť.....	211	Príslušenstvo.....	266
Montáž.....	218	Servis.....	266
Prevádzka.....	220	Záruka.....	267
Údržba.....	228	Vyhlasenie o zhode.....	268
Riešenie problémov.....	255	Registrované ochranné známky.....	269
Preprava, skladovanie a likvidácia.....	258		

Úvod

Kontrola pred dodaním a čísla výrobku

Poznámka: Tento produkt bol skontrolovaný pred dodaním. Uistite sa, že vám váš predajca poskytol podpísanú kópiu dokladu o kontrole pred dodaním.

Husqvarna kontaktné údaje servisného diera:	
Tento návod na obsluhu patrí k výrobku s číselným kódom/výrobným číslom:	
/	
Motor:	
Prevodovka:	

Popis výrobku

P 524X a P 524X EFI sú kosačky s predným nadstavcom. Zdrojom napájania je benzínový motor. Výrobok disponuje displejom, svetlometmi a pohonom všetkých kolies (AWD). Pedále jazdy dopredu a dozadu umožňujú operátorovi plynule regulovať rýchlosť. Výrobok sa môže používať s rôznymi typmi kosiacich zariadení a iným vybavením schváleným spoločnosťou Husqvarna.

Plánované použitie

Výrobok je určený na kosenie trávy na komerčné použitie. Ak chcete produkt používať na iné účely,

pripojte voliteľné príslušenstvo. Ďalšie informácie o dostupnom príslušenstve získate od predajcu produktov spoločnosti Husqvarna.

Poistite si svoj produkt

Zabezpečte si poisťovňu na svoj nový produkt. V prípade otázok sa obráťte na svoju poisťovňu. Odporúčame komplexné poistenie, ktoré zahŕňa tretie strany, požiar, poškodenie, odcudzenie a zodpovednosť.

Prehľad výrobku

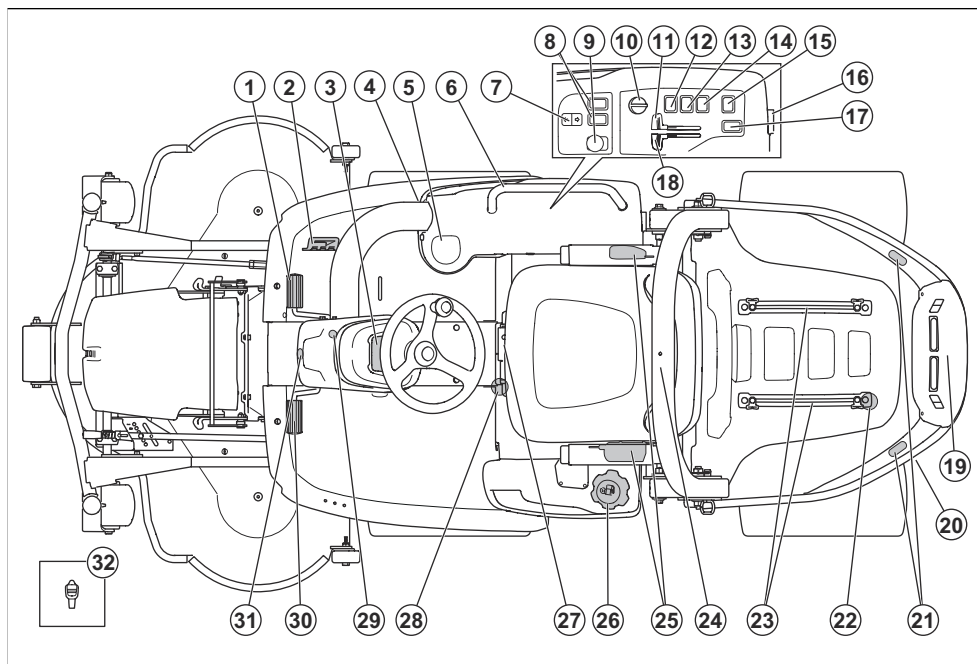

- | | |
|---|--|
| 1. Rýchlostný pedál vpred | 17. Funkčné tlačidlo pre zadné príslušenstvo (príslušenstvo) |
| 2. Rýchlostný pedál vzad | 18. Ovládanie sýtiča (P 524X) |
| 3. Displej | 19. Zadný napájací výstup AUX, 12 V (príslušenstvo) |
| 4. Predný napájací výstup AUX, 12 V (príslušenstvo pre P 524X) | 20. Premosťovací ventil pre zadnú prevodovku |
| 5. Držiak na pohár | 21. Zadné výstražné svetlá (príslušenstvo) |
| 6. Rukoväť (príslušenstvo pre P 524X) | 22. Držiaky popruhov |
| 7. Elektrický zdvih pre kosiace zariadenie | 23. Koľajnice |
| 8. Funkčné tlačidlá pre predné príslušenstvo (príslušenstvo pre P 524X) | 24. ROPS (ochranná štruktúra proti prevráteniu) |
| 9. Tlačidlo PTO | 25. Bezpečnostný pás |
| 10. Kľúč zapalovania | 26. Uzáver palivovej nádrže |
| 11. Ovládanie plynu | 27. Nastavovacia páčka sedadla |
| 12. Prepínač predných svetiel | 28. Premosťovací ventil pre prednú prevodovku |
| 13. Prepínač výstražných svetiel (príslušenstvo) | 29. Zámok parkovacej brzdy |
| 14. Prepínač pre napájaciu zásuvku, 12 V | 30. Parkovacia brzda |
| 15. Prepínač pre napájací výstup AUX, 12 V (príslušenstvo) | 31. Predné výstražné svetlo (príslušenstvo) |
| 16. Napájací výstup, 12 V | 32. Nástroj |

Prehľad elektrického systému

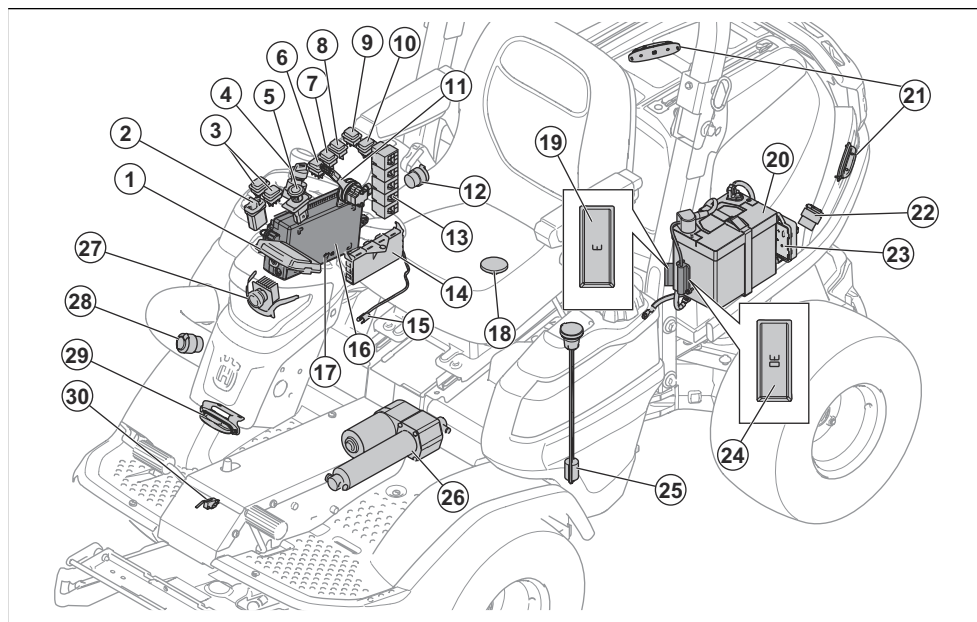

1. Displej
2. Funkčné tlačidlo pre zdvih kosiaceho zariadenia
3. Funkčné tlačidlá pre predné príslušenstvo (príslušenstvo pre P 524X)
4. Kľúč zapalovania
5. Tlačidlo PTO
6. Prepínač predných svetiel
7. Prepínač výstražných svetiel (príslušenstvo)
8. Prepínač pre napájaciu zásuvku, 12 V
9. Prepínač pre napájací výstup AUX, 12 V (príslušenstvo)
10. Funkčné tlačidlo pre zadné príslušenstvo (príslušenstvo)
11. Ovládanie plynu EFI (P 524X EFI)
12. Napájací výstup, 12 V
13. Relé
14. Riadiaca jednotka kosačky
15. Snímač teploty pre hydraulický olej
16. Ovládacia skrinka
17. Servisná spojka
18. Spínač OPC
19. Poistka pre 12 V napájanie pamäte do riadiaceho modulu kosačky, 3 A
20. Akumulátor
21. Zadné výstražné svetlo (príslušenstvo)
22. Zadný napájací výstup AUX, 12 V (príslušenstvo)
23. Riadiaca jednotka EFI (P 524X EFI)

24. Poistka zdvih kosiaceho zariadenia s elektrickým ovládaním, 30 A
25. Snímač hladiny paliva
26. Zdvih kosiaceho zariadenia s elektrickým ovládaním
27. Svetlá
28. Predný napájací výstup AUX, 12 V (príslušenstvo pre P 524X)
29. Predné výstražné svetlo (príslušenstvo)
30. Prepínač parkovacej brzdy

Napájacie výstupy

Výrobok disponuje nasledovnými napájacími výstupmi:

- 12 V napájacia zásuvka
- 12 V napájací výstup AUX, predný (príslušenstvo pre P 524X)
- 12 V napájací výstup AUX, zadný (príslušenstvo)

Informácie o poiskách pre napájacie výstupy nájdete v časti *Prehľad poistiek na strane 235*.

Informácie o napájacích výstupoch nájdete v časti *Prehľad elektrického systému na strane 205*.

Napájacie výstupy zapnite pomocou vypínača na ovládacom paneli.

Počítadlo hodín

Výrobok má na displeji 2 počítadlá hodín. Počítadlá hodín zobrazujú celkový počet hodín prevádzky motora

(A) a počet hodín počas doby prevádzky (B). Posledná číslica počítadla hodín doby prevádzky zobrazuje desatinu hodiny (6 minút).

Čas aktivovaného zapalovania bez chodu motora sa nemeria.

Poznámka: Počítadlo celkových hodín (A) zobrazuje iba celé hodiny.

Poznámka: Doba prevádzky je čas, kedy bol motor zapnutý počas jedného dňa. Ak je motor vypnutý minimálne 6 hodín, začne sa nová doba prevádzky.

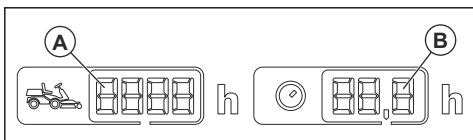

Riadiaci modul kosačky

Výrobok je vybavený riadiacim modulom kosačky, ktorý poskytuje používateľovi informácie o výrobku. Informácie sa zobrazujú na displeji na paneli s nástrojmi. Pozrite si časť *Displej na strane 208*.

Riadiaci modul kosačky umožňuje servisnému stredisku pripojiť sa k výrobku počas vykonávania servisu.

Husqvarna Connect

Výrobok je vybavený bezdrôtovou technológiou *Bluetooth®* a možno ho pripojiť k mobilným zariadeniam, ktoré majú nainštalovanú aplikáciu Husqvarna Connect. Husqvarna Connect je bezplatná aplikácia pre vaše mobilné zariadenie. Aplikácia Husqvarna Connect prináša rozšírené funkcie pre výrobok Husqvarna:

- Rozšírené informácie o výrobku.
- Informácie a podpora vzťahujúce sa na súčasť výrobku a servis.

Služby Husqvarna Fleet Services™

Husqvarna Fleet Services™ je cloudové riešenie, ktoré ponúka správcovi strojového parku využívaného na komerčné účely prehľad všetkých výrobkov. Ďalšie informácie o službe Husqvarna Fleet Services™ nájdete v časti www.husqvarna.com.

Pripojenie výrobku k Husqvarna Fleet Services™

1. Stiahnite si aplikáciu Husqvarna Fleet Services™ do mobilného zariadenia.
2. Prihláste sa do aplikácie Husqvarna Fleet Services™.
3. Postupujte podľa pokynov na spárovanie výrobku s aplikáciou Husqvarna Fleet Services™.

Tlačidlo PTO (Power take-off – pomocný hriadeľ)

Tlačidlo PTO aktivuje a deaktivuje spojku PTO a kosiace zariadenie alebo iné pripojené vybavenie. Ak chcete aktivovať pohon čepeli, musia byť dodržané správne podmienky na spustenie. Správne podmienky na spustenie nájdete v časti *Kontrola prevádzkových podmienok na strane 214*.

- Ak chcete aktivovať pohon čepeli alebo iného vybavenia, potiahnite tlačidlo PTO.

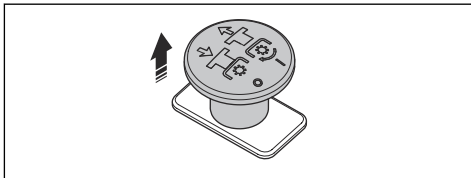

- Ak chcete deaktivovať pohon čepeli alebo iného vybavenia, zatlačte tlačidlo PTO.

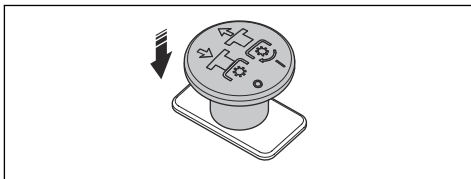

Svetlá

Predný svetlomet je vybavený prevádzkovým svetlom a diaľkovým svetlom.

- Prepnutím prepínača do polohy (A) vypnete svetlá.

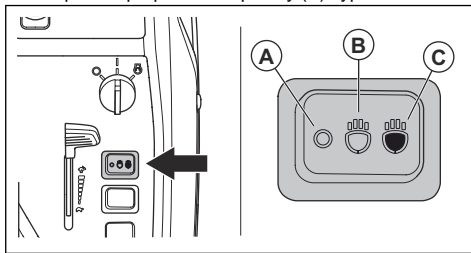

- Prepnutím prepínača do polohy (B) zapnete pracovné svetlo.
- Prepnutím prepínača do polohy (C) zapnete diaľkové svetlo a prevádzkové svetlo.

Pracovné svetlo zostane zapnuté 3 minúty po otočení kľúča zapalovania do polohy STOP. Keď svietia svetlomety, displej zobrazuje symbol svetlometu. V časti *Displej na strane 208*.

Pedále na jazdu dopredu a dozadu

Rýchlosť sa pozvoľna reguluje 2 pedálmi. Ľavý pedál (A) sa používa na jazdu dopredu a pravý pedál (B) sa

používa na jazdu dozadu. Stroj brzdí, keď sú pedále uvoľnené.

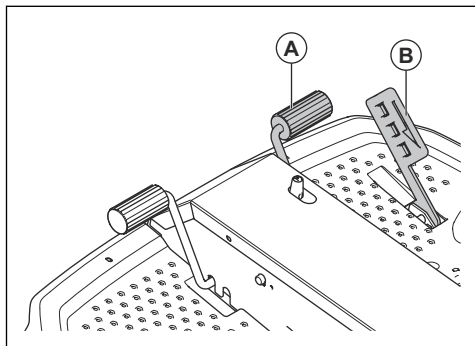

Prepínač elektrického zdvihu kosiaceho zariadenia

Prepínač ovláda elektrický zdvih. Pomocou elektrického zdvihu zdvihnete kosiace zariadenie a spustíte ho do správnej polohy.

Prepínač nemá nastavenú polohu. Posuňte prepínač elektrického zdvihu dozadu, aby sa kosiace zariadenie zdvihlo. Stlačením prepínača elektrického zdvihu dopredu spustíte kosiace zariadenie. Kosiace zariadenie možno vždy zdvihnúť alebo spustiť, keď je kľúč zapáľovania v polohe ON (ZAPNUTÉ).

Pri kosení trávy musí byť kosiace zariadenie vždy v pohyblivej polohe. Pohyblivá poloha umožňuje kosiacemu zariadeniu sledovať rôzne úrovne zeme.

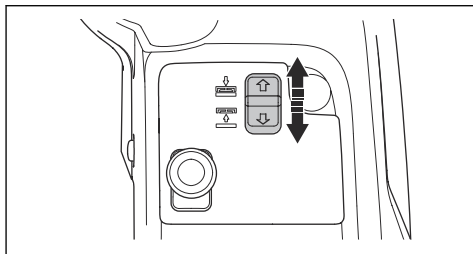

Kosiace zariadenie

Kosiacim zariadením tohto výrobu sú kosiace zariadenia Combi a kosiace zariadenie R137. Žacie ústrojenstvá sú dostupné aj ako modely X, ktoré umožňujú nastaviť výšku kosenia pomocou ovládacieho panela. Pozri časť *Technické údaje na strane 261*.

Žacie ústrojenstvá sa používajú s mulčovacíou upchávkou alebo zadným vyhadzovaním. Keď sa žacie ústrojenstvá používajú s mulčovacíou upchávkou, tráva sa rozreže na menšie kúsky, ktoré sa stanú hnojivom pre trávnik. Keď sa mulčovacia upchávka odstráni, kosiace zariadenie vyhadzuje trávu dozadu. Žacie ústrojenstvá Combi sú špeciálne vyrobené na použitie s mulčovacíou upchávkou, zatiaľ čo žacie ústrojenstvo R137 je špeciálne vyrobené na zadné vyhadzovanie.

Displej

Displej na paneli s nástrojmi zobrazuje informácie o stave výrobku.

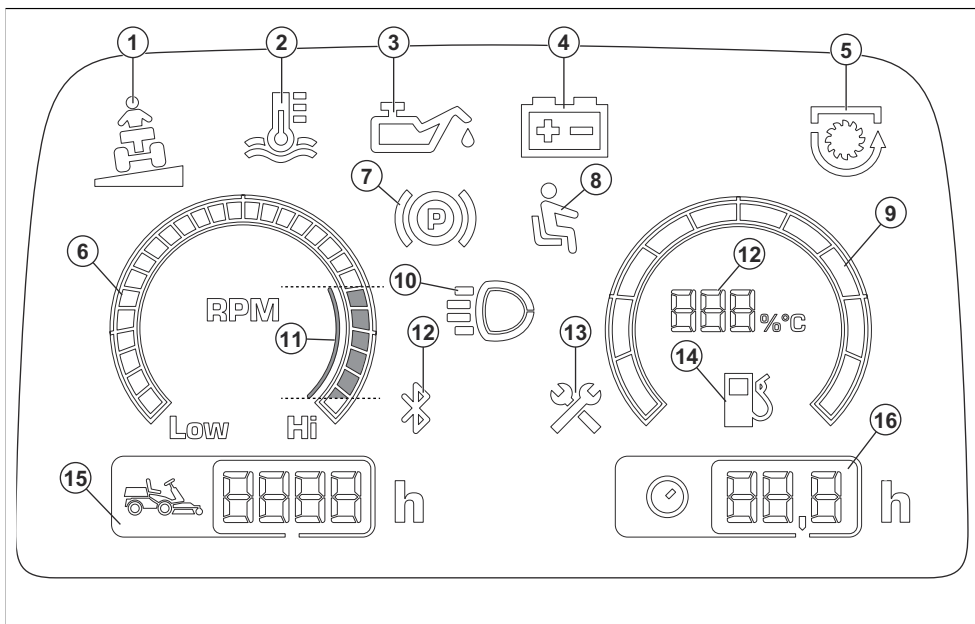

1. Indikátor sklonu
2. Indikátor teploty prevodového oleja
3. Ukazovateľ tlaku motorového oleja
4. Indikátor úrovne akumulátora
5. Indikátor PTO
6. Otáčkomer
7. Indikátor parkovacej brzdy
8. Kontrola prítomnosti operátora (OPC)
9. Palivová mierka
10. Indikátor pracovného svetla alebo diaľkového svetla
11. Odporúčané otáčky motora počas obsluhy výrobku
12. Bluetooth®
13. Indikátor servisu
14. Palivová mierka s meraniami v krokoch po 5 %

Poznámka: Ak svieti indikátor teploty prevodového oleja, ukazovateľ paliva zobrazuje teplotu prevodového oleja.

15. Počítadlo hodín. Celková prevádzková doba v hodinách.
16. Počítadlo hodín. Prevádzková doba v hodinách/dňoch.

Poznámka: Vzhľad displeja sa môže líšiť v závislosti od typu modelu.

Poznámka: Keď otočíte kľúč zapalovania z polohy STOP do zapnutej polohy, na krátku chvíľu sa rozsvietia všetky symboly. Potom zostanú svietiť iba symboly, ktoré zobrazujú prebiehajúce operácie.

Symbyly na výrobku



UPOZORNENIE: Postupujte opatrne a používajte výrobok správnym spôsobom. Tento výrobok môže spôsobiť vážne poranenie alebo usmrtenie obsluhujúceho pracovníka alebo iných osôb.



Pred používaním tohto výrobku si prečítajte návod na obsluhu a uistite sa, že porozumiete uvedeným pokynom.



Rotujúce nože. Keď je motor zapnutý, nepribližujete sa časťami tela ku krytu.



Upozornenie: rotujúce diely. Nepribližujete sa časťami tela.



Upozornenie: hrozí nebezpečenstvo pomliaždenín.



Upozornenie: hrozí nebezpečenstvo pomliaždenín. Zdvíhacie ramená sa budú pohybovať s veľkou silou, nepribližujete sa časťami tela.



Dávajte pozor na vymrštené predmety a spätné nárazy.



Horúci povrch.



Vykážte ostatné osoby z pracovného priestoru.



Pred tým a počas toho, ako s produktom budete cúvať, sa pozerajte za seba.



Nikdy nekoste trávu naprieč svahom. Nekoste trávu na svahoch so sklonom viac ako 10°. Pozrite si časť *Kosenie trávy na svahoch na strane 215*.



Na výrobku alebo vybavení nikdy nevozte pasažierov.



Nebezpečenstvo prevrátenia.



Jazda dopredu.



Jazda dozadu.



Pedál parkovacej brzdy.



Parkovacia brzda.



Tento výrobok je v súlade s príslušnými smernicami EÚ.



Označenie týkajúce sa emisie hluku do okolia podľa smerníc a nariadení EÚ a UK a legislatívy v štáte New South Wales „Protection of the Environment Operations (Noise Control) Regulation 2017“ (Nariadenie o ochrane životného prostredia pri prevádzke (kontrola hluku) z roku 2017). Zaručená hladina akustického výkonu výrobku je uvedená v dokumente *Technické údaje na strane 261* a na štítku.



Vždy používajte schválenú ochranu sluchu.



Pred vykonávaním opráv a údržby vypnite motor a odpojte kábel zapalovacej sviečky.



Vypnutie motora.



Zapnutie motora.



Naštartovanie motora.



Otáčky motora – vysoké.



Otáčky motora – nízke.



Sýtič P 524X.



Palivo.



Maximálny objem etanolu 10 %.



Transportná poloha pre kosiace zariadenie.



Prevádzková poloha kosiaceho zariadenia.



Potiahnite tlačidlo PTO.



Stlačte tlačidlo PTO.



AUX pre zadný výstupný výkon.



AUX pre predný výstupný výkon.



Hladina oleja.



Snímateľný kód.



MAX. XXXN / (XXkg)

Max. povolená vertikálna sila na ťažnej tyči je uvedená v časti *Technické údaje* na strane 261 a na štítku.



Max. povolená horizontálna sila na ťažnej tyči je uvedená v časti *Technické údaje* na strane 261 a na štítku.



Nepoužívajte bezpečnostný pás, ak je vyradený systém ROPS.



Vždy používajte bezpečnostný pás, ak systém ROPS beží.



Poznámka: Ostatné symboly/emblémy na výrobku odkazujú na požiadavky certifikácie pre niektoré komerčné oblasti.

Typový štítok

1		HUSQVARNA AB SE-661 82 HUSKVARNA, SWEDEN	5
2	Husqvarna Identity (HID)	XXXXXXXXXXXXXXXXXXXXXXXXXXXX	6
3	Model	XXXXXX	7
4	PNC	XXXXXXXXXX	8
	Prod year	XXXX	
	Nominal power	XX, XkW	
	Serial number	XXXXXXXXXXXXXX	
	UK Importer Husqvarna UK Ltd, Preston Road, Co. Durham, DL5 6UP		
9	PNC	XXXXXXXXXX	
10	Unladen weight	XXXkg	
11	Max front axle weight (GAWR)	XXXkg	
12	Max rear axle weight (GAWR)	XXXkg	
13	Max laden weight (GCWR)	XXXXkg	
	USA Importer Husqvarna Group, 9335 Harris Corners Pkwy, Suite 500, Charlotte, NC28269, USA		

1. Identifikátor Husqvarna (HID) zložený z objednávacieho čísla, továrne a linky, dátumu, poradového čísla a kontrolného čísla
2. Názov modelu
3. Produktové číslo (PNC)
4. Snímateľný kód
5. Výrobca a adresa výrobcu
6. Rok výroby
7. Menovitý výkon

8. Výrobné číslo s dátumom, rokom, týždňom výroby a sériový číslom
9. Produktové číslo (PNC)
10. Hmotnosť výrobku bez zaťaženia
11. Maximálna hmotnosť prednej nápravy (GAWR)
12. Maximálna hmotnosť zadnej nápravy (GAWR)
13. Maximálna hmotnosť so záťažou (GCWR)

Emisie Euro V



VÝSTRAHA: Nepovolená manipulácia s motorom ruší platnosť typového schválenia tohto výrobku pre EÚ.

Poškodenie výrobku

Nie sme zodpovední za škody na našom výrobku v prípade:

- nesprávne vykonanej opravy výrobku,
- opravy výrobku, pri ktorej neboli použité diely od výrobcu alebo diely schválené výrobcom,
- používania príslušenstva od iného výrobcu alebo príslušenstva, ktoré nie je schválené výrobcom,
- opráv výrobku, ktoré neboli vykonané v schválenom servisnom stredisku alebo schválenými kompetentnými osobami.

Bezpečnosť

Bezpečnostné definície

Výstrahy, upozornenia a poznámky slúžia na zdôraznenie obzvlášť dôležitých častí návodu.



VÝSTRAHA: Používa sa, ak pre obsluhu alebo osoby v okolí existuje nebezpečenstvo poranenia alebo smrti v prípade nedodržania pokynov v návode.



VAROVANIE: Používa sa, ak hrozí nebezpečenstvo poškodenia výrobku, iných materiálov alebo okolitej oblasti v prípade nedodržania pokynov v návode.

Poznámka: Používa sa na poskytnutie informácií nad rámec nevyhnutných informácií v danej situácii.

Všeobecné bezpečnostné pokyny



VÝSTRAHA: Tento produkt dokáže odseknúť ruky alebo nohy a odhadzovať predmety. V prípade nedodržania bezpečnostných pokynov hrozí vážne poranenie alebo usmrtienie.



VÝSTRAHA: Ak je poškodené kosiace zariadenie, prestaňte produkt používať. Poškodené kosiace zariadenie môže odhadzovať predmety a spôsobiť vážne poranenie alebo usmrtienie. Poškodené čepele bezodkladne vymeňte.



VÝSTRAHA: Tento výrobok vytvára počas prevádzky elektromagnetické pole. Toto pole môže za určitých okolností spôsobovať rušenie aktívnych alebo pasívnych implantovaných lekárskeho prístrojov. Na zníženie rizika vážneho

alebo smrteľného zranenia odporúčame, aby sa osoby s implantovanými lekárskeho prístrojmi poradili so svojím lekárom a výrobcom pomôcky ešte pred použitím tohto výrobku.



VÝSTRAHA: Skôr než budete výrobok používať, prečítajte si nasledujúce výstrahy.

- Vždy zachovávajte opatrnosť a riadte sa zdravým úsudkom. Vyvarujte sa každej situácie, ktorá podľa vás presahuje vaše možnosti. Ak si po prečítaní návodu na obsluhu nie ste istí prevádzkovými postupmi, pred pokračovaním sa poraďte s odborníkom.
- Pred spustením produktu si pozorne prečítajte návod na obsluhu a pokyny na produkte a uistite sa, že im rozumiete.
- Naučte sa používať produkt a jeho ovládacie prvky bezpečne a naučte sa, ako produkt rýchlo zastaviť.
- Naučte sa rozpoznávať bezpečnostné štítky.
- Produkt udržiajte čistý, aby boli nápisy a nálepky jasne čitateľné.
- Myslite na to, že operátor bude zodpovedný za nehody zahŕňajúce iné osoby alebo ich majetok.
- Neprepravujte cestujúcich. Produkt môže používať len jedna osoba.

Bezpečnostné pokyny týkajúce sa detí



VÝSTRAHA: Skôr než budete výrobok používať, prečítajte si nasledujúce výstrahy.

- Ak nebudete dávať pozor na deti v blízkosti produktu, môže dôjsť k vážnym nehodám. Deti môžu priťahovať stroj a kosenie. Je pravdepodobné, že deti nebudú stáť tam, kde ste ich naposledy videli.
- Zabezpečte, aby sa deti nachádzali mimo oblasti, ktorá sa kosi. Deťom zaistíte zodpovedný dozor dospeléj osoby.
- Zachovávajúte ostražitosť a vypnite produkt, ak deti vkročia do pracovnej oblasti. Mimoriadnu opatrosť zachovávajúte v blízkosti rohov, kríkov, stromov alebo iných objektov, ktoré vám bránia vo výhlade.
- Pred cúvaním s produktom a počas neho sa pozerajte za seba a dole, aby ste sa uistili, že sa v blízkosti stroja nenachádzajú malé deti.
- Nedovoľte deťom voziť sa s vami. Môžu spadnúť a vážne sa poraniť alebo môžu brániť bezpečnému manévrovaniu s produktom.
- Nenechajte deti používať produkt.

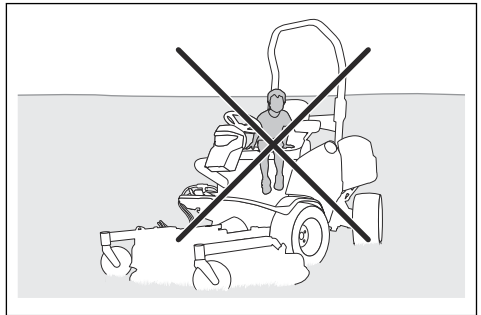

Bezpečnostné pokyny pre prevádzku



VÝSTRAHA: Nedotýkajte sa výfukového systému počas prevádzky alebo bezprostredne po nej. Motor a výfukový systém sa počas prevádzky veľmi rozhorúčia. Riziko popálenín, požiaru a poškodenia majetku alebo okolia. Pri obsluhovaní produktu sa držte ďalej od kríkov a iných predmetov.



VÝSTRAHA: Skôr než budete používať produkt, prečítajte si nasledujúce výstrahy.

- Pred cúvaním a počas cúvania sa vždy pozerajte dole a za seba. Dávajte pozor na veľké a malé prekážky.
- Pred jazdou do zákruty znížte rýchlosť.

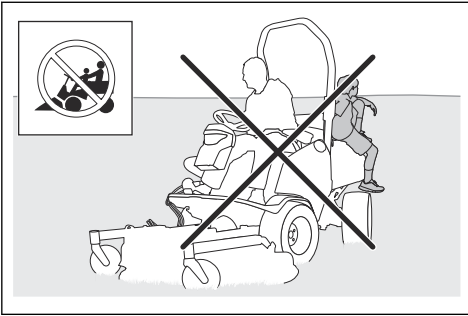

- Nenechávajte produkt bez dozoru, kým je motor zapnutý. Vždy pred ponechaním produktu bez dozoru zastavte čepele, aktivujte parkovaciu brzdu, vypnite motor a vyťahnite kľúč zapalovania.
- Produkt používajte iba za denného svetla alebo pri dobrom osvetlení. Produkt udržiavajte v bezpečnej vzdialenosti od jám alebo iných terénnych nerovností. Dávajte pozor na možné riziká.
- Produkt nepoužívajte počas nepriaznivých poveternostných podmienok, napríklad v hmle, v daždi, na vlhkých alebo mokrych miestach, v silnom vetre, v silnom mraze, pri riziku blesku atď.
- Vyhládajte a označte kamene a iné pevné predmety, aby ste sa vyhlí kolízií.
- Oblasť vyčistite od kameňov, hračiek, drôtov a iných predmetov, ktoré môžu byť zachytené nožmi a vymrštené do okolia.

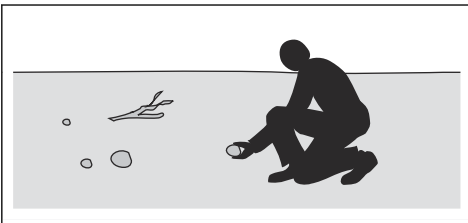

- Nenechajte deti a osoby, ktoré nemajú oprávnenie na používanie, používať produkt alebo vykonávať jeho servis. Vek operátora môžu stanovovať miestne zákony.
- Pri štartovaní motora, aktivácii pohonu alebo pri pohybaní sa s produktom sa uistite, že sa v blízkosti produktu nenachádzajú ďalšie osoby.
- Počas kosenia pri ceste alebo jazde cez cestu dávajte pozor na premávku.
- Produkt nepoužívajte pri únave, po požití alkoholu, drog, liekov alebo čokoľvek iného, čo môže viesť k zníženiu zrakovej schopnosti, pozornosti, koordinácie alebo schopnosti úsudku.
- Nemeňte nastavenie regulácie otáčok motora.
- Produkt vždy parkujte na vodorovnom povrchu a s vypnutým motorom.

- Pri prechádzaní cez plochy, ktoré nekosíte, majte čepele zastavené.



VAROVANIE: Skôr než budete používať produkt, prečítajte si nasledujúce upozornenia.

- Skôr než začnete produkt používať, odstráňte z nasávania studeného vzduchu motora trávu a nečistoty. Keď je nasávanie studeného vzduchu upchaté, hrozí riziko poškodenia motora.
- Okolo skál a väčších predmetov prechádzajte opatrne a dávajte pozor, aby ich čepele nezasiahali.
- S produktom neprechádzajte cez predmety. Ak s produktom prejdete cez nejaký predmet alebo ním do nejakého predmetu narazíte, zastavte a skontrolujte produkt a kosiace zariadenie. Pred opätovným naštartovaním vykonajte potrebné opravy.

Osobné ochranné prostriedky



VÝSTRAHA: Skôr než budete výrobok používať, prečítajte si nasledujúce výstrahy.

- Pri používaní produktu používajte schválené osobné ochranné prostriedky. Osobné ochranné prostriedky nedokážu úplne vylúčiť riziko, ale môžu znížiť vážnosť zranenia v prípade nehody. Váš predajca vám pomôže pri výbere správnych prostriedkov.
- Používajte schválené chrániče sluchu. Dlhodobé vystavenie hluku môže spôsobiť trvalé poškodenie sluchu.
- Noste odolné protišmykové topánky alebo podobnú obuv. Odporúčame ocelové špičky. Výrobok neobsluhujte v otvorených topánkach ani s bosými nohami.

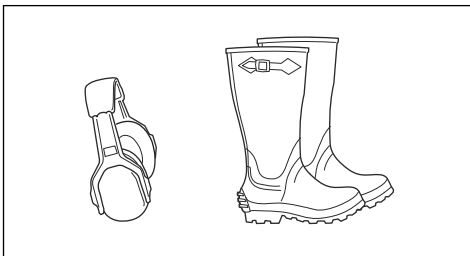

- Keď je to potrebné, používajte ochranné rukavice, ako napríklad pri montáži, kontrole alebo čistení rezného zariadenia.
- Nenoste voľné oblečenie, šperky ani iné predmety, ktoré sa môžu zachytiť v pohyblivých častiach.
- Majte poruke vybavenie prvej pomoci a hasiaci prístroj.

Bezpečnostné zariadenia na výrobu



VÝSTRAHA: Skôr než budete výrobok používať, prečítajte si nasledujúce výstrahy.

- Výrobok nepoužívajte s bezpečnostnými zariadeniami, ktoré sú poškodené alebo nefungujú správne. Pravidelne kontrolujte bezpečnostné zariadenia. Ak sú bezpečnostné zariadenia poškodené, obráťte sa na servisného predajcu Husqvarna.
- Bezpečnostné zariadenia neupravujte. Nepoužívajte výrobok, ak nie sú nainštalované alebo ak sú poškodené ochranné dosky, ochranné kryty, bezpečnostné vypínače alebo iné ochranné zariadenia.

Ochranná konštrukcia proti prevráteniu (ROPS)

ROPS je ochranný rám, ktorý znižuje nebezpečenstvo poranenia v prípade prevrátenia produktu. Keď produkt používate na svahoch, používajte systém ROPS a bezpečnostný pás.

Bezpečnostný pás

Bezpečnostný pás ochraňuje pred zranením v prípade nehody alebo prevrátenia produktu. Bezpečnostný pás používajte iba v prípade, ak je aktivovaný systém ROPS. Skontrolujte, či je bezpečnostný pás správne pripojený a či nie je poškodený.

Aktivácia a deaktivácia ochrannej konštrukcie proti prevráteniu (ROPS)

- Ak chcete deaktivovať systém ROPS, vyberte 2 kolíky, ktoré ho držia, a sklopte ho dozadu. Ak chcete systém ROPS aktivovať, postupujte rovnako, ale v opačnom poradí.

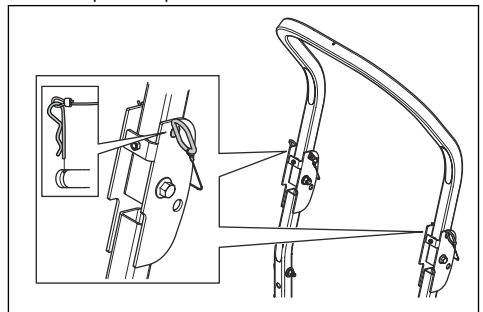

VÝSTRAHA: Riadte sa nasledujúcimi pokynmi, ktoré sa týkajú systému ROPS a bezpečnostného pásu.

- Nepoužívajte bezpečnostný pás, ak je neaktivovaný systém ROPS.

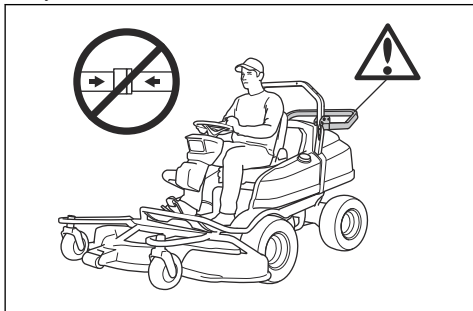

- Ak je systém ROPS aktivovaný, je potrebné stále používať bezpečnostný pás.

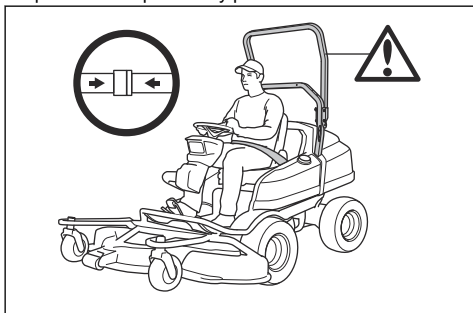

- Skontrolujte, či je konštrukcia ROPS správne upevnená a či nie je poškodená.

Úprava antivibračných prvkov na ROPS

ROPS obsahuje 4 antivibračné prvky, ktoré zabráňujú vibráciám a hluku z ROPS.

1. Odpojte ROPS. V časti *Aktivácia a deaktivácia ochrannej konštrukcie proti prevráteniu (ROPS) na strane 213*.
2. Otáčajte horné antivibračné prvky, až kým v ROPS nie je žiadna vôľa.

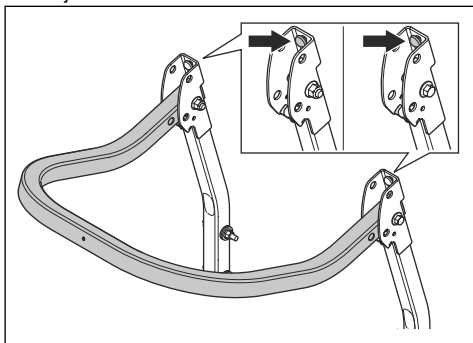

3. Zapojte ROPS. V časti *Aktivácia a deaktivácia ochrannej konštrukcie proti prevráteniu (ROPS) na strane 213*.
4. Otáčajte dolné antivibračné prvky, až kým v ROPS nie je žiadna vôľa.

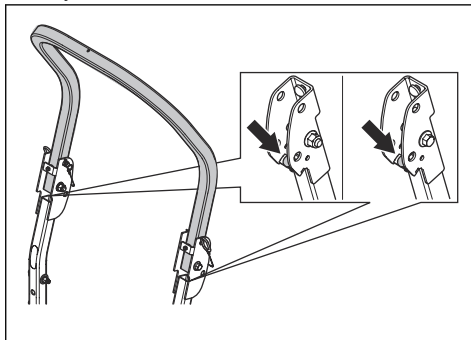

5. Utiahnite protíhľé matice.

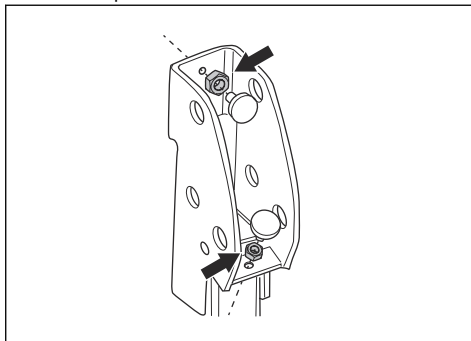

Kontrola prítomnosti operátora (OPC)

OPC je aktivovaná, keď sa operátor zdvihne zo sedadla. Na displeji sa rozsvieti symbol OPC. OPC aktivuje bezpečnostný obvod. Pozrite si časť *Kontrola prevádzkových podmienok na strane 214*.

Kontrola kľúča zapalovania

- Na vykonanie kontroly kľúča zapalovania naštartujte a vypnite motor. V časti *Štartovanie motora (P 524X) na strane 222* a *Zastavenie motora na strane 226*.
- Skontrolujte, či sa motor naštartuje, keď otočíte kľúč zapalovania do polohy štart.
- Skontrolujte, či sa motor okamžite vypne, keď otočíte kľúč zapalovania do polohy stop.

Kontrola prevádzkových podmienok

Prevádzkové podmienky sú takéto:

- Motor možno naštartovať, len keď je pohon nožov deaktivovaný.
- Motor možno naštartovať, len keď je zatiahnutá parkovacia brzda.

- Pohon nožov možno aktivovať, len keď operátor sedí na sedadle.

Prevádzkové podmienky kontrolujte každý deň.

1. Skúste naštartovať motor s aktivovaným pohonom nožov. Ak sú prevádzkové podmienky správne, motor nenaštaruje.
2. Skúste naštartovať motor bez zatiahnutej parkovacej brzdy. Ak sú prevádzkové podmienky správne, motor nenaštaruje.
3. Naštarujte motor, aktivujte pohon nožov a zdvihnite sa zo sedadla. Ak sú prevádzkové podmienky správne, nože v kosiacom zariadení sa zastavia.

Kontrola pedála jazdy dopredu a pedála jazdy dozadu

1. Zapnite výrobok.
2. Skontrolujte, či nie sú pedál jazdy dopredu a pedál jazdy dozadu zablokované a či sa môžu voľne pohybovať.
3. Opatrným stlačením pedála jazdy dopredu sa pohnite dopredu.
4. Uvoľníte pedál jazdy dopredu na zabrzdienie. Keď sa pedál jazdy dopredu uvoľní, musia sa aktivovať brzdy.
5. Rovnaký postup zopakujte pre pedál jazdy dozadu.

Poznámka: Výrobok je vybavený funkciou brzd, ktorá brzdí automaticky, keď sa pedále uvoľnia. Ak chcete znížiť rýchlosť rýchlejšie, stlačte druhý pedál.

6. Uistite sa, že sa produkt nehýbe, ak sa nepoužívajú pedále na jazdu dopredu a dozadu.

Parkovacia brzda



VÝSTRAHA: Ak parkovacia brzda nefunguje, produkt sa môže začať pohybovať a môže spôsobiť poranenie alebo poškodenie. Dbajte na to, aby sa vykonávala pravidelná kontrola a nastavenie parkovacej brzdy.

Pozrite si časť *Zatiahnutie a uvoľnenie parkovacej brzdy na strane 226*.

Tlmič výfuku

Tlmič výfuku slúži na udržovanie minimálnej hladiny hluku a na smerovanie výfukových plynov smerom od operátora.

Výrobok nepoužívajte, ak tlmič výfuku chýba alebo je poškodený. Poškodený tlmič výfuku zvyšuje hladinu hluku a nebezpečenstvo požiaru.



VÝSTRAHA: Tlmič výfuku je veľmi horúci počas prevádzky, po nej a tiež počas behu motora na voľnobeh. Zachovávajúte

opatrnosť v okolí horľavých materiálov alebo výparov, aby ste nespôsobili požiar.

Kontrola tlmiča výfuku

- Pravidelne kontrolujte, či je tlmič výfuku správne pripevnený a či nie je poškodený.

Ochranné kryty

Chýbajúce alebo poškodené ochranné kryty zvyšujú nebezpečenstvo poranenia pohybujúcimi sa dielmi a na horúcich povrchoch. Skôr než budete produkt používať, skontrolujte ochranné kryty. Presvedčte sa, či sú ochranné kryty správne nainštalované a či nie sú prasknuté alebo inak poškodené. Poškodené kryty vymeňte.

Kosenie trávy na svahoch



VÝSTRAHA: Skôr než budete výrobok používať, prečítajte si nasledujúce výstrahy.

- Pri kosení trávy na svahoch existuje vyššie riziko straty kontroly nad produktom a jeho prevrátenia. To môže spôsobiť vážne poranenie alebo usmrtenie. Na každom svahu je nutné kosiť opatrne. Ak na svahu nemôžete cúvať alebo ak sa necítite bezpečne, svah nekoste.
- Odstráňte kamene, konáre a iné prekážky.
- Pohybujte sa hore a dole svahom, nie z jednej strany na druhú.
- Nejazdite dole svahom, keď je kosiace zariadenie zdvihnuté.
- Produkt nepoužívajte na svahoch so sklonom viac ako 10°.

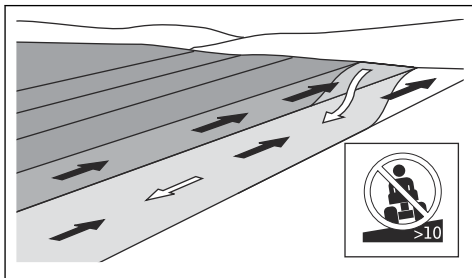

- Nepohýňajte sa ani nezastavujte na svahu.
- Na svahoch sa pohybujte plynulo a pomaly.
- Nemeňte náhle rýchlosť ani smer.
- Nezatáčajte viac, ako je nevyhnutné. Pri jazde dole svahom zatáčajte pomaly a plynule. Jazdite nízkou rýchlosťou. Volant otáčajte opatrne.
- Dávajte pozor na brázd, diery a hrbole a nejazdite cez ne. Na nerovnom podklade existuje vyššie riziko prevrátenia produktu. Vysoká tráva môže zakrývať prekážky.

- Nekoste trávu v blízkosti zrázov, priekop ani brehov. Ak by sa jedno z kolies dostalo za okraj prudkého zrázu alebo jamy alebo ak by sa okraj zosunul, produkt by sa mohol náhle prevrátiť. Ak produkt spadne do vody, hrozí nebezpečenstvo utopenia.

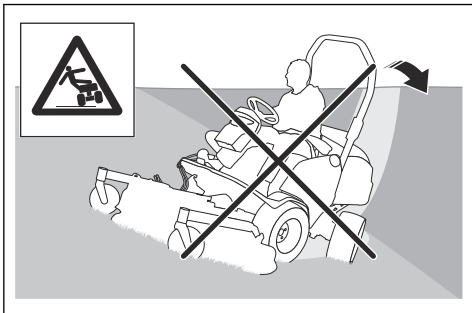

- Nekoste mokrú trávu. Je klzká, pneumatiky môžu stratiť priľnavosť a produkt sa môže začať kĺzať.
- Nedávajte chodilo na zem na zvýšenie stability produktu.
- Ak je k produktu pripojené príslušenstvo alebo iné predmety, pre ktoré je jeho stabilita znížená, jazdite veľmi opatrne.

Bezpečnosť ťahania

- Používajte iba ťahané zariadenie odporúčané spoločnosťou Husqvarna.
- Na pripojenie zariadenia používajte ťažnú tyč.
- Neťahajte zariadenie, ktoré je ťažšie než je maximálna povolená hmotnosť na ťahanie. V časti *Technické údaje na strane 261*.

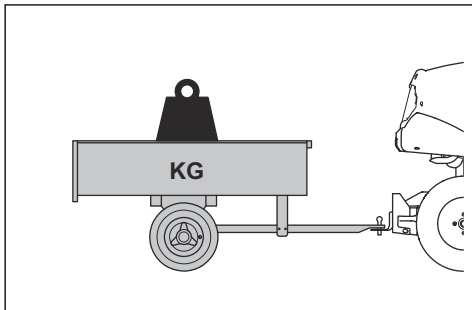

- Pri ťahaní zariadenia sa presvedčte, či sa v blízkosti výrobku nenachádzajú iné osoby.
- Dávajte pozor pri ťahaní zariadenia na svahoch alebo v náročnom teréne.
- Keď ťaháte zariadenie, jazdite s výrobkom nízko a rýchlosťou.

Bezpečnosť paliva



VÝSTRAHA: Pri manipulácii s palivom buďte opatrní. Je veľmi horľavé a môže spôsobiť vážne zranenia osôb alebo hmotné škody.



VÝSTRAHA: Skôr než budete používať produkt, prečítajte si nasledujúce výstrahy.

- Palivovú nádrž nedopĺňajte v interiéri.
- Benzín a benzínové výpary sú jedovaté a veľmi horľavé. Pri manipulácii s benzínom postupujte opatrne, aby nedošlo k zraneniu alebo požiaru.
- Nedávajte dolu uzáver palivovej nádrže a nedolievajte palivo, keď je motor spustený.
- Pred dotankovaním nechajte motor vychladnúť.
- Počas tankovania nefajčite.
- Netankujte v blízkosti iskier alebo otvoreného plameňa.
- Ak je palivový systém netesný, neštartujte motor, kým sa netesnosti neopravia.
- Netankujte nad odporúčaný objem paliva. Teplota z motora a sľinka spôsobuje expanziu paliva a v prípade nadmerného objemu paliva v nádrži môže palivo pretiecť.
- Nenalievajte do nádrže príliš veľa paliva. Ak rozlejete palivo na produkt, potierajte ho a nechajte ho odpariť, skôr než naštartujete motor. Ak vylejete palivo na odev, prelečte sa.
- Palivo skladujte len v schválených nádobách.
- Produkt a palivo skladujte takým spôsobom, aby nehrozilo žiadne riziko, že unikajúce palivo alebo výpary môžu spôsobiť škody.
- Palivo vypúšťajte do schválenej nádoby vonku a mimo otvoreného ohňa.

Bezpečnosť akumulátora



VÝSTRAHA: Poškodený akumulátor môže spôsobiť výbuch a následne zranenie. Ak je akumulátor zdeformovaný alebo poškodený, obráťte sa na servisného predajcu Husqvarna.



VÝSTRAHA: Skôr než budete výrobok používať, prečítajte si nasledujúce výstrahy.



VÝSTRAHA: Pri nabíjaní alebo výmene akumulátora môže dôjsť k iskreniu. To môže mať za následok výbuch akumulátora, požiar, alebo poranenie očí. K Iskreniu v obvode nemôže dôjsť, keď je uzemňovací kábel akumulátora odpojený.

- V blízkosti akumulátora používajte ochranné okuliare.
- Akumulátor skladujte mimo dosahu detí.
- Vymenené akumulátory zlikvidujte. pozrite si časť *Likvidácia na strane 260*.

Aby ste predišli iskreniu, dodržujte nasledujúce pokyny:

- V blízkosti akumulátora nenoste hodinky, šperky alebo iné kovové predmety
- Uistite sa, že je uzáver nádrže správne pripevnený.
- Neuchovávajte horľavé tekutiny v otvorených nádobách
- Pri nabíjaní akumulátora udržiavajte horľavé materiály v minimálnej vzdialenosti 1 m.
- Nevykonávajte žiadne práce na obvode štartovacieho motora v blízkosti rozliateho paliva.
- Z akumulátora môžu unikáť výbušné plyny. V blízkosti akumulátora nefajčíte. Akumulátor uchovávajte mimo dosahu otvorených plameňov a iskier.
- Uzemňovací kábel odpájajte od batérie ako prvý a pripájajte ho ako posledný.
- Pri používaní nástrojov nespôsobte skrat.
- Na prevádzku štartovacieho motora zabráňte skratu na pripojkách relé štartéra.

Pri nabíjaní akumulátora dodržiavajte nasledujúce pokyny:

- Akumulátor nabíjajte v priestoroch s dostatočným prúdením vzduchu.
- Akumulátor nabíjajte pri napätí 12 V minimálne 4 hodiny. Používajte nabíjačku akumulátora Husqvarna.
- Uistite sa, že nabíjačka akumulátora má rovnaké napätie ako akumulátor.
- Ak teplota akumulátora prekročí 45 °C, proces nabíjania zastavte.

Bezpečnosť pri preprave

- Na prepravu výrobku používajte schválené prepravné vozidlo.
- Produkt je ťažký a môže spôsobiť pomliaždeniny. Pri jeho nakladaní alebo vykladaní z vozidla alebo prívosu postupujte opatrne.
- Predpisy pre fungovanie vnútroštátneho alebo miestneho trhu môžu regulovať obmedzenia týkajúce sa prepravy výrobku.
- Používateľ prepravného vozidla je zodpovedný za bezpečné upevnenie výrobku počas prepravy. Pozrite si časť *Preprava na strane 258*.

Bezpečnostné pokyny pre údržbu



VÝSTRAHA: Produkt je ťažký a môže spôsobiť poranenie, hmotné škody alebo poškodenie okolitej oblasti. Nevykonávajte údržbu motora ani kosiaceho zariadenia, kým nie sú splnené nasledujúce podmienky:

- Motor je vypnutý.
- Produkt je zaparkovaný na rovnom povrchu.
- Parkovacia brzda je aktivovaná.
- Kľúč zapaľovania je vytiahnutý.
- Kosiace zariadenie je deaktivované.
- Káble zapaľovania sú odpojené od sviečok.



VÝSTRAHA: Výfukové plyny z motora obsahujú oxid uhoľnatý, plyn bez zápachu, ktorý je jedovatý a veľmi nebezpečný. Nepoužívajte výrobok v uzavretých priestoroch alebo priestoroch s nedostatočným odvetrávaním.



VÝSTRAHA: Skôr než začnete s údržbou výrobku, prečítajte si nasledujúce výstrahy.

- V záujme najlepšej výkonnosti a bezpečnosti vykonávajte údržbu produktu pravidelne v súlade s plánom údržby. V časti *Plán údržby na strane 228*.
- Kontakt s elektrickým prúdom môže spôsobiť poranenia. Keď je motor naštartovaný, nedotýkajte sa káblov. Nevykonávajte test fungovania zapaľovacieho systému prstami.
- Neštartujte motor, ak sú zložené ochranné kryty. Hrozí vysoké nebezpečenstvo poranenia pohybujúcimi sa alebo horúcimi dielmi.
- Pred vykonávaním údržby v motorovom priestore nechajte produkt vychladnúť.
- Nože sú ostré a môžu spôsobiť rezné rany. Keď vykonávate práce na nožoch, oviňte ich ochranným materiálom alebo použite ochranné rukavice.
- Ak chcete vyčistiť kosiace zariadenie, vždy ho nastavte do servisnej polohy. Ak chcete získať prístup ku kosiacemu zariadeniu, produkt neparkujte blízko okraja obrubníka alebo svahu.



VAROVANIE: Skôr než budete používať produkt, prečítajte si nasledujúce upozornenia.

- Nepretáčajte motor, ak je odstránená zapaľovacia sviečka alebo kábel zapaľovania.
- Ubezpečte sa, že sú všetky matice a skrutky správne dotiahnuté a že je zariadenie v dobrom stave.
- Nemeňte nastavenia regulátorov. Ak sú otáčky motora príliš vysoké, môže dôjsť k poškodeniu súčastí produktu. V časti *Technické údaje na strane 261* nájdete informácie o najvyšších prípustných otáčkach motora.
- Produkt bol schválený iba s vybavením dodávaným alebo odporúčaným výrobcom.



VÝSTRAHA: Nedotýkajte sa hydraulických hadíc. Hydraulická kvapalina

pod tlakom môže uniknúť a spôsobiť poškodenie pokožky.

Montáž

Pripojenie kosiaceho zariadenia

Poznámka: Pre modely kosiaceho zariadenia C112X, C122X, R137X na kosačke P 524X: Pred pripojením žacieho ústrojenstva modelu X musíte nainštalovať súpravu napájacieho výstupu AUX (príslušenstvo).

Poznámka: Kosiace zariadenie a výrobok musia pred pripojením kosiaceho zariadenia ležať na rovnej zemi.

1. Opatrne ovládajte výrobok tak, kým sa dostane pred kosiace zariadenie.
2. Stlačením prepínača elektrického zdvíhu dopredu spustíte kosiace zariadenie. Úplne spustíte kosiace zariadenie, až kým nebudete počuť vzorový zvuk.

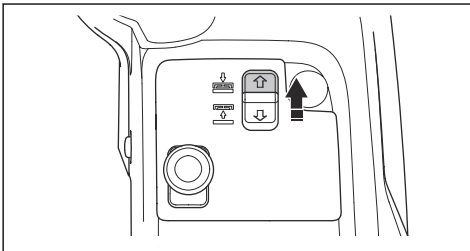

VAROVANIE: Podržte prepínač minimálne 2 sekundy po tom, ako sa kosiace zariadenie dotkne zeme. Ubezpečte sa tak, či je kosiace zariadenie v pohyblivej polohe.

Poznámka: Vzorový zvuk z tunela rámu neznamená, že výrobok je poškodený.

3. Aktivujte parkovaciu brzdú.
4. Zastavte motor.

5. Zatláčte rám zariadenia nadol. Zdvihnite zámok rámu zariadenia do zvislej polohy.

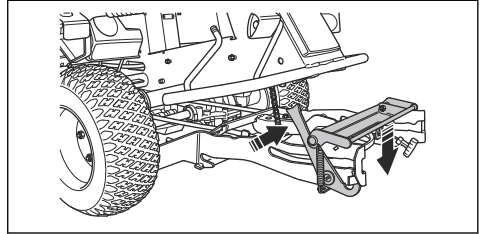

VÝSTRAHA: Zamykací mechanizmus môže spôsobiť poranenie prstov, ak s ním nebudete manipulovať opatrne. Pri prechode na nasledujúci krok podržte predný okraj kosiaceho zariadenia dvomi rukami.

6. Zatláčte kosiace zariadenie na rám zariadenia. Uistite sa, že predné vodiace kolíky dosadnú do drážok na ráme zariadenia. Zámok rámu zariadenia sa automaticky uvoľní.

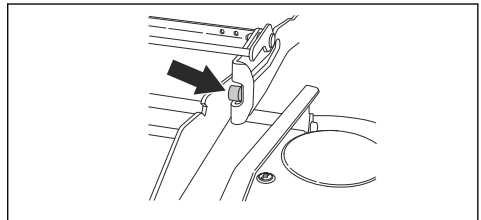

7. Zatláčte kosiace zariadenie, až kým sa zadné vodiace kolíky nedotknú spodnej časti drážok na ráme zariadenia.

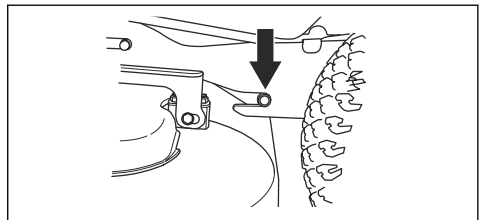

8. Umiestnite hnací remeň okolo hnacej remenice pre kosiace zariadenie.

9. Vložte pružinovú rukoväť do držiaka pružiny.

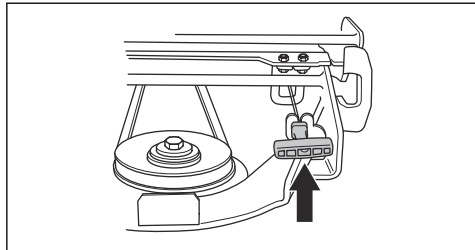

10. Nasadíte predný kryt.

11. Pre modely žacieho ústrojenstva C112X, C122X, R137X:

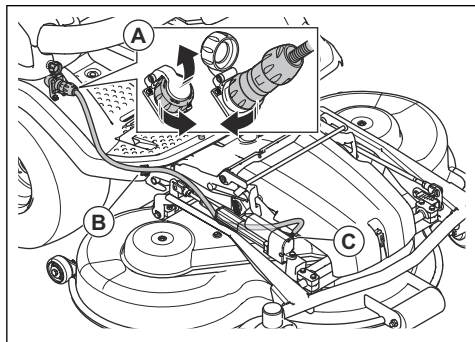

- Pripojte kábel k výstupu (A).
- Pomocou káblovej svorky (B) na nožnej opierke pripevnite kábel.



VAROVANIE: Uistite sa, že kábel je v správnej polohe pod aktuátorom (C) a nestlačí sa, keď umiestnite žacie ústrojenstvo do polohy kosenia. Pozrite si časť *Nastavenie kosiaceho zariadenia do polohy kosenia na strane 240.*

12. Skontrolujte rovnobežnosť kosiaceho zariadenia. Pozrite si časť *Kontrola rovnobežnosti kosiaceho zariadenia na strane 240.*

Demontáž kosiaceho zariadenia

- Zaparkujte s výrobkom na rovnom podklade.
- Aktivujte parkovaciu brzdú.
- Pre modely žacieho ústrojenstva C112X, C122X, R137X: Nastavte výšku kosenia do najnižšej polohy. Pozrite si časť *Nastavenie výšky kosenia (C112X, C122X, R137X) na strane 226.*

4. Stlačením prepínača elektrického zdvihu dopredu spustíte kosiace zariadenie. Úplne spustíte kosiace zariadenie, až kým nebudete počuť vzorový zvuk.

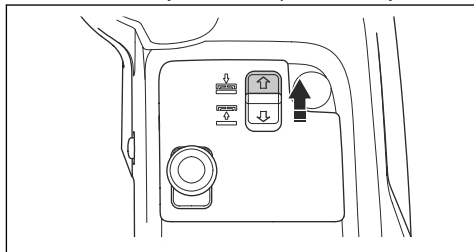

VAROVANIE: Podržte prepínač minimálne 2 sekundy po tom, ako sa kosiace zariadenie dotkne zeme. Ubezpečte sa tak, či je kosiace zariadenie v pohyblivej polohe.

Poznámka: Vzorový zvuk z tunela rámu neznamená, že výrobok je poškodený.

- Zastavte motor.
- Dajte kľúč zapalovania do neutrálnej polohy.
- Pre modely žacieho ústrojenstva C112X, C122X, R137X:

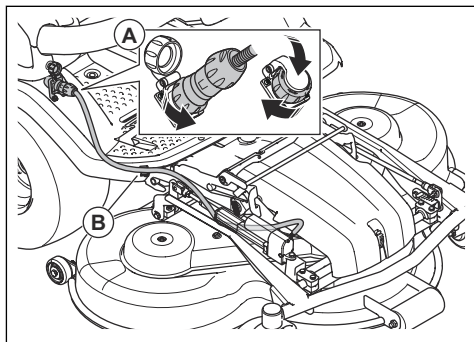

- Odpojte kábel z elektrickej zásuvky (A).
- Odstráňte kábel z káblovej svorky (B) pod nožnou opierkou.

8. Uvoľnite sponu na prednom kryte pomocou nástroja pripojeného na kľúči zapalovania a odstráňte kryt.

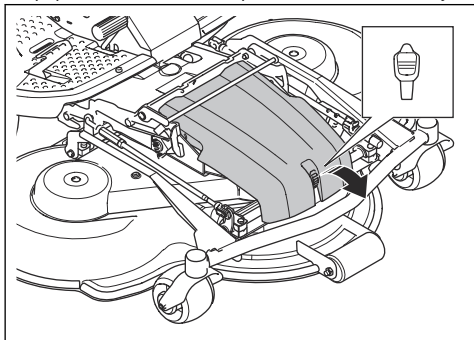

9. Pre modely žacieho ústrojenstva C112, C122, R137: Nastavte výšku kosenia do najnižšej polohy. Pozrite si časť *Nastavenie výšky kosenia (C112, C122, R137)* na strane 225.

10. Potiahnite za pružinovú rukoväť smerom von z držiaka pružiny na uvoľnenie napnutia hnacieho remeňa.

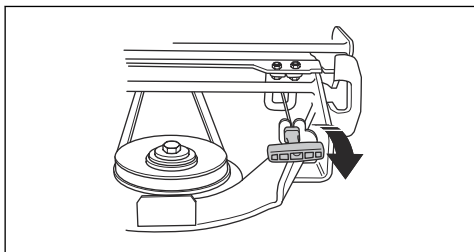

11. Zložte hnací remeň a dajte ho do držiaka remeňa.

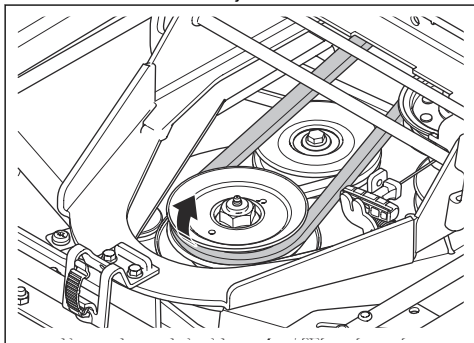

12. Podržte predný okraj kosiaceho zariadenia dvomi rukami a vyťahnite ho.

13. Spustite kosiace zariadenie úplne nadol.

14. Otvorte zámok rámu zariadenia.

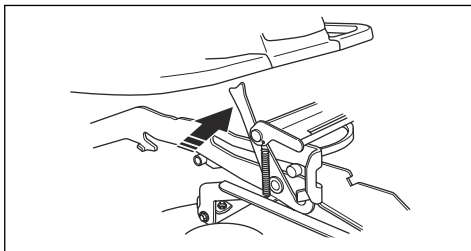

15. Podržte predný okraj kosiaceho zariadenia dvomi rukami a vyťahnite ho.

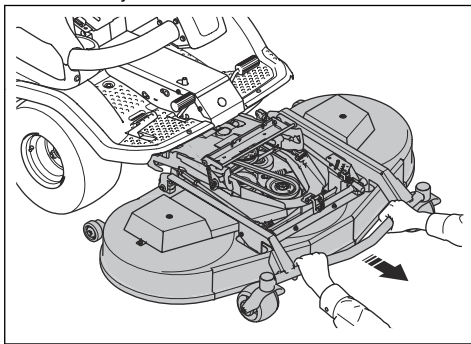

VÝSTRAHA: Nebezpečenstvo pomliaždenia, nepribližujte časti tela.

Prevádzka

Úvod



VÝSTRAHA: Pred používaním výrobku si musíte prečítať kapitolu o bezpečnosti

a porozumieť informáciám, ktoré sa v nej uvádzajú.

Ak chcete začať, použite Husqvarna Connect

1. Stiahnite si aplikáciu Husqvarna Connect do mobilného zariadenia.
2. Zaregistrujte sa v aplikácii Husqvarna Connect.
3. Ak chcete pripojiť a zaregistrovať produkt, postupujte podľa pokynov v aplikácii Husqvarna Connect.

Dopĺňanie paliva



VÝSTRAHA: Benzín je veľmi horľavý. Postupujte opatrne a tankujte v exteriéri (pozrite si časť *Bezpečnosť paliva na strane 210*).



VÝSTRAHA: Nepoužívajte palivovú nádrž ako podpornú oblasť.

Motor používa bezolovnatý benzín s minimálnym oktánovým číslom 95 (nemiešaný s olejom). Odporúčame používať biologicky odbúrateľný alkylátový benzín (max. metanol 5 %, max. etanol 10 %, max. MTBE 15 %).

Pred každým použitím skontrolujte množstvo paliva a v prípade potreby dotankujte.

Hladinu paliva v palivovej nádrži možno jasne vidieť. Nenaliavajte do nádrže príliš veľa paliva. Hladina musí byť minimálne 2,5 cm od vrchu.

Nastavenie sedadla



VÝSTRAHA: Sedadlo nenastavujte, keď je produkt v prevádzke.

Sedadlo možno nakloniť dopredu. Možno ho tiež nastaviť dopredu alebo dozadu.

- Ak chcete nastaviť sedadlo dopredu a dozadu, položte chodidlá na nožné opierky a potiahnite páku pod predným okrajom sedadla smerom doľava. Sedadlo umiestnite do požadovanej polohy.

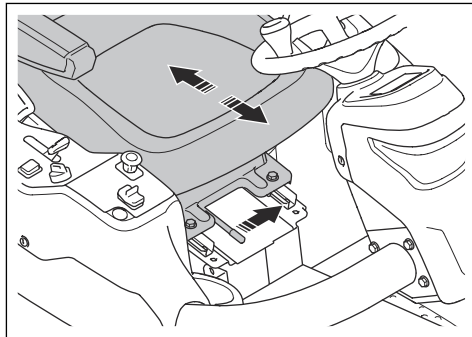

- Ak chcete nastaviť odpruženie sedadla, posuňte gumené dorazy pod sedadlom podľa zobrazenia na nákrese. Umiestnite oba dorazy dopredu, do stredu alebo dozadu.

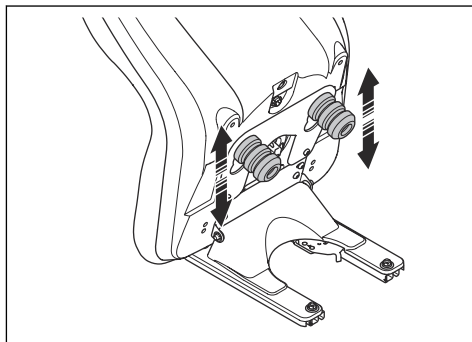

Zdvihnutie kosiaceho zariadenia

1. Ak chcete deaktivovať pohon na kosiacom zariadení, stlačte tlačidlo PTO.

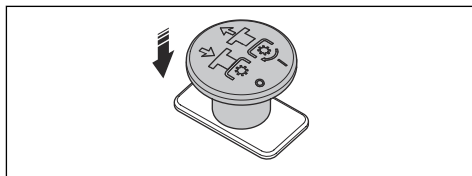

2. Posuňte prepínač elektrického zdvíhu, aby sa kosiace zariadenie zdvihlo. Úplne zdvihnite kosiace zariadenie, až kým nebudete počuť vzorový zvuk.

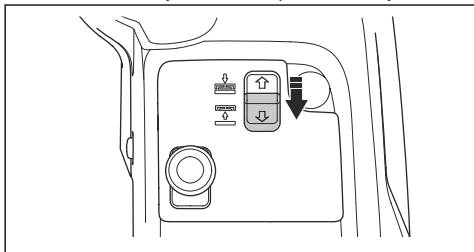

Poznámka: Vzorový zvuk z tunela rámu neznamená, že výrobok je chybný.

Poznámka: Pri aktivovanom pohone na nože môžete kosiace zariadenie zdvihnúť na malú vzdialenosť. Túto funkciu používajte na veľmi dlhú trávu alebo na nerovných povrchoch.



VÝSTRAHA: Keď je zapnutý pohon kosiaceho zariadenia, nezdvíhajte úplne kosiace zariadenie. Hrozí nebezpečenstvo vymrštenia predmetov, ktoré môžu spôsobiť vážne zranenie alebo smrť.

Ak chcete spustiť kosiace zariadenie

1. Stlačením prepínača elektrického zdvíhu dopredu spustíte kosiace zariadenie. Úplne spustíte kosiace zariadenie, až kým nebudete počuť vzorový zvuk.

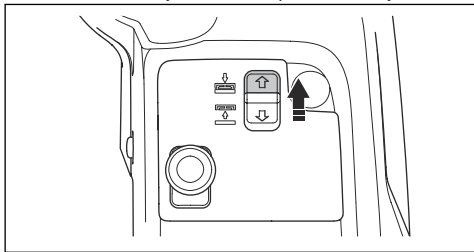

VAROVANIE: Podržte prepínač minimálne 2 sekundy po tom, ako sa kosiace zariadenie dotkne zeme. Ubezpečte sa tak, či je kosiace zariadenie v pohyblivej polohe.

Poznámka: Vzorový zvuk z tunela rámu neznamená, že výrobok je chybný.

2. Potiahnite tlačidlo PTO, aby sa aktivoval pohon nožov kosiaceho zariadenia.

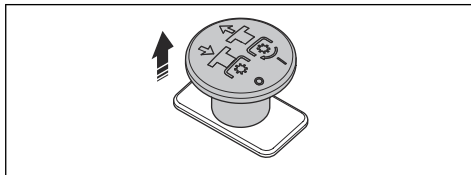

Postup pred používaním výrobku

1. Pozorne si prečítajte tento návod na obsluhu a uistite sa, že ste porozumeli pokynom.
2. Nasaďte si potrebné osobné ochranné prostriedky. V časti *Osobné ochranné prostriedky na strane 213*.
3. Zabezpečte, aby sa v pracovnej oblasti nachádzali len schválené osoby.
4. Vykonávajte dennú údržbu. V časti *Plán údržby na strane 228*.
5. Skontrolujte, či je výrobok správne zostavený a nie je poškodený.

Štartovanie motora (P 524X)

1. Aktivujte parkovaciu brzdú.
2. Zatláčením tlačidla PTO deaktivujte pohon na kosiacom zariadení.

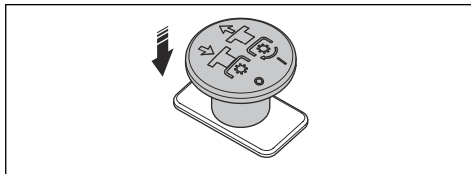

3. Posuňte ovládanie plynu do strednej polohy.

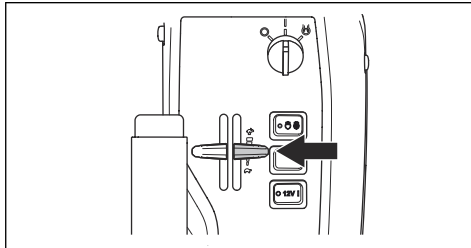

4. Ak je motor chladný, posuňte ovládanie sýtiča úplne dozadu.

5. Otočte kľúč zapalovania do polohy štartovania.

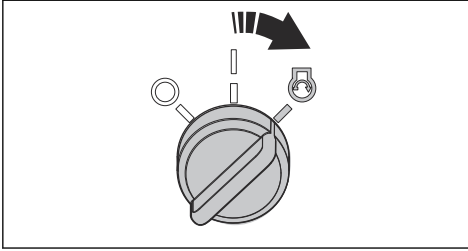

6. Keď motor naštartuje, ihneď pusťte kľúč zapalovania späť do neutrálnej polohy.

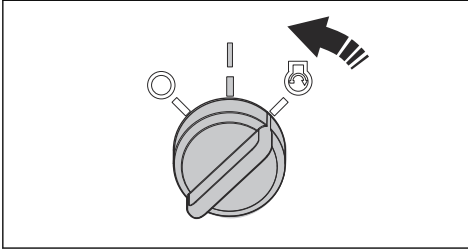

VAROVANIE: Štarter nenechávajte v prevádzke naraz na viac ako 5 sekúnd. Ak motor nenaštartuje, pred ďalším pokusom počkajte približne 15 sekúnd.

7. Ovládanie sýtiča tlačte postupne dopredu až do koncovkej pozície.

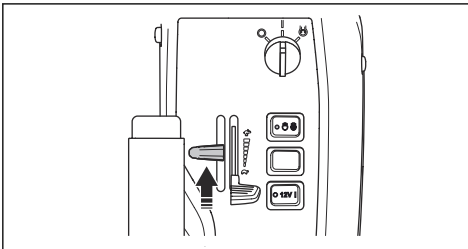

8. Kým motor vystavíte veľkej záťaži, nechajte ho 3 – 5 minút bežať na pol plynu.

9. Zatiačte ovládanie plynu do polohy plného plynu.

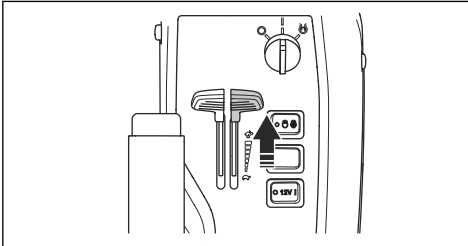

VAROVANIE: Aktivovaním čepelí pri maximálnych otáčkach motora sa namáhajú hnacie remene. Plný plyn pridajte, až keď je kosiace zariadenie spustené v polohe kosenia.

Štartovanie motora (P 524X EFI)

1. Aktivujte parkovaciu brzdú.
2. Zatlačením tlačidla PTO deaktivujte pohon na kosiacom zariadení.

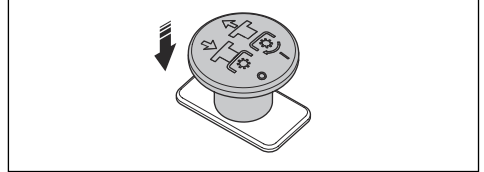

3. Posuňte ovládanie plynu do strednej polohy.

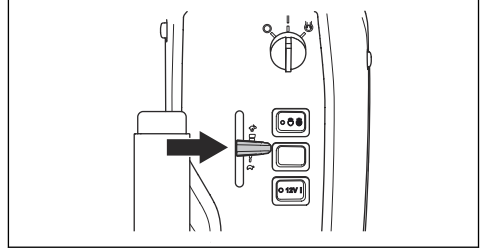

4. Otočte kľúč zapalovania do polohy štartovania.

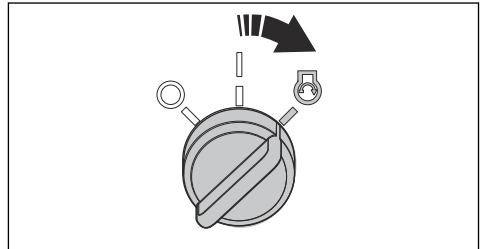

5. Keď motor naštartuje, ihneď pusťte kľúč zapalovania späť do neutrálnej polohy.

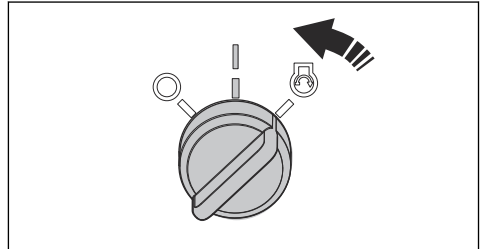



VAROVANIE: Štartér nenechávajte v prevádzke naraz na viac ako 5 sekúnd. Ak motor nenašartuje, pred ďalším pokusom počkajte približne 15 sekúnd.

6. Kým motor vystavíte veľkej záťaži, nechajte ho 3 – 5 minút bežať na pol plynu.
7. Zatláčte ovládanie plynu do polohy plného plynu.

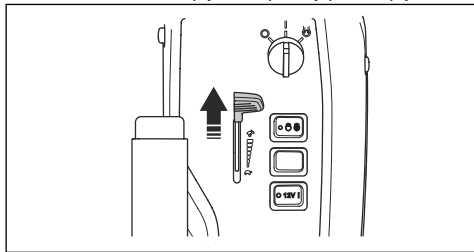

VAROVANIE: Aktivovaním čepeli pri maximálnych otáčkach motora sa namáhajú hnacie remene. Plný plyn pridajte, až keď je kosiace zariadenie spustené v polohe kosenia.

Obsluha výrobku

1. Skontrolujte, či sú obojkové ventily zatvorené. Pozri časť *Vyradenie hydrostatickej prevodovky z prevádzky na strane 227*.
2. Našartujte motor.
3. Stačte pedál parkovacej brzdy a potom ho uvoľnite, čím sa deaktivuje parkovacia brzda.

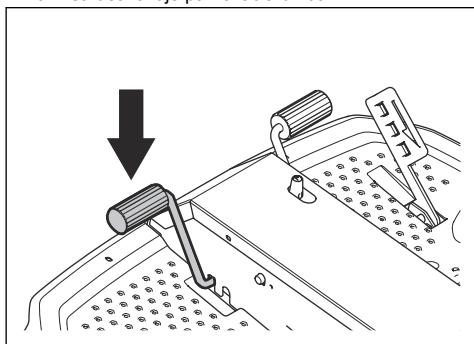

4. Opatrne stlačte jeden z rýchlostných pedálov. Čím viac stlačíte pedál, tým je rýchlosť vyššia. Pedál (A) sa používa na jazdu dopredu a pedál (B) na jazdu dozadu.

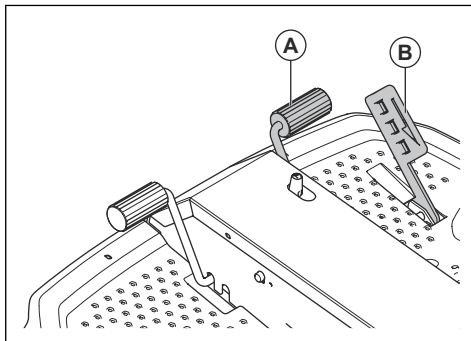

5. Brzdenie sa dosahuje uvoľnením pedála. Ak chcete zabrzdiť intenzívnejšie, stlačte druhý rýchlostný pedál.
6. Vyberte výšku kosenia. Pozri časť *Nastavenie výšky kosenia (C112, C122, R137) na strane 225* alebo *Nastavenie výšky kosenia (C112X, C122X, R137X) na strane 226*.
7. Stlačením prepínača elektrického zdvihu dopredu spustíte kosiace zariadenie. Úplne spustíte kosiace zariadenie, až kým nebudete počuť vzorový zvuk.

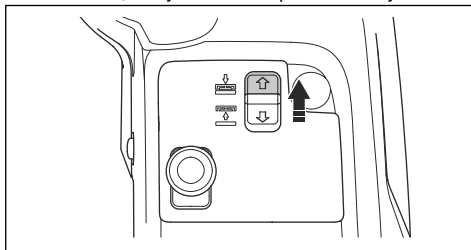

VAROVANIE: Podržte prepínač minimálne 2 sekundy po tom, ako sa kosiace zariadenie dotkne zeme. Ubezpečte sa tak, či je kosiace zariadenie v pohyblivej polohe.

Poznámka: Vzorový zvuk z tunela rámu neznamená, že výrobok je chybný.

8. Potiahnutím tlačidla vývodového hriadeľa smerom von zapojte pohon nožov kosiaceho zariadenia.

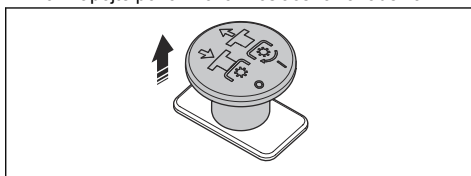

Nastavenie výšky kosenia (C112, C122, R137)

1. Posuňte prepínač elektrického zdvihu, aby sa kosiace zariadenie zdvihlo. Úplne zdvihnite kosiace zariadenie, až kým nebudete počuť vzorový zvuk.

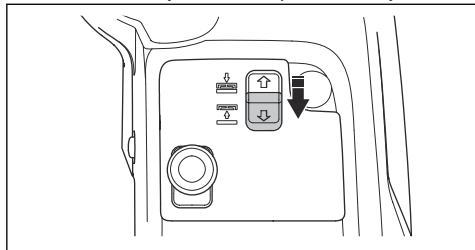

Poznámka: Vzorový zvuk z tunela rámu neznamená, že výrobok je poškodený.

2. Aktivujte parkovaciu brzdú.
3. Otočte kľúč zapalovania do polohy STOP.
4. Zatlačte a pridržte poistnú doštičku v smere prednej časti kosiaceho zariadenia. Pravou rukou potiahnite a zdvihnite nastavovaciu páku pre výšku rezu. Neuvoľňujte nastavovaciu páku.

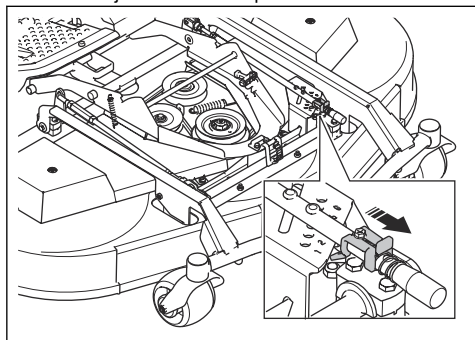

5. Ľavou rukou pridržte rám zariadenia (B). Zdvihnite alebo spustíte kosiace zariadenie a súčasne posúvajte nastavovaciu páku (A) pre vodorovnú výšku rezu.

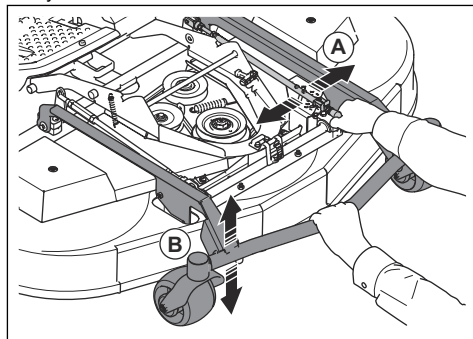

6. Uvoľníte nastavovaciu páku pre výšku rezu v 1 z otvorov na nastavovacej doske.
7. Uvoľníte rám zariadenia.

Poznámka: V nasledujúcej tabuľke nájdete informácie o číslach, ktoré približne zodpovedajú jednotlivým výškam rezu.

Číslo	Výška rezu, mm	
	C112, C122	R137
1 (S) Servisná poloha, najnižšia poloha	25	35
2	35	50
3	45	60
4	55	75
5	65	90
6	75	100

Nastavenie výšky kosenia (C112X, C122X, R137X)

- Výšku kosenia znížite stlačením hornej časti ľavého funkčného tlačidla predného prislúšenstva. Výšku kosenia zvýšite stlačením spodnej časti ľavého funkčného tlačidla predného prislúšenstva.

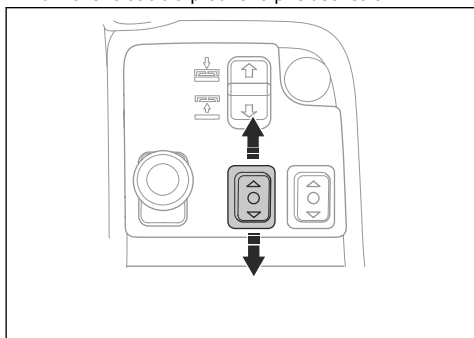

Označenia na žacom ústrojenstve znázorňujú polohu zvolenej výšky kosenia.

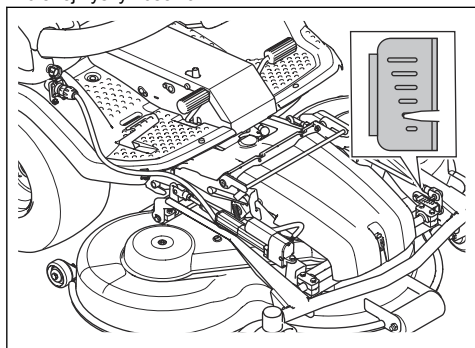

Poznámka: Pozrite si nižšie uvedenú tabuľku s približnou výškou kosenia, ktorá zodpovedá jednotlivým označeniam.

Označenia	Výška rezu, mm	
Kosiace zariadenie	C112X, C122X	R137X
	75	100
	65	90
	55	75
	45	60
	35	50
	25	35

Zastavenie motora

1. Uvoľníte rýchlostné pedále.
2. Ak chcete deaktivovať pohon na nože kosiaceho zariadenia, zatlačte tlačidlo PTO.

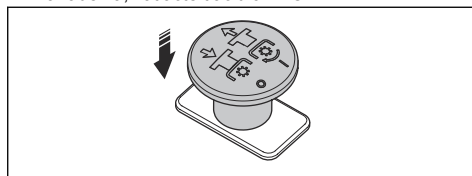

3. Motor nechajte bežať 1 minútu na voľnoběžných otáčkach, aby klesla teplota motora.
4. Potiahnite zdvíhaciu páku pre kosiace zariadenie dozadu, čím sa zdvihne kosiace zariadenie.

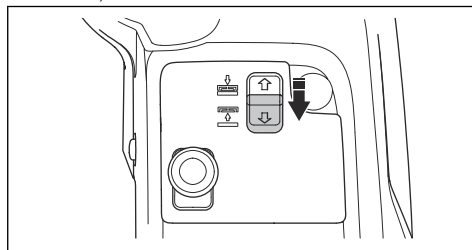

5. Otočte kľúč zapalovania do polohy STOP.

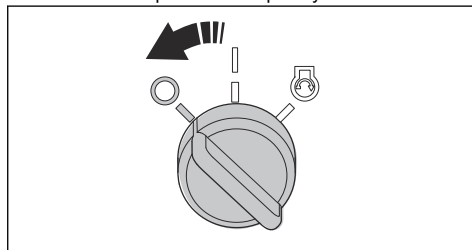

6. Keď sa produkt zastaví, zatiahnite parkovaciu brzdú.

Zatiahnutie a uvoľnenie parkovacej brzdy

1. Stlačte pedál parkovacej brzdy (A).

2. Stlačte a podržte poistné tlačidlo (B).

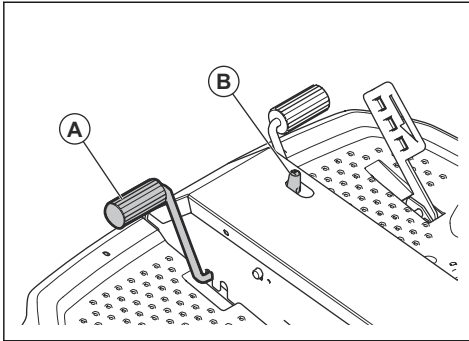

3. Držte tlačidlo stlačené a uvoľnite pedál parkovacej brzdy.

4. Na uvoľnenie parkovacej brzdy znova stlačte pedál parkovacej brzdy.

Zaistenie optimálnych výsledkov kosenia

- V záujme zachovania najlepšej výkonnosti vykonávajú údržbu výrobu pravidelne v súlade s plánom údržby. Pozrite si časť *Plán údržby na strane 228*.
- Nekoste mokrý trávnik. Keď je tráva mokrá, kosenie nemusí priniesť uspokojivý výsledok.
- Začnite vyššou výškou kosenia a postupne ju znižujte.
- Koste s čepeľami, ktoré sa otáčajú vysokou rýchlosťou (informácie o najvyšších prípustných otáčkach motora nájdete v časti *Technické údaje na strane 261*). Pohybujte sa s produktom dopredu nízkou rýchlosťou. Ak tráva nie je príliš vysoká a hustá, dobré výsledky kosenia dosiahnete aj pri vyššej rýchlosti.
- Koste trávnik s použitím nepravidelného vzoru.
- Ak chcete dosiahnuť najlepšie možné výsledky, trávu koste často a používajte pritom funkciu mulch.

Vyradenie hydrostatickej prevodovky z prevádzky

Aby ste mohli premiestniť výrobok, ktorého motor je vypnutý, musíte otvoriť hydraulické obvody na prednej a zadnej prevodovke. K tomu je potrebné otvoriť premost'ovacie ventily v prevodovkách.



VAROVANIE: Výrobok nedisponuje žiadnymi brzdami, keď sú otvorené

premost'ovacie ventily. Premost'ovacie ventily musia byť uzatvorené predtým ako uvediete výrobok do prevádzky.



VAROVANIE: Neťahajte výrobok pri vysokých rýchlostiach alebo na dlhé vzdialenosti. Dôjde k poškodeniu prevodoviek.

Zadná prevodovka

- Na otvorenie premost'ovacieho ventilu uvoľnite poistnú maticu (A), otočte ju o $\frac{1}{4}$ – $\frac{1}{2}$ otáčky proti smeru hodinových ručičiek a potom otočte skrutku ventilu (B) o 2 otáčky proti smeru hodinových ručičiek.

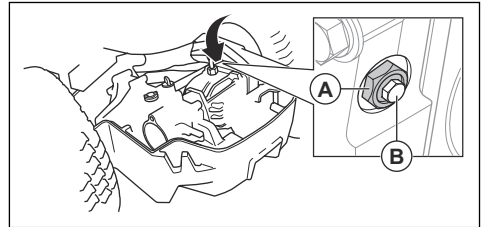

- Na uzatvorenie premost'ovacieho ventilu zaskrutkujte skrutku ventilu (B) a utiahnite ju momentom 8 Nm a potom utiahnite poistnú maticu (A) momentom 30 Nm.

Predná prevodovka

- Na otvorenie premost'ovacieho ventilu uvoľnite poistnú maticu (A), otočte ju o $\frac{1}{4}$ – $\frac{1}{2}$ otáčky proti smeru hodinových ručičiek a potom otočte skrutku ventilu (B) o 2 otáčky proti smeru hodinových ručičiek.

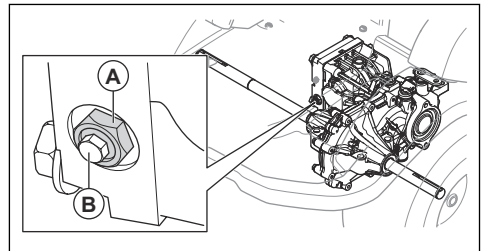

- Na uzatvorenie premost'ovacieho ventilu zaskrutkujte skrutku ventilu (B) a utiahnite ju momentom 8 Nm a potom utiahnite poistnú maticu (A) momentom 30 Nm.

Údržba

Úvod

že rozumiete informáciám, ktoré sú v nej uvedené.



VÝSTRAHA: Pred údržbou výrobku si prečítajte kapitolu o bezpečnosti a uistite sa,

Plán údržby

Denná údržba pred použitím

Skontrolujte, či sú matice a skrutky dotiahnuté.

Skontrolujte, či neuniká palivo alebo olej.

Vyčistite výrobok.

Vyčistite vnútorný povrch krytu rezacej časti.

Vyčistite motor a tlmič výfuku.

Skontrolujte, či nie je upchaté nasávanie studeného vzduchu do motora.

Skontrolujte, či nie sú poškodené bezpečnostné zariadenia.

Skontrolujte nože v kosiacom zariadení.

Skontrolujte, či kosiace zariadenie nie je poškodené.

Prezrite a otestujte brzdy.

Skontrolujte hladinu motorového oleja.

Skontrolujte hladinu prevodového oleja.

Overte správnu funkčnosť diaľkového svetla a prevádzkového svetla.

X = Pokyny sa uvádzajú v tomto návode na obsluhu.

O = Pokyny sa neuvádzajú v tomto návode na obsluhu. Údržbu zverte schválenému servisnému zástupcovi.

Údržba	Raz za týždeň (v 40-hodinových intervaloch)	Po prvých 50 hodinách	Interval údržby v hodinách		
			100	200	400
Skontrolujte, či sú matice a skrutky dotiahnuté.			O		
Skontrolujte, či neuniká palivo alebo olej.			O		
Vyčistite výrobok.			X		
Skontrolujte, či nie sú poškodené bezpečnostné zariadenia.			X		
Vykonajte mazanie v súlade s prehľadom mazania.	X		X		
Vykonajte mazanie kosiaceho zariadenia	X		X		
Skontrolujte, či sú palivové hadice a spojky čisté a či nie sú poškodené.		O	O		
Skontrolujte 12 V batériu.	X		X		
Skontrolujte elektrické pripojky a káble.		O	O		

Údržba	Raz za týždeň (v 40-hodinových intervaloch)	Po prvých 50 hodinách	Interval údržby v hodinách		
			100	200	400
Skontrolujte lanko parkovacej brzdy a nastavte parkovaciu brzdu.			○		
Uistite sa, že predné svetlomety a výstražné svetlá fungujú správne (ak ich máte).	X		X		
Po vyčistení vykonajte vizuálnu kontrolu napnutia remeňa čerpadla.	○		○		
Vymeňte remeň čerpadla.					○
Vymeňte remeň PTO.					X
Skontrolujte kĺbové ložisko v kĺbovej jednotke.					○
Po vyčistení vykonajte vizuálnu kontrolu všetkých remeníc.				○	
Vykonajte vizuálnu kontrolu všetkých hydrostatických káblov s prepojeniami.			○		
Skontrolujte ovládanie plynu a sýtiča.			○		
Ak je to potrebné, aktualizujte firmvér.			○		
Vymeňte tlačidlo PTO.	Každých 10 rokov ○				
Vymeňte filter hydraulického oleja.		○		○	
Vymeňte hydraulický olej.					○
Skontrolujte, či nie je poškodená zapaľovacia sviečka, a tiež skontrolujte, či je medzera medzi elektródami správna.			X		
Vyčistíte vzduchový filter.	X		X		
Vymeňte palivový filter.		X	X		
Vymeňte vložku vzduchového filtra.				X	
Skontrolujte vnútorný vzduchový filter.				X	
Vymeňte vnútorný vzduchový filter.					X
Skontrolujte a nastavte vôľu ventilov motora.				○	
Vyčistíte povrch osadenia kruhového ventilu.				○	
Skontrolujte tlmič výfuku a tepelný deflektor.	X		X		
Vymeňte motorový olej.		X	X		
Vymeňte filter motorového oleja.		X		X	
Vymeňte zapaľovaciu sviečku.					X
Vymeňte palivové hadice.	Každých 5 rokov ○				
Skontrolujte/nastavte rýchlosť predných a zadných kolies.			○		

Údržba	Raz za týždeň (v 40-hodinových intervalo- loch)	Po prvých 50 hodinách	Interval údržby v hodinách		
			100	200	400
Skontrolujte hladinu oleja v prevodovke.	X		X		
Vymeňte olej v prevodovke.		O			O
Skontrolujte správny tlak v pneumatikách.	X		X		
Skontrolujte a nastavte nastavenia výšky rezu.			X		
Vymeňte remeň kosiaceho zariadenia.					X
Skontrolujte, či kosiace zariadenie nie je poškodené.			X		
Skontrolujte nože v kosiacom zariadení.			X		

Čistenie výrobku



VAROVANIE: Nepoužívajte vysokotlakovú umývačku ani parný čistič. Voda môže preniknúť do ložísk a elektrických pripojení a spôsobiť koróziu, ktorá môže viesť k poškodeniu produktu.

Produkt ihneď po použití vyčistite.

- Nečistite horúce plochy, napríklad motor, tlmič výfuku a výfukový systém. Počkajte, kým povrchy vychladnú, a potom odstráňte trávu alebo nečistoty.
- Na čistenie použite najskôr kefu, až potom vodu. Prevodovku a miesto okolo prevodovky, nasávanie vzduchu prevodovky a motor očistite od pokosenej trávy a hliny.
- Produkt umyte tečúcou vodou z hadice. Nepoužívajte vysoký tlak.
- Vodu nesmerujte na elektrické komponenty ani na ložiská. Použitím čistiaceho prostriedku sa zvyšuje riziko poškodenia.
- Ak chcete očistiť kosiace zariadenie, nastavte ho do servisnej polohy a umyte ho vodou pomocou hadice.
- Keď je produkt čistý, nakrátko spustíte kosiace zariadenie, aby sa odstránila zvyšná voda.
- Skontrolujte všetky body mazania a v prípade potreby ich namažte. Po čistení produktu vždy namažte ložiská.

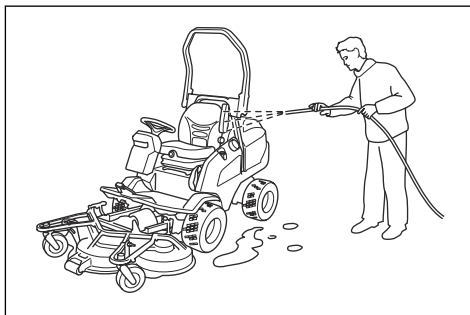

Čistenie motora a tlmiča výfuku

Dbajte na to, aby sa motor a tlmič výfuku neznečistili pokosenou trávou a nečistotami. Pokosená tráva nasiaknutá palivom alebo olejom v motore môže zvyšovať riziko požiaru a riziko prehriatia motora. Pred čistením nechajte motor vychladnúť. Vyčistite ho vodou a kefou.

Kúsky pokosenej trávy okolo tlmiča výfuku rýchlo vysychajú a predstavujú nebezpečenstvo požiaru. Použite kefu a vodu na odstránenie kúskov pokosenej trávy, keď je tlmič výfuku studený.

Čistenie nasávania studeného vzduchu motora



VÝSTRAHA: Zastavte motor.

V nasávaní studeného vzduchu sú rotujúce súčasti, ktoré by vám mohli poraniť prsty.

1. Skontrolujte, či nie je zablokovaná mriežka nasávania vzduchu. Odstráňte trávu a nečistoty pomocou kefy.

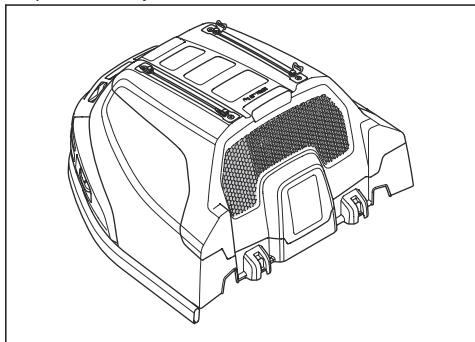

2. Zložte kryt motora.
3. Skontrolujte, či nie je upchaté nasávanie studeného vzduchu. Odstráňte trávu a nečistoty pomocou kefy.

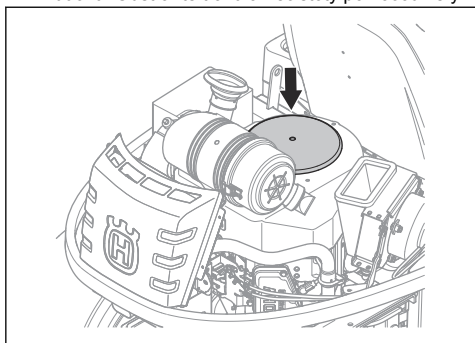

4. Prezrite vzduchový kanál na vnútornej strane krytu motora. Skontrolujte, či je vzduchový kanál čistý a či sa oň nasávanie studeného vzduchu neodiera.

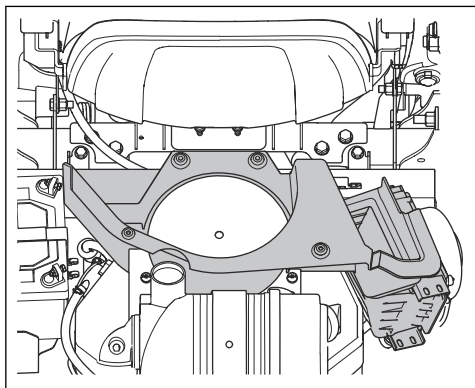

hydraulického oleja čistá. Odstráňte trávu a nečistoty pomocou kefy.

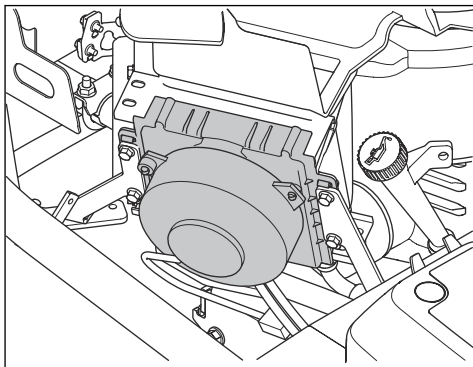

Odstránenie krytov

Demontáž a montáž krytu motora

1. Sklopte sedadlo dopredu.
2. Pomocou nástroja pripevneného na kľúči zapalovania uvoľníte 2 spony na kryte motora.

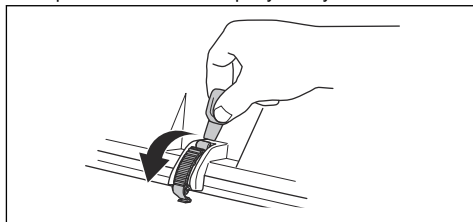

3. Odstráňte skrutky z pántov.

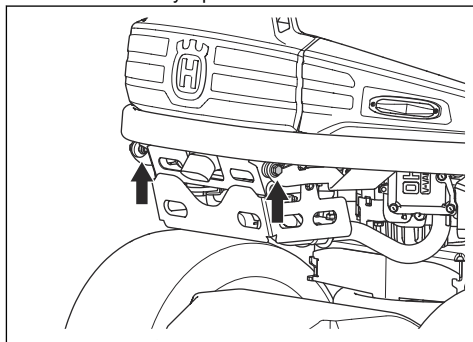

4. Kryt motora vyklopte smerom dozadu.
5. Pri montáži postupujte v opačnom poradí.

Vyčistenie chladiča hydraulického oleja

Skontrolujte, či ventilátor pre chladič hydraulického oleja nie je zablokovaný a či je oblasť okolo chladiča

Zloženie predného krytu

1. Uvoľníte sponu na prednom kryte pomocou nástroja pripojeného na kľúči zapalovania.

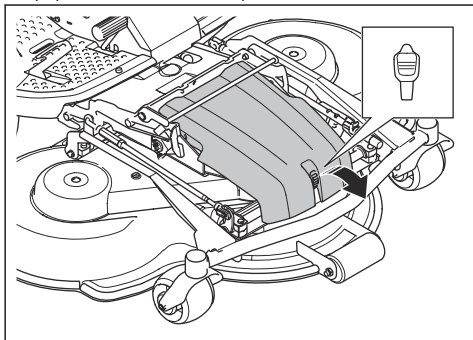

2. Odstráňte predný kryt.

Ak chcete zložiť kryty kosiaceho zariadenia (R137, R137X)

1. Nastavte výšku kosenia do najnižšej polohy. Pozri časť *Nastavenie výšky kosenia (C112, C122, R137)* na strane 225 alebo *Nastavenie výšky kosenia (C112X, C122X, R137X)* na strane 226.
2. Odstráňte 6 skrutiek na bočných krytoch kosiaceho zariadenia.

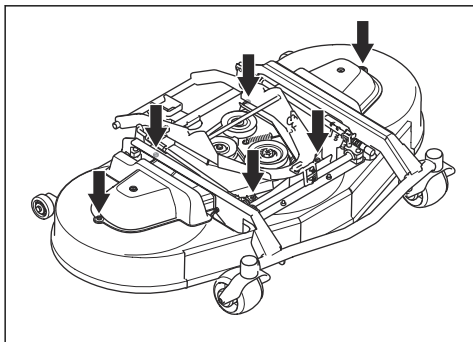

3. Odmontujte bočné kryty kosiaceho zariadenia.
4. Pri montáži postupujte v opačnom poradí.

Zloženie pravého bočného krytu

1. Odstráňte 4 skrutiek a zložte bočný kryt.

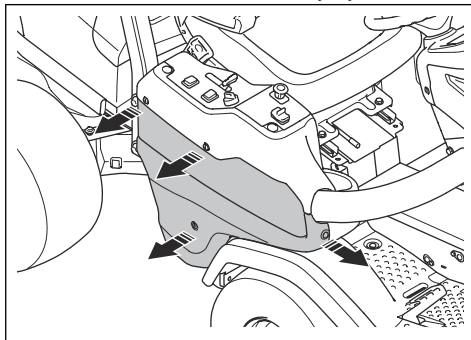

Odstránenie krytu ovládacej skrinky

1. Všetky tri skrutky otočte o ¼ otáčky proti smeru hodinových ručičiek a odstráňte kryt.

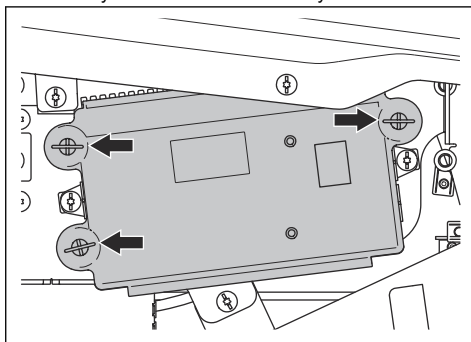

Demontáž a montáž pravej nožnej opierky

1. Odstráňte pedál jazdy dozadu.
2. Odstráňte pravý bočný kryt. V časti *Zloženie pravého bočného krytu* na strane 232.
3. Odstráňte 2 skrutky a zložte držiak na pohár.
4. Odstráňte 4 skrutky a zložte nožnú opierku.

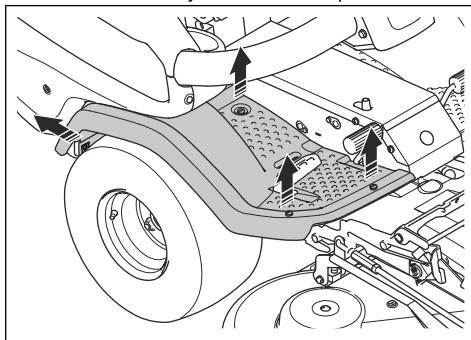

5. Pri montáži postupujte v opačnom poradí.

Demontáž a montáž ľavej nožnej opierky

1. Odstráňte 4 skrutky a zložte nožnú opierku.

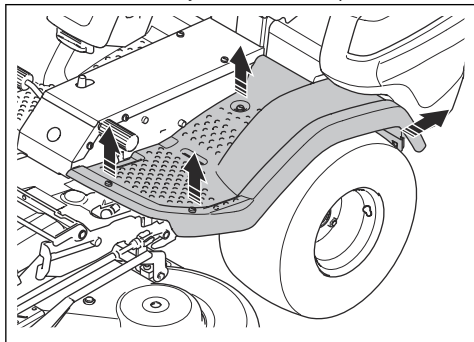

2. Pri montáži postupujte v opačnom poradí.

Kontrola parkovacej brzdy

1. Zaparkujte produkt na svahu s pevným povrchom.

Poznámka: Pri kontrole parkovacej brzdy produkt neparkujte na trávnom svahu.

2. Stlačte pedál parkovacej brzdy (A).
3. Stlačte a podržte poistné tlačidlo (B) a uvoľnite pedál parkovacej brzdy, kým je toto tlačidlo stlačené.

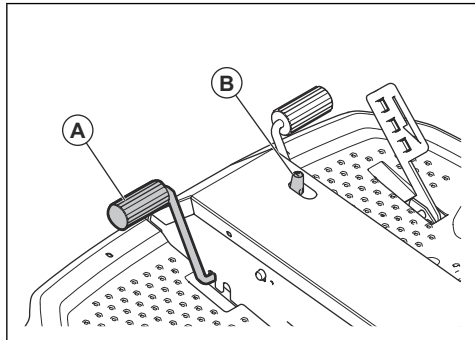

4. Ak sa produkt začne pohybovať, požiadajte autorizovaného servisného zástupcu o nastavenie parkovacej brzdy.
5. Znova stlačte pedál parkovacej brzdy na uvoľnenie parkovacej brzdy.

Výmena palivového filtra

1. Zložte kryt motora, aby ste získali prístup k palivovému filteru. Právý obrázok zobrazuje model P 524X. Ľavý obrázok zobrazuje model P 524X EFI.

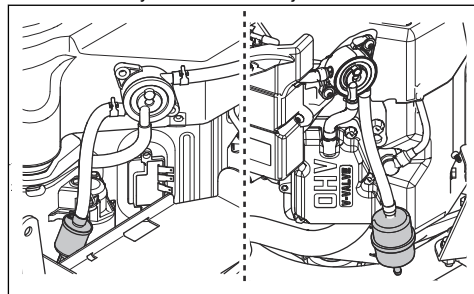

2. Pomocou plochých klieští posuňte hadicové svorky ďalej od filtra.
3. Vytiahnite palivový filter z koncov hadíc.
4. Zatlačte nový palivový filter do koncov hadíc. Na konce palivového filtra naneste tekutý čistiaci prostriedok, aby sa filter ľahšie pripájal.
5. Zatlačte hadicové spojky na palivový filter.

Vyčistenie a výmena vzduchového filtra



VAROVANIE: Neštartujte motor, keď nie je pripojený vzduchový filter.

1. Zložte kryt motora.
2. Povoľte 2 gombíky, ktoré držia kryt vzduchového filtra.

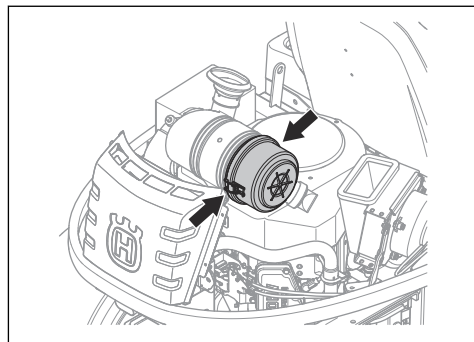

3. Odstráňte kryt vzduchového filtra.

4. Vyberte vložku vzduchového filtra z telesa filtra.

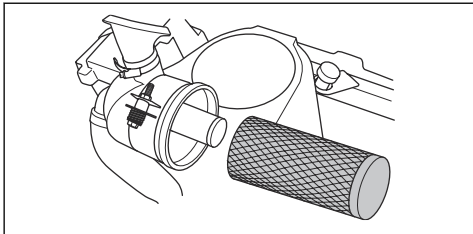

5. Očistite vnútorný povrch tela vzduchového filtra suchou handričkou.
6. Vložku vzduchového filtra opatrne vyčistíte úderom o pevný povrch a vyfúkaním jej vnútornej strany stlačeným vzduchom. Ak sa vzduchový filter nevyčistí alebo je poškodený, vymeňte ho.
7. Vyberte vnútorný vzduchový filter, ktorý sa nachádza za vložkou vzduchového filtra.

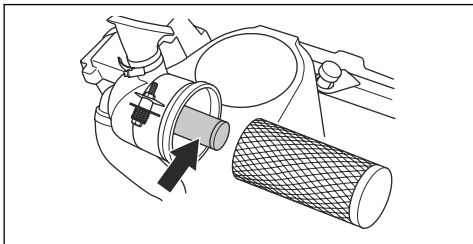

8. Vyčistíte vnútorný vzduchový filter úderom o tvrdý povrch. Ak sa vzduchový filter nevyčistí alebo je poškodený, vymeňte ho.



VAROVANIE: Na čistenie vnútorného vzduchového filtra nepoužívajte stlačený vzduch.

9. Vložte vnútorný vzduchový filter a vložku vzduchového filtra do ich pôvodných polôh v tele filtra. Skontrolujte, či je vložka vzduchového filtra správne pripojená na vrchnú časť nasávania vzduchu.
10. Pripevnite kryt vzduchového filtra a skontrolujte, či je zberač častíc nasmerovaný nadol.

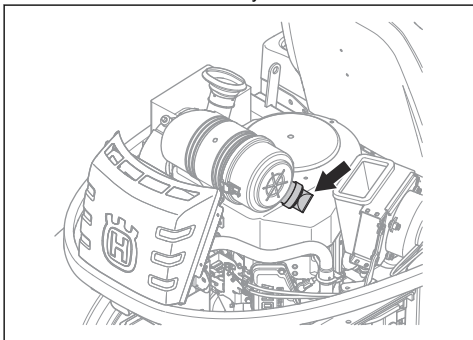

Kontrola a výmena zapáľovacej sviečky

1. Otvorte kryt motora.
2. Odstráňte kryt zapáľovacej sviečky a vyčistite plochu okolo zapáľovacej sviečky.
3. Pomocou kľúča na zapáľovacie sviečky demontujte zapáľovaciu sviečku.
4. Skontrolujte zapáľovaciu sviečku. Vymeňte ju, ak sú elektródy spálené alebo ak je izolácia popraskaná alebo poškodená. Ak zapáľovacia sviečka nie je poškodená, očistite ju ocelovou kefkou.
5. Zmerajte medzeru medzi elektródami a dbajte na to, aby bola správna. V časti *Technické údaje na strane 261*.

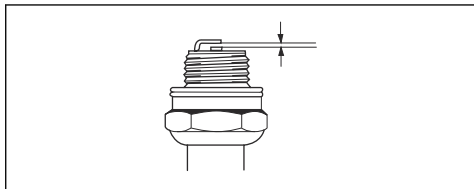

6. Medzeru medzi elektródami upravte ohnutím bočnej elektródy.
7. Vložte zapáľovaciu sviečku späť a rukou ju otáčajte, kým nedosadne do svojho lôžka.
8. Zapáľovaciu sviečku utiahnite kľúčom na zapáľovacie sviečky tak, aby bola podložka stlačená.
9. Použitú zapáľovaciu sviečku utiahnite ešte o ďalšiu 1/8 otáčky a novú o ďalšiu 1/4 otáčky.



VAROVANIE: Nesprávne utiahnuté zapáľovacie sviečky môžu spôsobiť poškodenie motora.

10. Nasaďte kryt zapáľovacej sviečky.



VAROVANIE: Nepokúšajte sa štartovať motor, keď sú zapáľovacia sviečka alebo kábel zapáľovania demontované.

Prehľad poistiek

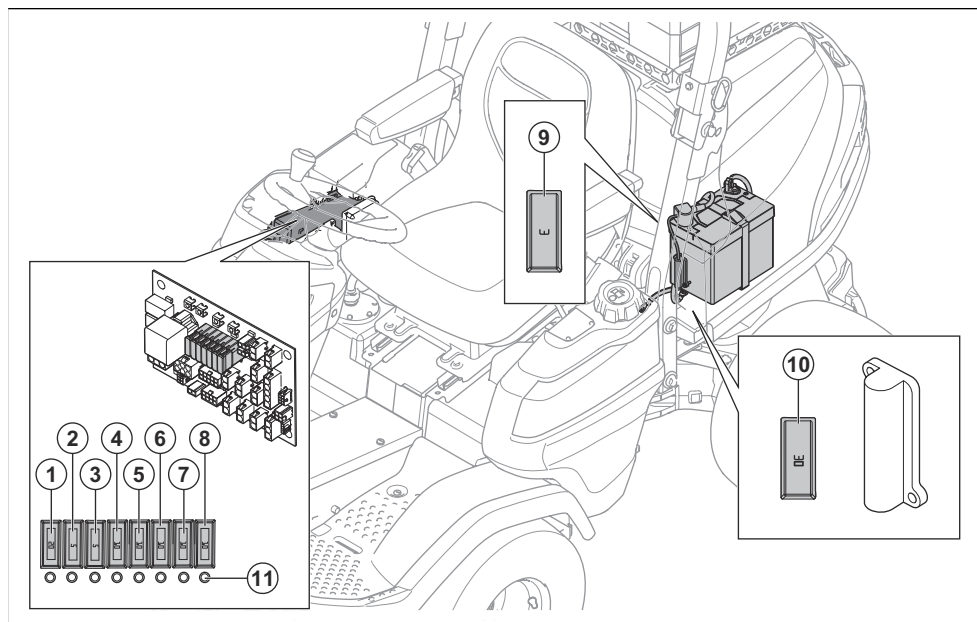

1. 12 V napájanie riadiaceho modulu kosačky, 20 A
2. Napájanie displeja, 5 A
3. Napájanie zapalovania, 5 A
4. J14, +12 V, výstražné svetlo, 10 A
5. J16 + 12 V, prepínač Extra, výstup Extra, hydraulický výkon, 10 A
6. Parkovacia brzda/Sedadlo, 10 A
7. Napájanie svetla, 10 A
8. USB, 12 V výstup, 12 V prepínač, 10 A
9. 12 V napájanie pamäte riadiaceho modulu kosačky, 3 A
10. 12 V, poistka zdvihu kosiaceho zariadenia s elektrickým ovládaním, 30 A
11. Kontrolka poistky

Výmena poistky

Vypálenú poistku poznáte podľa zhoreného drôtu. V prípade poistky 1 – 8 sa kontrolka poistky vypne, ak sa poistka vypálí.

Umiestnenie poistiek je možné nájsť v prehľade poistiek v časti *Prehľad poistiek na strane 235*.

1. Nájdite vypálenú poistku:
 - a) Odstráňte pravý kryt na výmenu poistiek 1 – 8.
 - b) Otvorte kryt motora na výmenu poistiek 9 a 10.
2. Vyťahnite poistku z držiaka.

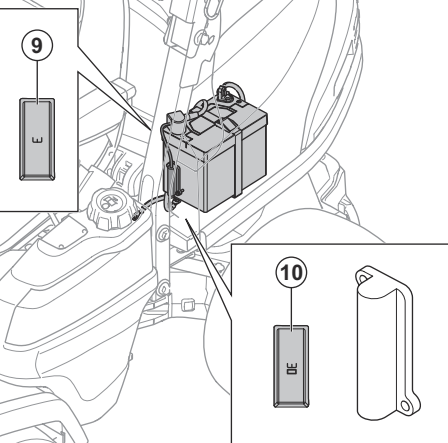

3. Prerušenú poistku vymeňte za novú poistku rovnakého typu.
4. Namontujte kryty.

Poznámka: Ak sa hlavná poistka krátko po výmene znova vypálí, príčinou je skrat. Pred opätovným používaním produktu odstráňte skrat. Požiadajte o pomoc schváleného servisného zástupcu.

Nabíjanie akumulátora



VÝSTRAHA: Pred montážou akumulátora si prečítajte kapitolu o bezpečnosti. Pozrite si časť *Bezpečnosť akumulátora na strane 216*.

- Ak je batéria príliš slabá na naštartovanie motora, nabíjte ju.
- Použite štandardnú nabíjačku na batérie.
- Vždy pred naštartovaním motora nabíjačku odpojte.

Výmena akumulátora



VÝSTRAHA: Pred montážou akumulátora si prečítajte kapitolu o bezpečnosti. Pozrite si časť *Bezpečnosť akumulátora na strane 216*.



VAROVANIE: Pred inštaláciou akumulátora do zariadenia ho vždy úplne nabíte.

1. Zložte kryt motora. Pozrite si časť *Demontáž a montáž krytu motora na strane 231*
2. Odpojte uzemňovaciu svorku (A) a potom kladnú svorku (B) na akumulátore.

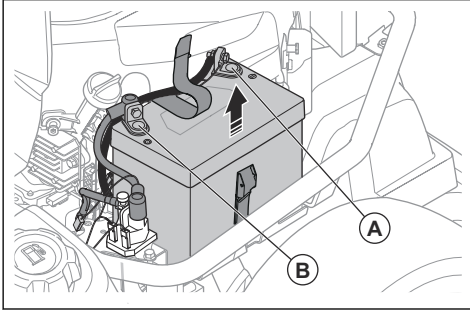

VÝSTRAHA: Nebezpečenstvo iskrenia. Pozrite si časť *Bezpečnosť akumulátora na strane 216*

3. Uvoľnite popruh, ktorý drží akumulátor.
4. Nadvihnite akumulátor a potom ho vyberte z výrobku.
5. Vyčistite kontakty na novom akumulátore.
6. Nainštalujte nový akumulátor.
7. Uťahnite popruh okolo akumulátora.
8. Pripojte kladný kábel ku kladnému pólu akumulátora.
9. Pripojte uzemňovací kábel k uzemňovacej svorke akumulátora.

Núdzové štartovanie motora

Ak je akumulátor príliš slabý na naštartovanie motora, na núdzové štartovanie môžete použiť káble na pomocné štartovanie. Tento produkt má 12 V systém so záporným uzemnením. Produkt použitý pri núdzovom naštartovaní musí mať tiež 12 V systém s negatívnym uzemnením.



VAROVANIE: Nepoužívajte rýchlonabíjačku ani štartovací zdroj. Mohli by ste tým poškodiť elektrický systém produktu.

Pripojenie káblov na pomocné štartovanie



VÝSTRAHA: Nebezpečenstvo výbuchu v dôsledku výbušného plynu vychádzajúceho z akumulátora. Nepripájajte záporný kontakt plne nabitého akumulátora

k zápornému kontaktu vybitého akumulátora alebo do jeho blízkosti.



VAROVANIE: Akumulátor produktu nepoužívajte na štartovanie iných vozidiel.

1. Otvorte kryt motora. Pozrite si časť *Demontáž a montáž krytu motora na strane 231*.
2. Pripojte jeden koniec červeného kábla ku KLADNÉMU kontaktu (+) na slabom akumulátore (A).

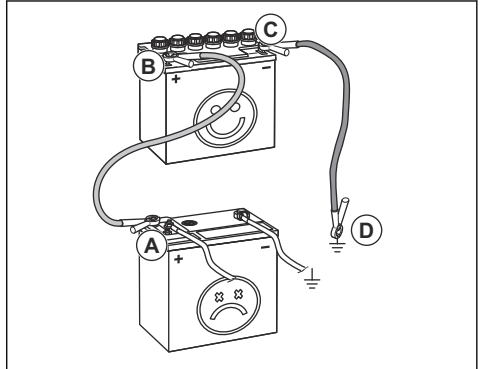

3. Pripojte druhý koniec červeného kábla ku KLADNÉMU kontaktu (+) na plne nabitom akumulátore (A).



VÝSTRAHA: Neskratujte konce červeného kábla na kostru.

4. Pripojte jeden koniec čierneho kábla k ZÁPORNÉMU kontaktu (-) na plne nabitom akumulátore (C).
5. Pripojte druhý koniec čierneho kábla k BODU UKOSTRENIJA (D), ďalej od palivovej nádrže a akumulátora.
6. Vymeňte kryty.

Odpojenie káblov na pomocné štartovanie

Poznámka: Káble na pomocné štartovanie odpojte v opačnom poradí, než v akom ste ich pripájali.

1. Odpojte ČIERNY kábel od kostry.
2. Odpojte ČIERNY kábel od úplne nabitého akumulátora.
3. Odpojte ČERVENÝ kábel od oboch akumulátorov.

Tlak v pneumatikách

Odporúčany tlak v pneumatikách je 100 kPa (1,0 bar/14,5 PSI) na všetkých 4 kolesách.

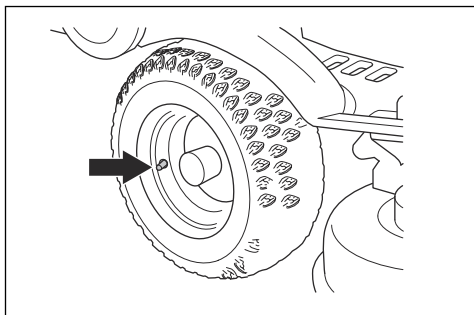

Výmena remeňa PTO

1. Naštartujte motor.
2. Otočte volant úplne doľava, aby ste získali ľahký prístup k remenici motora.
3. Spustíte kosiace zariadenie.
4. Zastavte motor.
5. Odstráňte predný kryt.
6. Potiahnite za pružinovú rukoväť doľava smerom von z držiaka pružiny na uvoľnenie napnutia napínacieho kolesa pre hnací remeň.

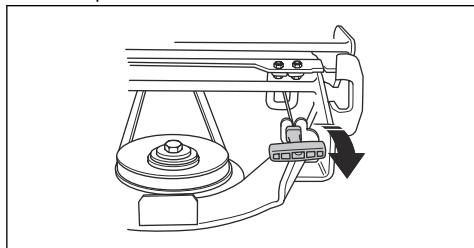

7. Odmontujte ľavý bočný kryt na kosiacom zariadení.
8. Vytiahnite oporu pružiny zo zdvíhacej reťaze.

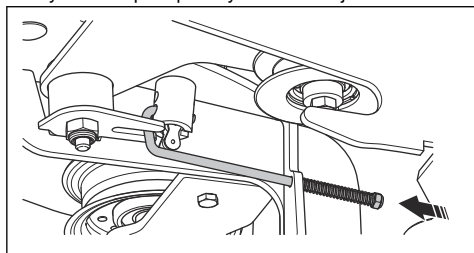

9. Odstráňte 4 skrutky a zložte chránič remeňa.

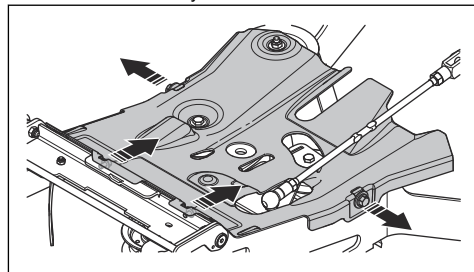

10. Vyberte remeň z remenice, zdvihnite držiak remeňa (A) a vyberte remeň z napínacieho kolesa.

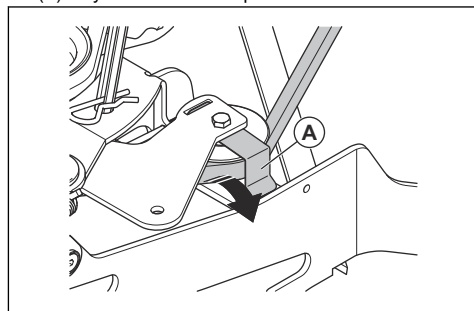

11. Vyberte remeň z remenice na ráme náradia.

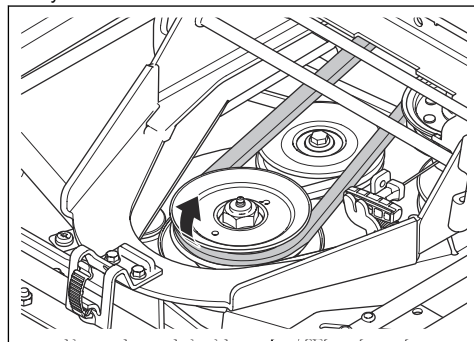

12. Odmontujte chránič remeňa pod remenicou motora.

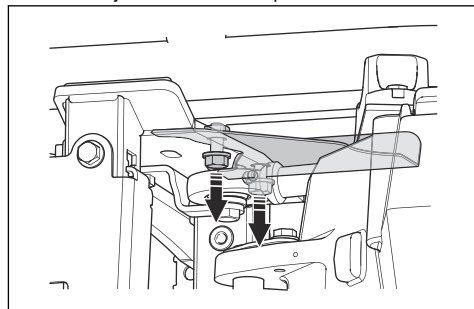

13. Odmontujte chránič remeňa pred zadnou prevodovkou.

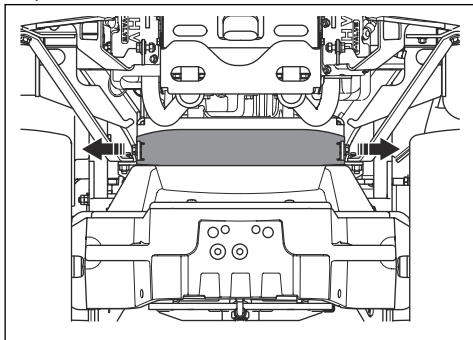

14. Vyberte remeň z remenice motora.

15. Odmontujte chránič remeňa na pravej strane výrodku.

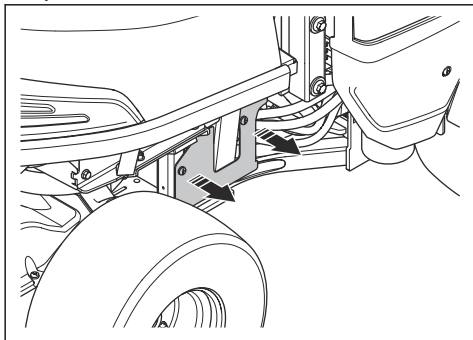

16. Vyberte remeň zo zadnej remenice motora.

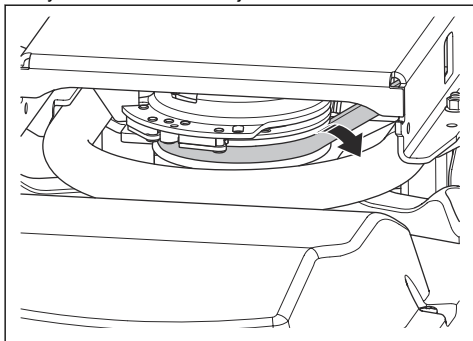

17. Potiahnite prednú časť remeňa cez pravú stranu kĺbového spojenia produktu.

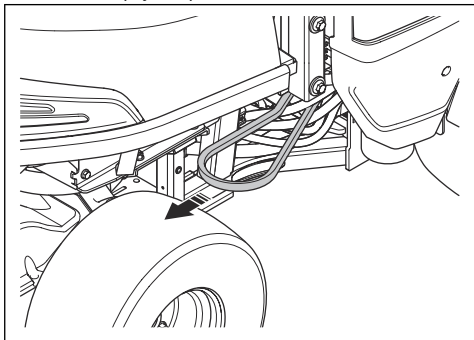

18. Vyberte remeň z háku na stredovej remenici.

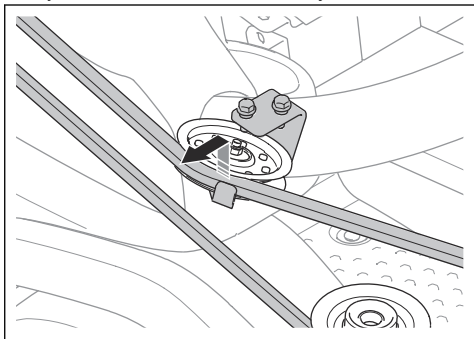

19. Vytiahnite hnací remeň.

20. Pri nasadzovaní nového hnacieho remeňa postupujte rovnako, ale v opačnom poradí.

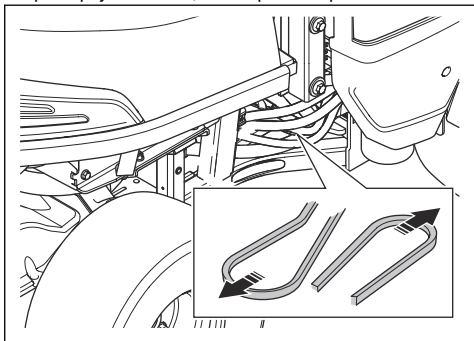

Skontrolujte, či je hnací remeň pre kosiace zariadenie primontovaný podľa obrázku. Skontrolujte, či je správne

vložený v remenici napínača remeňa, ktorá je označená šípku na obrázku.

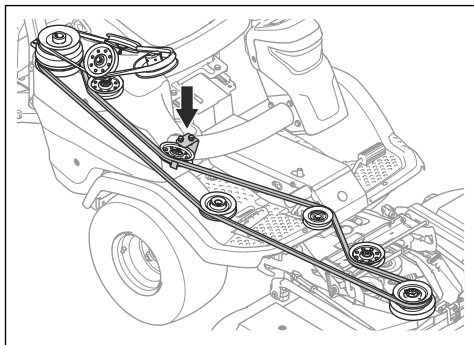

Nastavenie kosiaceho zariadenia do servisnej polohy.



VÝSTRAHA: Nebezpečenstvo pomliaždenia, nepriblížujte časti tela.

1. Posuňte prepínač elektrického zdvihu, aby sa kosiace zariadenie zdvihlo. Úplne zdvihnite kosiace zariadenie, až kým nebudete počuť vzorový zvuk.

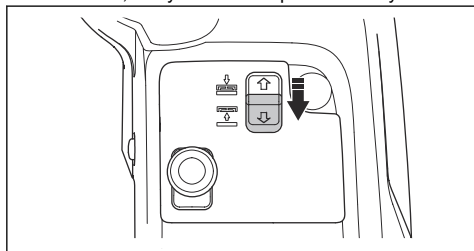

Poznámka: Vzorový zvuk z tunela rámu neznamená, že výrobok je poškodený.

2. Uvoľníte sponu na prednom kryte pomocou nástroja pripievaného na kľúči zapalovania a odstráňte kryt.

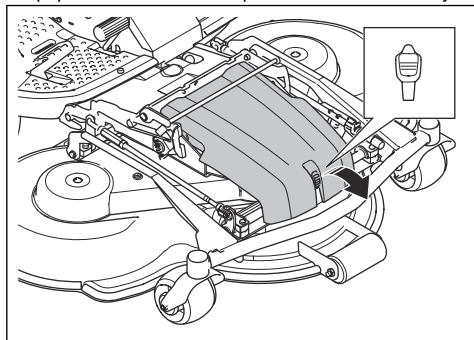

3. Nastavte výšku kosenia do najnižšej polohy. Pozrite si časť *Nastavenie výšky kosenia (C112, C122, R137)* na strane 225 alebo *Nastavenie výšky kosenia (C112X, C122X, R137X)* na strane 226.
4. Potiahnite za pružinovú rukoväť doľava smerom von z držiaka pružiny na uvoľnenie napnutia napínacieho kolesa pre hnací remeň.

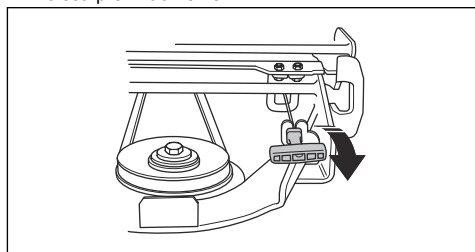

5. Vyberte remeň z remenice na ráme náradia.

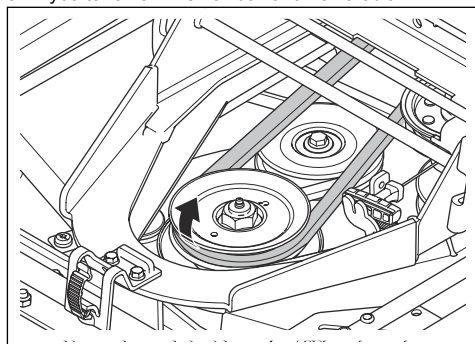

6. Podržte predný okraj kosiaceho zariadenia dvomi rukami a potiahnite ho dopredu až na doraz.

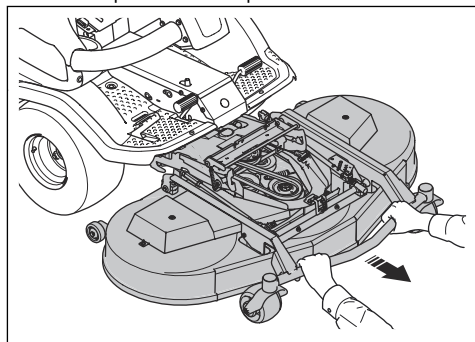

- Zdvíhajte kosiace zariadenie do vertikálnej polohy, kým nezaznie cvaknutie. Kosiace zariadenie sa automaticky uzamkne vo vertikálnej polohe.

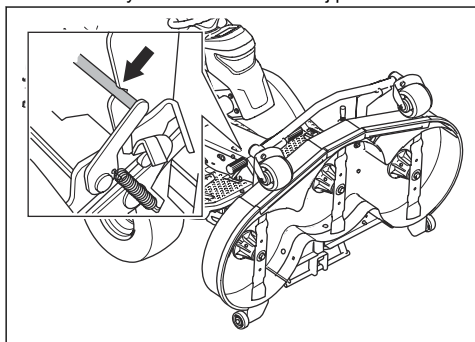

Nastavenie kosiaceho zariadenia do polohy kosenia

- Podržte predný okraj kosiaceho zariadenia ľavou rukou.
- Uvoľníte poistku pravou rukou.

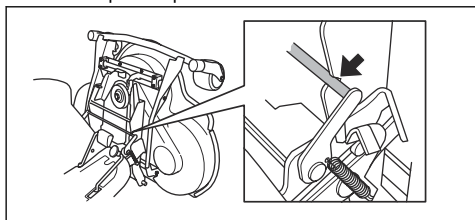

- Spustíte kosiace zariadenie a zatlačíte ho až na doraz.



VAROVANIE: Pre modely žacieho ústrojenstva C112X, C122X, R137X: Uistite sa, že sa kábel žacieho ústrojenstva nestlačí.

- Umiestnite hnací remeň okolo hnacieho kolesa pre kosiace zariadenie.
- Vložte pružinovú rukoväť do držiaka pružiny.

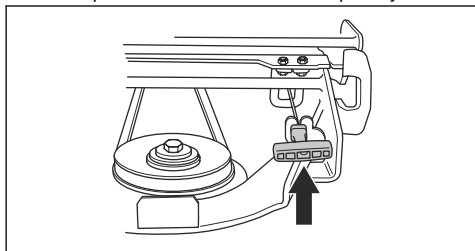

- Založte predný kryt.

Kontrola a nastavenie prítlaku kosiaceho zariadenia

Správny prítlak zaisťuje, že kosiace zariadenie pri pohybe kopíruje povrch, ale príliš naň netlačí.

- Skontrolujte tlak vzduchu v pneumatikách. V časti *Tlak v pneumatikách na strane 237*.
- Zaparkujte s výrobkom na rovnom povrchu.
- Spustíte kosiace zariadenie do polohy kosenia.
- Pod predný okraj kosiaceho zariadenia položte obyčajnú váhu.

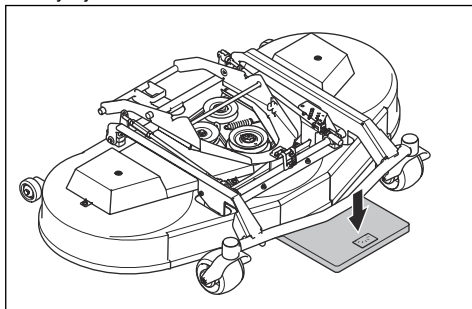

- Medzi rám a domácu váhu zasuňte drevený kváder. Drevený kváder zabezpečí, že žiadnu váhu nebudú niesť oporné kolieska.
- Na nastavenie prítlaku otáčajte nastavovacie skrutky, ktoré sa nachádzajú za prednými kolesami na pravej a ľavej strane.
- Otáčajte skrutky doprava alebo doľava, kým nebude tlak na zem správny. Skontrolujte, či sú pružiny rovnako napnuté na pravej a ľavej strane.

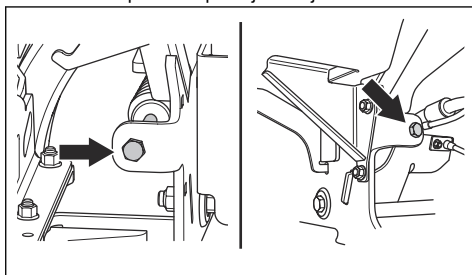

Kosiace zariadenie	C112, C122	R137
Tlak na zem	12 – 15 kg / 26,5 – 33 lb	25 kg / 55,1 lb

Kontrola rovnobežnosti kosiaceho zariadenia

- Skontrolujte tlak vzduchu v pneumatikách. Pozri časť *Tlak v pneumatikách na strane 237*.

2. Zaparkujte s výrobkom na rovnom povrchu.
3. Spustíte kosiace zariadenie do polohy kosenia.
4. Nastavíte výšku kosenia do najnižšej polohy. Pozri časť *Nastavenie výšky kosenia (C112, C122, R137) na strane 225* alebo *Nastavenie výšky kosenia (C112X, C122X, R137X) na strane 226*.
5. Zmerajte vzdialenosť medzi zemou a predným a zadným okrajom kosiaceho zariadenia. Zadný okraj musí byť o 5 – 10 mm (0,2 – 0,4 palca) vyššie než predný okraj.

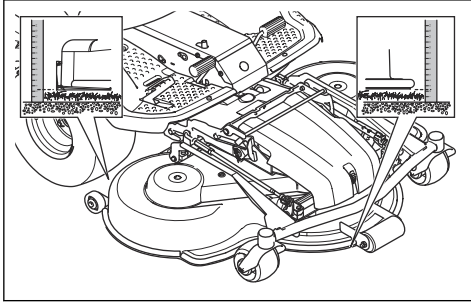

Nastavenie rovnobežnosti žacieho ústrojenstva (C112, C122, R137)

Nastavte paralelnosť, keď je na výrobku nainštalované kosiace zariadenie.

1. Odstráňte predný kryt. Pozri časť *Zloženie predného krytu na strane 232*.
2. Nastavíte výšku kosenia do najnižšej polohy. Pozri časť *Nastavenie výšky kosenia (C112, C122, R137) na strane 225*.
3. Demontujte vidlicový kĺb na zadnom konci podpery výškového nastavenia z rámu kosiaceho zariadenia.

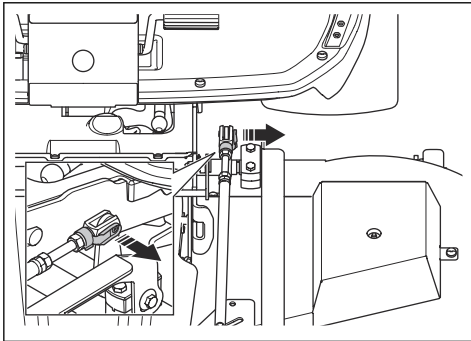

4. Povoľte poistné matice na zdvižnej podpere.

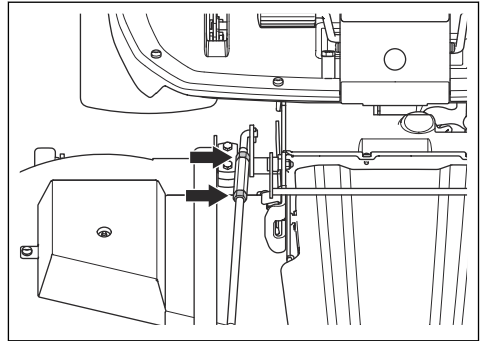

5. Otáčaním nastavovacej matice na zdvižnej podpere nastavíte dĺžku zdvižnej podpery. Zväčšením dĺžky zdvihnete zadný okraj krytu. Skrátením dĺžky spustíte zadný okraj krytu.

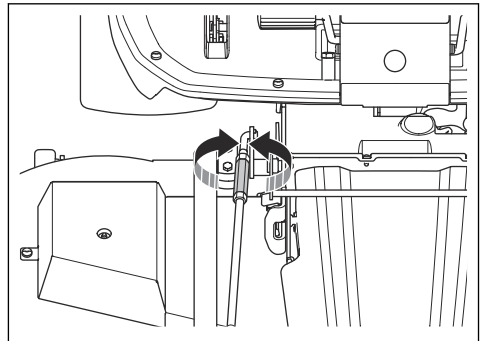

6. Postupujte podľa pokynov v časti *Kontrola rovnobežnosti kosiaceho zariadenia na strane 240*.
7. Keď je dĺžka zdvižnej podpery správna, utiahnite poistné matice na zdvižnej podpere.
8. Uvoľníte poistné matice na podpere na nastavenie výšky. Otočením vidlicového kĺbu nastavíte dĺžku podpery na nastavenie výšky. Zarovnajte vidlicové kĺby s otvorom na ráme kosiaceho zariadenia. Namontujte vidlicový kĺb na rám kosiaceho zariadenia.

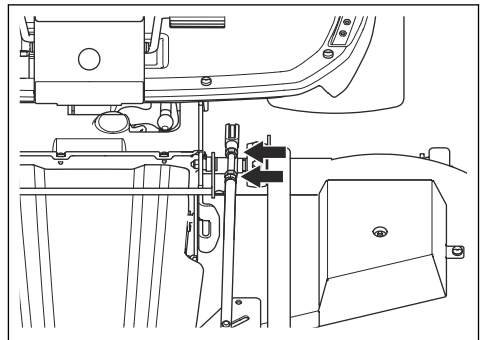

9. Vykonaajte test všetkých výšok rezu. Pozri časť *Nastavenie výšky kosenia (C112, C122, R137) na strane 225.*
10. Uťahnite poistné matice na podpere na nastavenie výšky.
11. Založte predný kryt.

Nastavenie rovnobežnosti žacieho ústrojenstva (C112X, C122X, R137X)

Nastavte paralelnosť, keď je na výrobku nainštalované kosiace zariadenie.

1. Odstráňte vidlicový kĺb na zadnom konci elektrického aktuátora z rámu kosiaceho zariadenia.

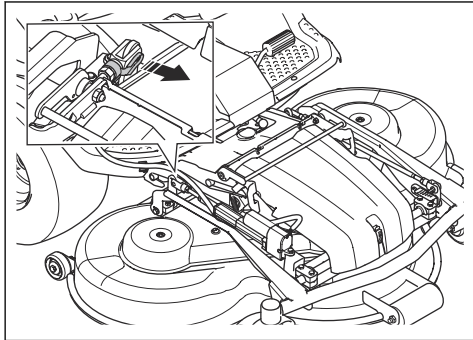

2. Stlačením prepínača elektrického zdvihu dopredu spustíte kosiace zariadenie. Úplne spustíte kosiace zariadenie, až kým nebudete počuť vzorový zvuk.

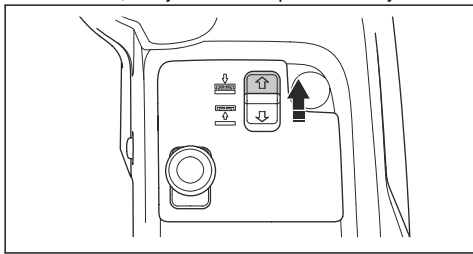

VAROVANIE: Podržte prepínač minimálne 2 sekundy po tom, ako sa kosiace zariadenie dotkne zeme. Ubezpečte sa tak, či je kosiace zariadenie v pohyblivej polohe.

Poznámka: Vzorový zvuk z tunela rámu neznamená, že výrobok je poškodený.

3. Povoľte poistné matice na zdvižnej podpere.

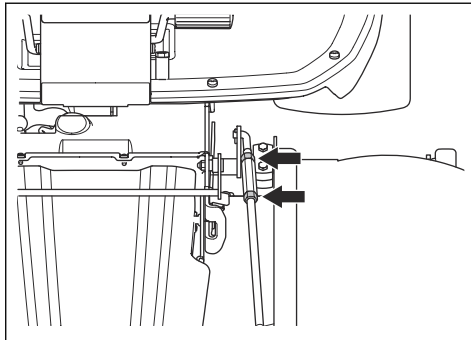

4. Otáčaním nastavovacej matice na zdvižnej podpere nastavte dĺžku zdvižnej podpery. Zväčšením dĺžky zdvihnete zadný okraj krytu. Skrátením dĺžky spustíte zadný okraj krytu.

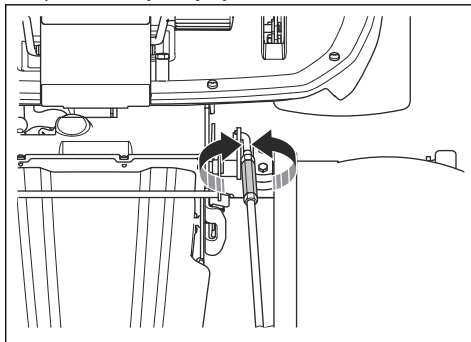

5. Postupujte podľa pokynov v časti *Kontrola rovnobežnosti kosiaceho zariadenia na strane 240.*
6. Keď je dĺžka zdvižnej podpery správna, utiahnite poistné matice na zdvižnej podpere.

- Uvoľníte poistnú maticu na elektrickom aktuátore. Otočením vidlicového kľbu v smere hodinových ručičiek zväčšíte dĺžku tyče na nastavenie výšky. Zväčšíte čo najviac dĺžku tyče na nastavenie výšky, aby medzi skrutkou a ramenom nebola žiadna vôľa. Zarovnajete vidlicové kľby s otvorom na ráme kosiaceho zariadenia. Namontujte vidlicový kľb na rám kosiaceho zariadenia.

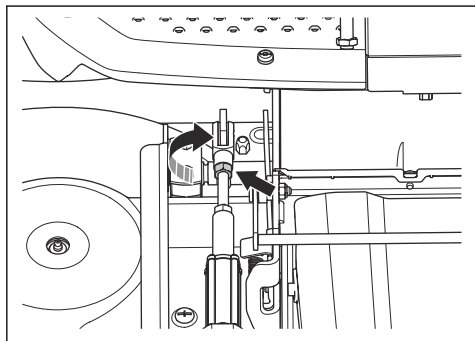

- Utiahnite poistnú maticu na elektrickom aktuátore.
- V prípade potreby nastavte ukazovateľ výšky kosenia. Pozri časť *Nastavenie výšky kosenia (C112X, C122X, R137X)* na strane 226.

Nastavenie ukazovateľa výšky kosenia (C112X, C122X, R137X)

Ukazovateľ výšky kosenia na kosiacom zariadení znázorňuje polohu zvolenej výšky kosenia.

- Povoľte 2 skrutky.

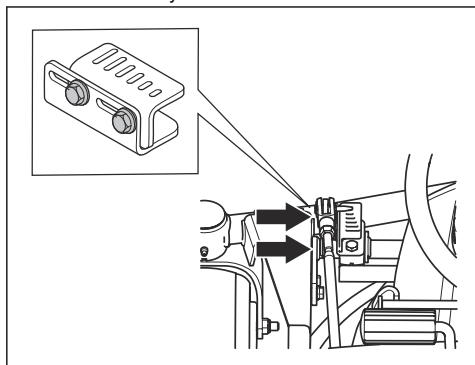

- Nastavte výšku kosenia do najnižšej polohy. Pozri časť *Nastavenie výšky kosenia (C112X, C122X, R137X)* na strane 226.

- Nastavujte ukazovateľ výšky kosenia, kým ukazovateľ výšky kosenia nezobrazí najnižšiu výšku kosenia z pohľadu obsluhy v sedadle.

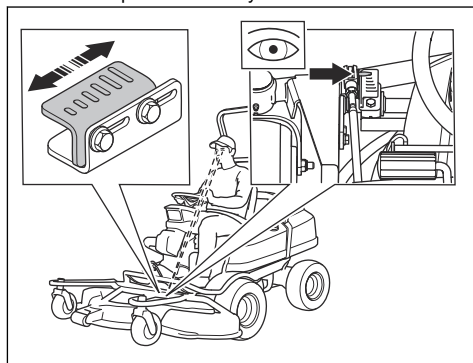

- Utiahnite 2 skrutky.

Výmena remeňa na kosiacom zariadení (C112, C112X, C122, C122X)



VÝSTRAHA: Hrozí nebezpečenstvo poranenia pomliaždením. Používajte ochranné rukavice.

Poznámka: Vzhľad žacieho ústrojenstva sa na rôznych modeloch líši.

- Odmontujte kosiace zariadenie. Pozri časť *Demontáž kosiaceho zariadenia na strane 219.*
- Odskrutkujte 2 skrutky, ktoré držia poistnú podporu na ráme kosiaceho zariadenia.

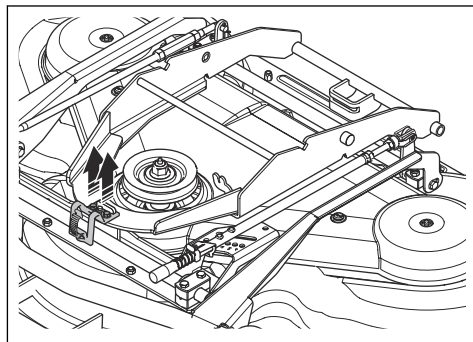

3. Odstráňte poistnú podperu a zložte ochranný plech.

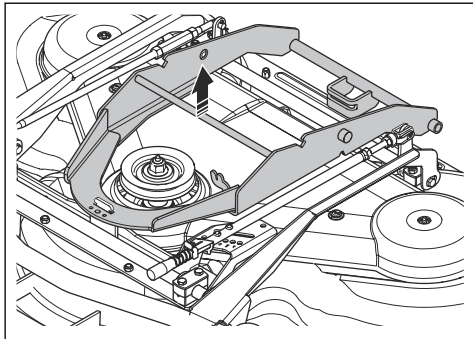

4. Otvorte a vyberte poistku pre prednú skrutku zdvižnej podpery a zadnú tyč na nastavenie výšky.

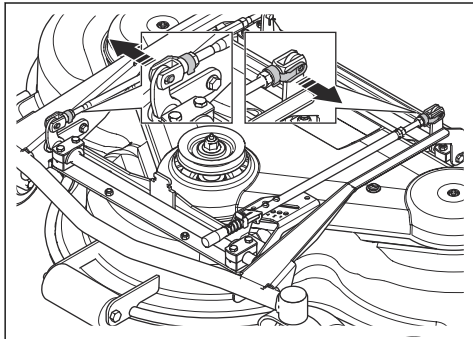

5. Odskrutkujte 2 skrutky na ráme zariadenia.

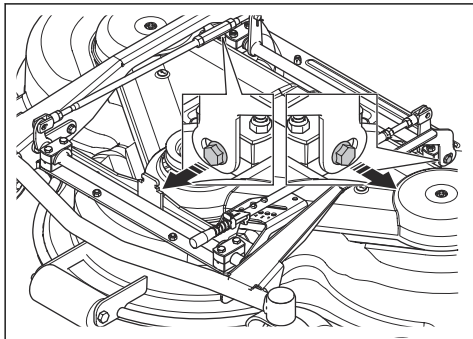

6. Odskrutkujte 2 skrutky na kryte kosiaceho zariadenia. Zdvihnite rám kosiaceho zariadenia a odstráňte kryt kosiaceho zariadenia.

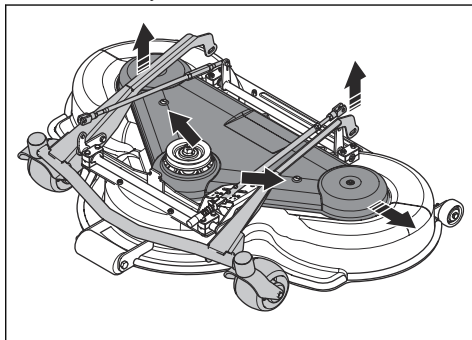

7. Odpojte napínaciu pružinu pre remeň a vyberte remeň.

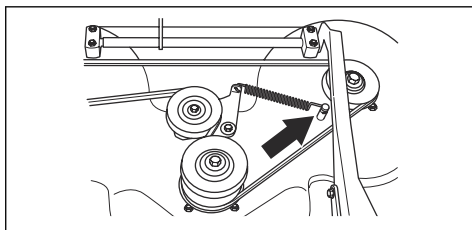

8. Pri nasadzovaní nového remeňa postupujte rovnako, ale v opačnom poradí.

Prehľad remeňov – C112, C112X

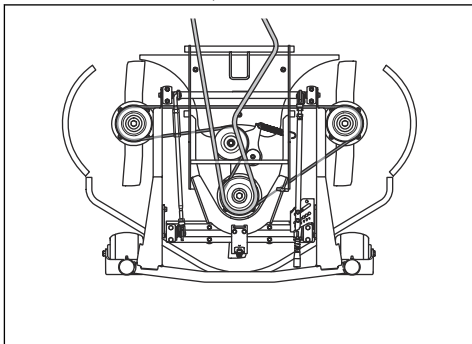

Prehľad remeňov – C122, C122X

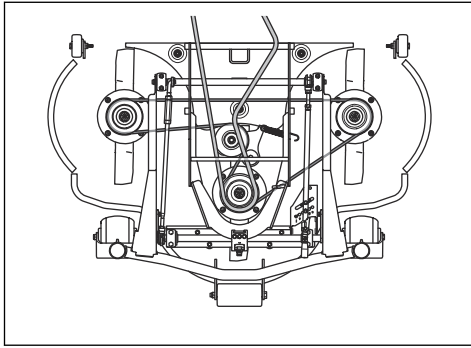

Výmena remeňa na kosiacom zariadení (R137, R137X)



VÝSTRAHA: Hrozí nebezpečenstvo poranenia pomliaždením. Používajte ochranné rukavice.

Poznámka: Vzhľad žacieho ústrojenstva sa na rôznych modeloch líši.

1. Odmontujte kosiace zariadenie. Pozri časť *Demontáž kosiaceho zariadenia na strane 219.*
2. Odstráňte predný kryt.
3. Potiahnite za pružinovú rukoväť doľava smerom von z držiaka pružiny na uvoľnenie napnutia napínacieho kolesa pre hnací remeň.

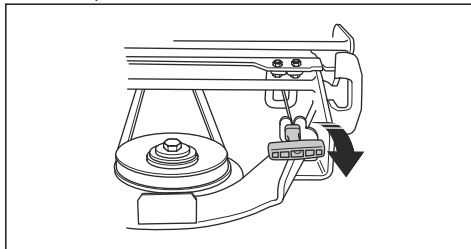

4. Vyberte remeň z remenice na ráme náradia.

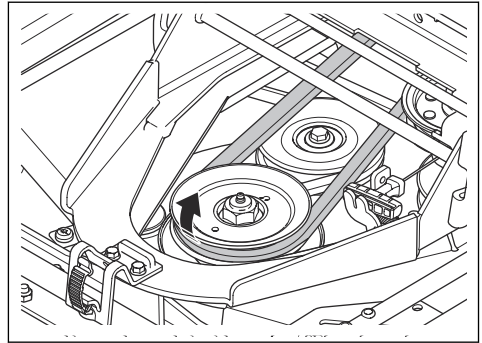

5. Zložte kryty kosiaceho zariadenia. Pozri časť *Ak chcete zložiť kryty kosiaceho zariadenia (R137, R137X) na strane 232.*
6. Odpojte napínicu pružinu pre remeň a vyberte remeň.

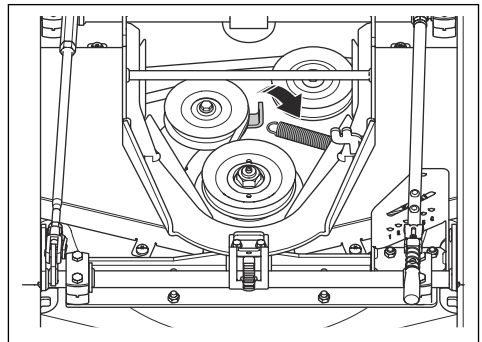

7. Pri nasadzovaní nového remeňa postupujte rovnako, ale v opačnom poradí.

Prehľad remeňov – R137, R137X

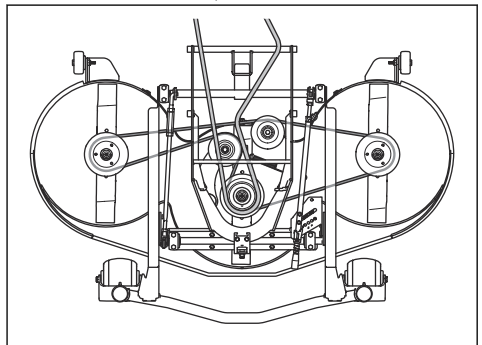

Demontáž a montáž mulčovacej zarážky (C112, C112X, C122, C122X)

1. Nastavte kosiace zariadenie do servisnej polohy.

2. Odmontujte 3 skrutky, ktorými je uchytená mulčovací zarážka, a vytiahnite zarážku.

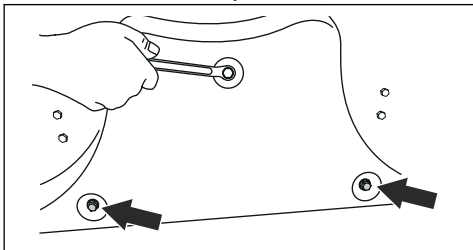

3. Do skrutkových otvorov na uchytenie mulčovacej zarážky zaskrutkujte 3 skrutky, aby sa predišlo poškodeniu závitov.
4. Nastavte kosiace zariadenie do polohy kosenia.
5. Pri inštalácii mulčovacej zarážky postupujte rovnako, ale v opačnom poradí.

Demontáž a montáž mulčovacej zarážky (R137, R137X)

1. Nastavte kosiace zariadenie do servisnej polohy.
2. Odmontujte 3 matice a skrutky, ktorými je uchytená mulčovací zarážka, a vytiahnite zarážku.

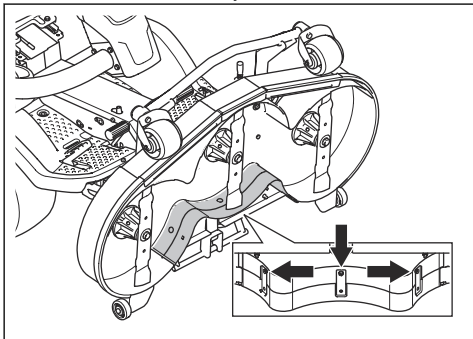

3. Nastavte kosiace zariadenie do polohy kosenia.
4. Pri inštalácii mulčovacej zarážky postupujte rovnako, ale v opačnom poradí.
5. Nainštalujte matice a skrutky do 3 otvorov v blízkosti horného okraja kosiaceho zariadenia.

Kontrola čepelí



VAROVANIE: Poškodené alebo nesprávne vyvážené čepelie môžu spôsobiť poškodenie produktu. Vymeňte poškodené čepelie. S naostrením a vyvážením tupých čepelí vám pomôže schválený servisný zástupca.

1. Nastavte kosiace zariadenie do servisnej polohy.

2. Pohľadom skontrolujte, či nie sú čepelie poškodené a či ich nie je potrebné naostríť.

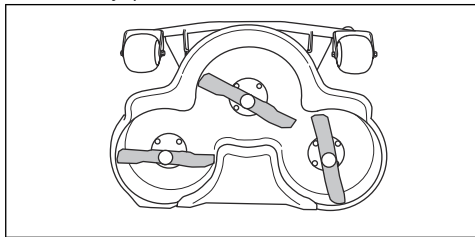

3. Matice nožov utiahnite správnym uťahovacím momentom. Pozrite si časť *Technické údaje na strane 261*.

Výmena nožov

1. Nastavte kosiace zariadenie do servisnej polohy.
2. Zaistíte nôž pomocou dreveného bloku (A).

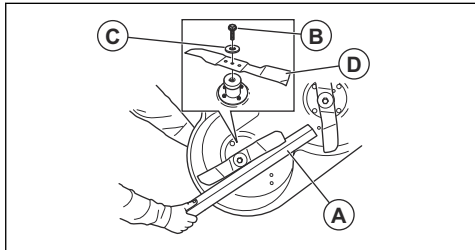

3. Uvoľníte a demontujete skrutku čepele (B), podložky (C) a čepeľ (D).
4. Nainštalujte nože rovnobežne k sebe.
5. Pre kosiace zariadenie R137. Skontrolujte, či sú vodiace kolíky správne zasunuté do drážky nožov.

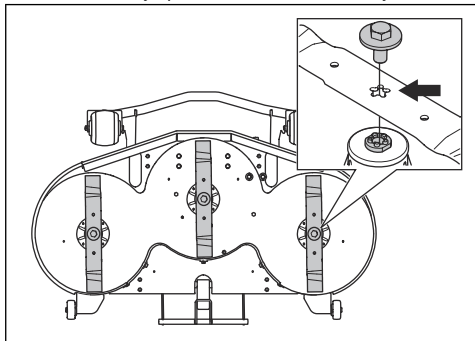

6. Namontujte nový nôž zaostrenými koncami v smere kosiaceho zariadenia.



VÝSTRAHA: Nesprávny typ noža môže spôsobiť odhadzovanie predmetov z kosiaceho zariadenia a vážne poranenie. Použite len nože uvedené v časti *Technické údaje na strane 261*.



VAROVANIE: Nesprávny typ noža môže spôsobiť neželaný hluk. Použite len nože uvedené v časti *Technické údaje na strane 261.*

- Na nôž namontujte podložku a maticu. Maticu utiahnite správnym ut'ahovacím momentom. V časti *Technické údaje na strane 261.*

Kontrola hladiny motorového oleja

- Zaparkujte s produktom na rovnom podklade a zastavte motor.
- Zložte kryt motora.
- Uvoľníte olejovú mierku a vytiahnite ju von.

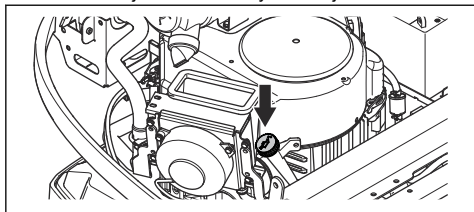

- Očistite olej z olejovej mierky.
- Znova zasuňte olejovú mierku. Nedoťahujte ju.
- Vyťahnite olejovú mierku a odčítajte hladinu oleja.
- Hladina oleja musí byť medzi značkami na olejovej mierke. Ak je úroveň v blízkosti značky ADD (Pridať), doplňte olej po značku FULL (Plný).

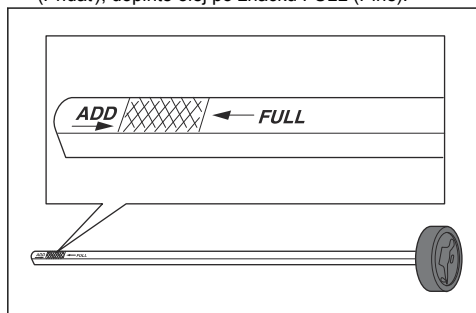

- Olej nalejte pomaly do otvoru s olejovou mierkou. Používajte olej s viskozitou, ktorá je v súlade s rozsahom teplôt na obrázku.

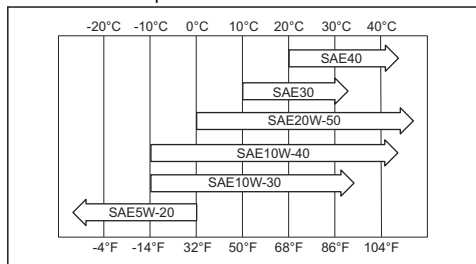

VAROVANIE: Nemiešajte rozličné druhy oleja.

- Pred naštartovaním motora olejovú mierku správne dotiahnite. Naštartujte motor a nechajte ho bežať na voľnobeh približne 30 sekúnd. Zastavte motor. Počkajte 30 sekúnd a znova skontrolujte hladinu oleja.

Výmena motorového oleja a olejového filtra

Ak je motor studený, pred vypustením motorového oleja naštartujte motor na 1 – 2 minúty. Takto sa motorový olej zahreje a ľahšie sa vypustí.



VÝSTRAHA: Motor neštartujte na dlhšie ako 1 – 2 minúty pred vypustením motorového oleja. Motorový olej sa veľmi zahreje, čo môže mať za následok popáleniny. Nechajte motor vychladnúť pred vypustením oleja.



VÝSTRAHA: Ak sa vám motorový olej dostane na telo, očistite zasiahnutú časť mydlom a vodou.

- Zložte kryt motora.
- Pod vypúšťací uzáver oleja podložte nádobu.

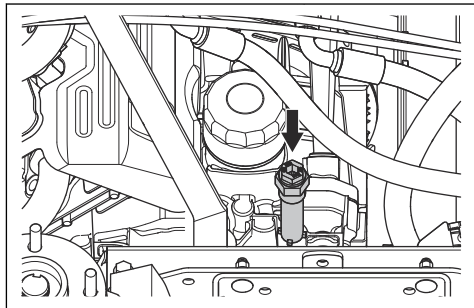

- Vyťahnite olejovú mierku.
- Odstráňte vypúšťací uzáver oleja z motora.
- Nechajte olej vytečť do nádoby.
- Nasadte vypúšťací uzáver oleja a úplne ho utiahnite.

7. Odmontujte olejový filter otáčaním proti smeru hodinových ručičiek.

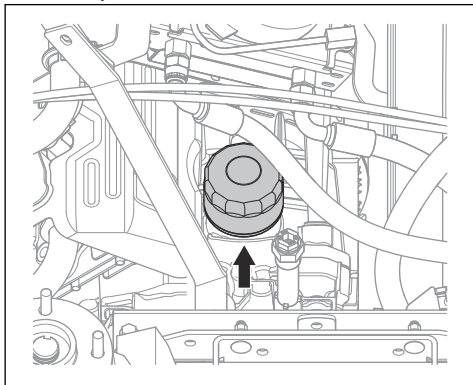

8. Gumené tesnenie na novom olejovom filtri mierne namažte novým olejom.
9. Pri inštalácii olejového filtra ho rukou otáčajte v smere hodinových ručičiek, kým gumené tesnenie nedosadne na miesto, potom ho utiahnite ešte o polovicu otočky.
10. Doplňte nový olej podľa pokynov v časti *Technické údaje na strane 261*.
11. Naštartujte motor a nechajte ho bežať na voľnobeh 3 minúty.
12. Zastavte motor a uistite sa, že olejový filter neprepúšťa.
13. Dolejte olej, aby ste vykompenzovali stratu oleja, ktorý sa usadil v novom olejovom filtri.

Poznámka: Pokyny na bezpečnú likvidáciu použitého motorového oleja nájdete v časti *Likvidácia na strane 260*.

Kontrola hladiny prevodového oleja

1. Na odčítanie hladiny oleja v prevodovke použite mierku oleja.

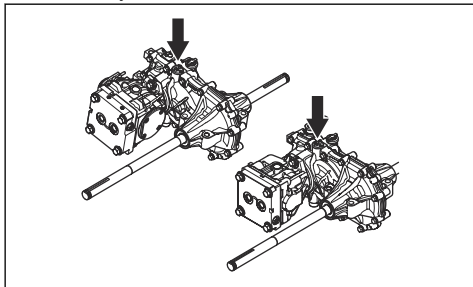

2. Hladina oleja musí byť medzi značkami na olejovej mierke.

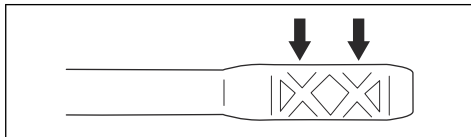

3. Ak je hladina oleja príliš nízka, nalejte typ prevodového oleja uvedený v časti *Technické údaje na strane 261*.

Kontrola hladiny oleja v hydraulickom systéme

1. Nakloňte sedadlo dopredu.
2. Suchou handričkou vyčistite priestor okolo uzáveru oleja.
3. Odstráňte uzáver oleja a skontrolujte hladinu hydraulického oleja. Správna hladina je 40 – 60 mm od vrchu sitka.

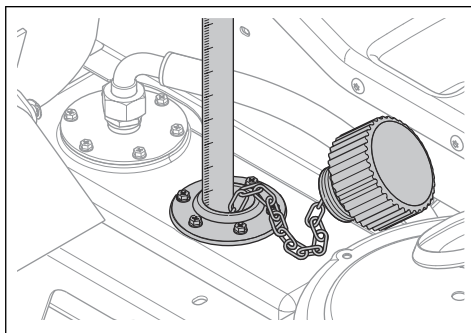

4. Ak je hladina oleja príliš nízka, nalejte typ prevodového oleja uvedený v časti *Technické údaje na strane 261*.

Nastavenie remeňa hydraulického čerpadla

1. Sklopte sedadlo operátora dopredu.

2. Odstráňte ochrannú dosku pod sedadlom.

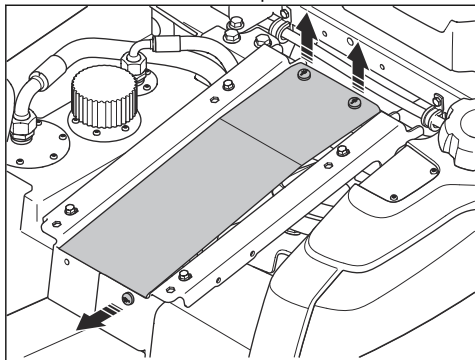

3. Vyberte 2 ochranné kryty remeňa.

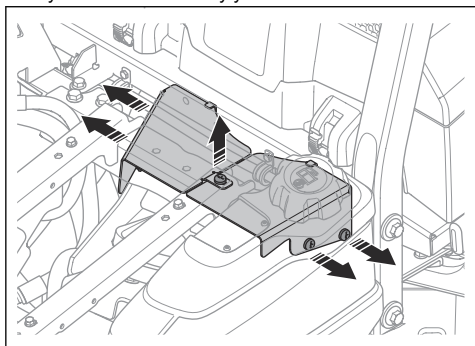

4. Uvoľníte 3 skrutky (A) na posuvnej časti remeňa čerpadla.

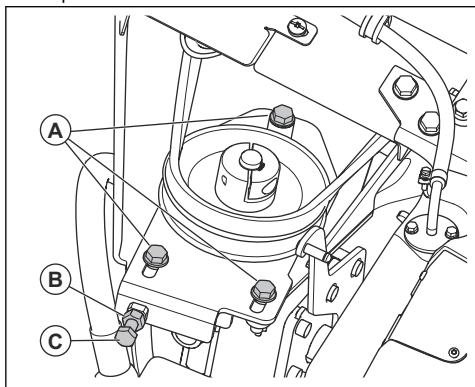

5. Uvoľníte poistnú maticu (B) na nastavovacej skrutke.

6. Otáčajte nastavovacou skrutkou (C) remeňa čerpadla, kým remeň nebude správne napnutý.

7. Pri montáži postupujte v opačnom poradí.

Rýchly návod na údržbu

QUICK MAINTENANCE GUIDE

First service after 50 hours

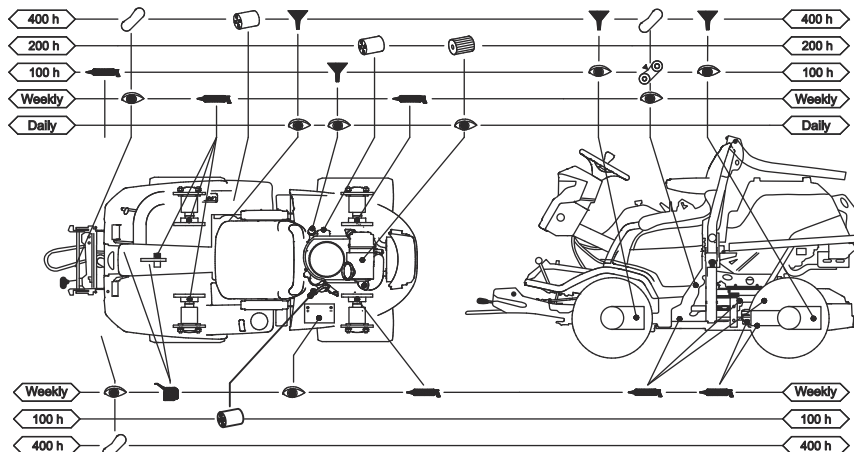

537 47 13-01

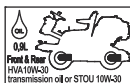
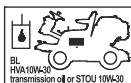

FIRST OIL CHANGE AFTER 50h

Symbole v rýchlym návode na údržbu



Vymeňte filter



Vymeňte olej



Preskúmajte zrakom alebo skontrolujte hladinu oleja.



Namažte mazničku mazivom



Namažte olejom



Skontrolujte stav a napnutie hnacieho remeňa



Vymeňte hnací remeň



Výmena nožov

Prehľad mazacích výstupkov

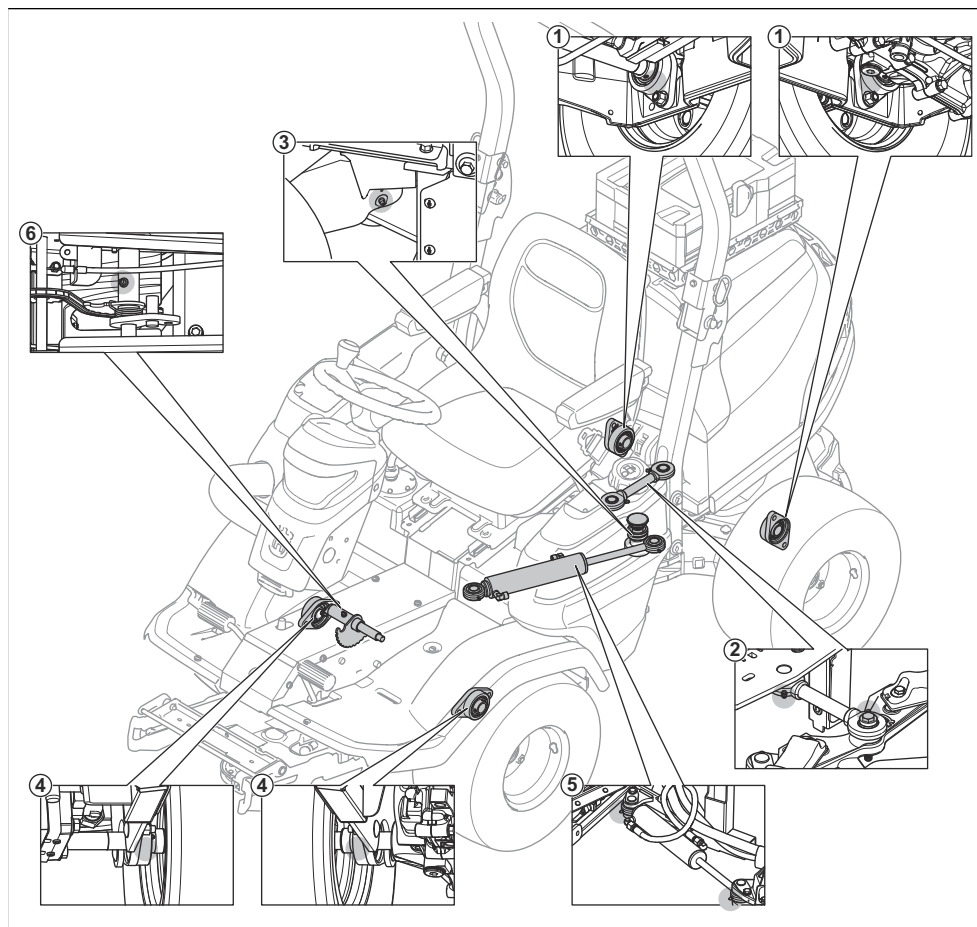

1. Ložisko zadnej nápravy
2. Spojovacia tyč
3. Ložisko kĺbového spojenia
4. Ložisko prednej nápravy
5. Valec riadenia
6. Náprava pre zdvíhaciu reťaz

Mazanie, všeobecné informácie

- Vytiahnite kľúč zapalovania, aby ste predišli náhodným pohybom počas mazania.
- Vyčistite danú oblasť a následne namažte časť na produkte.
- Pri mazaní s olejničkou používajte olej.
- Pri mazaní mazivom používajte mazivo na rám alebo guľôčkové ložiská, ktoré ponúka dobrú ochranu proti korózii. Po premazaní odstráňte nadbytočné mazivo.
- Ak produkt používate každý deň, vykonávajte mazanie 2-krát do týždňa.
- Postupujte tak, aby ste mazivo nerozliali na hnacie remene alebo drážky remenic. Ak by nedopatrením došlo k rozliatiu, vyčistite postihnutú oblasť alkoholom. Ak by po vyčistení alkoholom nebolo trenie medzi hnacím remeňom a remenicou dostatočné, vymeňte hnací remeň.



VAROVANIE: Na čistenie hnacích remeňov nepoužívajte benzín alebo iné benzínové produkty.

Mazanie laniek

- Namažte oba konce laniek a presuňte ovládacie prvky do koncových polôh.
- Po namažaní pripevnite gumené kryty na lanká.
- Lanká s krytom sa musia mazať pravidelne, aby sa zabránilo poruchám.
 - a) Vyberte lanko a zvisle ho zaveste.
 - b) Namažte lanko tenkou vrstvou motorového oleja, kým olej nezačne vytekať zospodu. Ak olej zospodu nevyteká, lanko vymeňte.

Poznámka: Môžete olejom naplniť malé plastové vrečko a tesne ho prilepiť páskou o kryt lanka. Nechajte lanko zvisle visieť z tohto vrečka až do ďalšieho dňa.

Mazanie kosiaceho zariadenia

Poznámka: Vzhľad žacieho ústrojenstva sa na rôznych modeloch líši.

1. Odstráňte predný kryt.
2. Namažte kĺby a ložiská (A) mazivom.
3. Premažte mazacou pištoľou cez maznice na kosiacom zariadení (B). Mazivo aplikujte dovtedy, kým nezačne vychádzať zo zadnej strany mazničky.

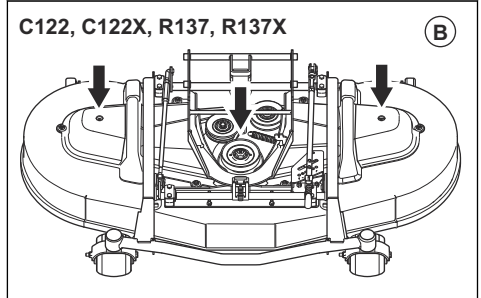
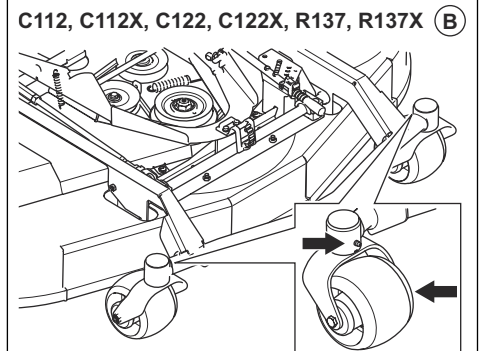
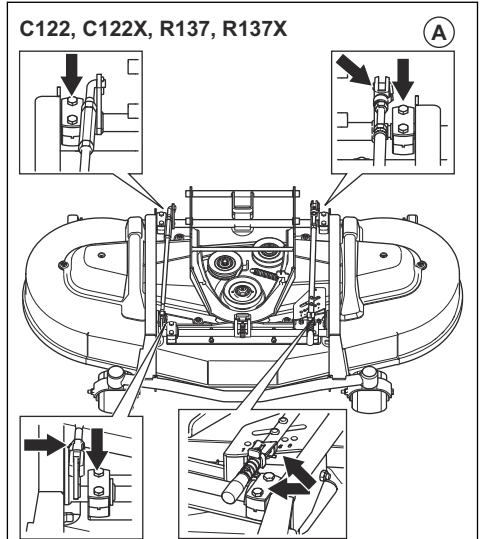
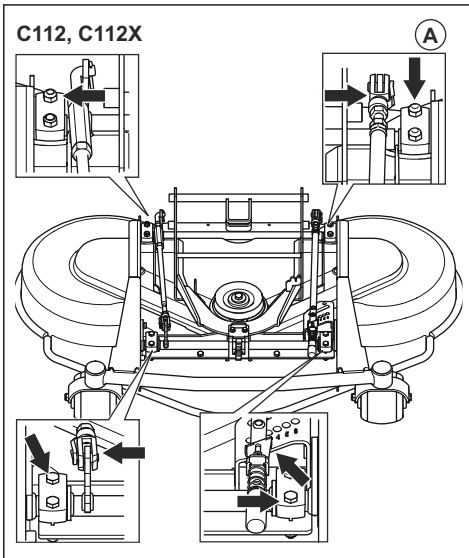

Mazanie pedálového systému

1. Odskrutkujte 4 skrutky a zložte dosku rámu.

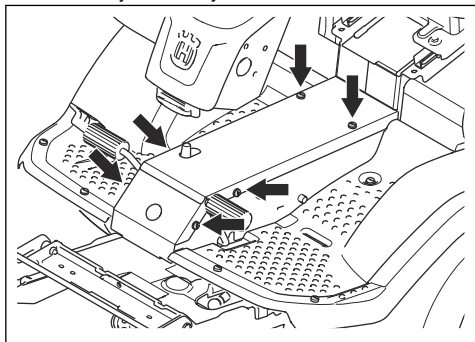

2. Stláčajte a uvoľňujte pedále a pohyblivé časti namažte olejom.

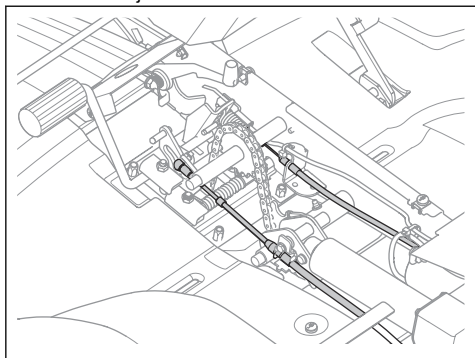

3. Olejom namažte lanká rýchlostných pedálov vpred a vzad.

Mazanie lanka parkovacej brzdy

1. Odskrutkujte 4 skrutky a zložte dosku rámu.
2. Odstráňte ľavý bočný kryt.
3. Odstráňte gumený kryt na lanku parkovacej brzdy.
4. Namažte konce lanka parkovacej brzdy olejom.

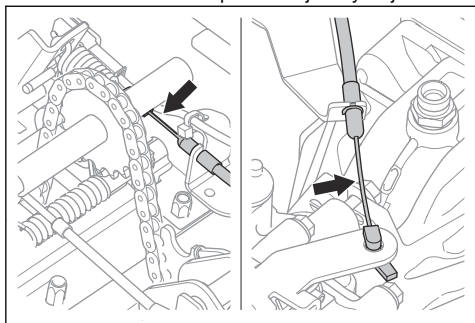

5. Namažte lanko parkovacej brzdy olejom.

6. 3-krát zošliapnite pedál parkovacej brzdy a znova namažte lanko parkovacej brzdy.
7. Namontujte ľavý bočný kryt a dosku rámu.

Mazanie reťazí v tuneli rámu

1. Odskrutkujte skrutky a zložte dosku rámu.
2. Namažte reťaz v tuneli rámu olejom alebo sprejovým mazivom na mazanie reťaze.

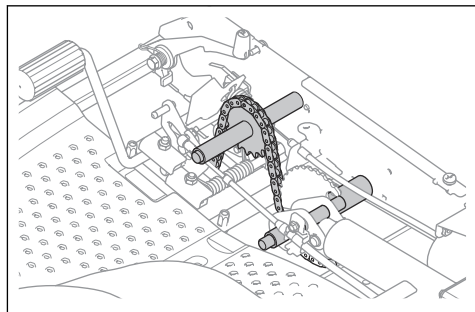

Mazanie posuvných mechanizmov sedadla

1. Nakloňte sedadlo dopredu.
2. Namažte posuvné mechanizmy olejom.

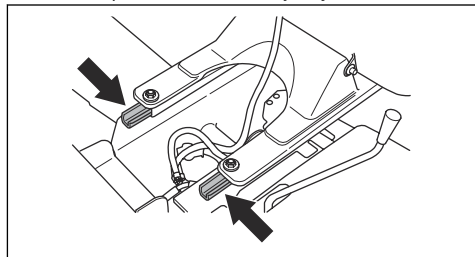

Ak chcete namazať lanko plynu, lanko sýtiča (P 524X)

1. Odstráňte pravý bočný kryt.
2. Namažte olejom voľné konce laniek vrátane koncov v blízkosti motora.

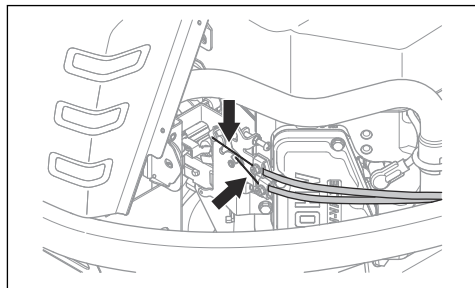

3. Namontujte pravý bočný kryt.

Mazanie lanka hydrostatickej prevodovky

1. Namažte olejom spoje a ložiská lanka hydrostatickej prevodovky.
2. Odstráňte gumenú objímku a olejom namažte lanko hydrostatickej prevodovky.

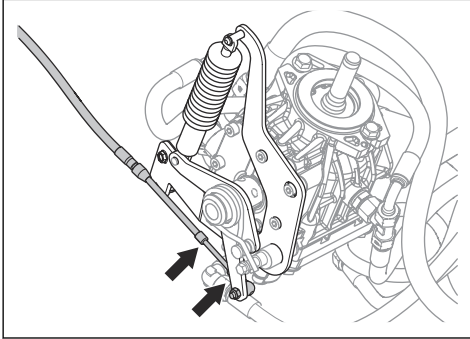

3. 5-krát zošliapnite rýchlostný pedál vpred a znova namažte lanko hydrostatickej prevodovky.
4. Nasadte gumenú objímku.

Mazanie valca riadenia

Valec riadenia má 2 mazničky, jednu na každom konci.

- Namažte ich mazacím lisom, kým mazivo nezačne vychádzať von.

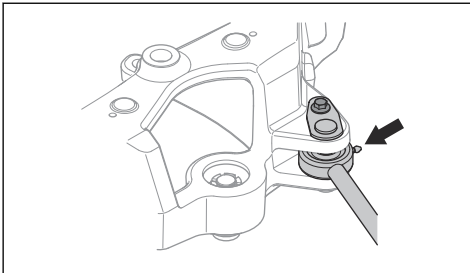

Mazanie spoja kĺbového riadenia

1. Keď má výrobok všetky kolesá na zemi, namažte ložisko kĺbového riadenia. Namažte maznicu (A), kým nezačne z otvoru (B) vytekať mazivo.

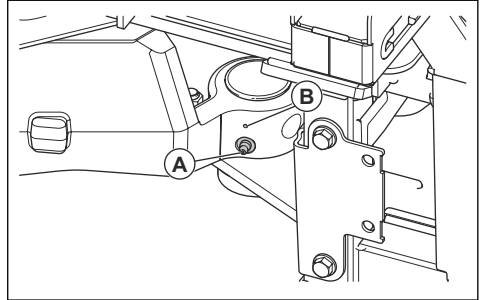

2. Zdvihnite výrobok, aby sa uvoľnil tlak v kĺbovom riadení. Na obrázku je znázornené, kam treba podpery umiestniť.

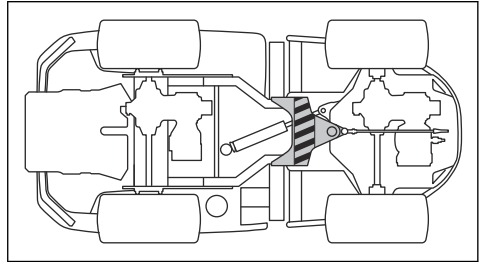

VAROVANIE: Dbajte na to, aby podpera nepoškodila oporu riadenia alebo nespôsobilá zablokovanie kĺbového riadenia.

3. Ložisko kĺbového riadenia opäť namažte, kým je výrobok zdvihnutý.



VAROVANIE: Uistite sa, že mazivo vychádza z kĺbu pod maznicou.

4. Spustite výrobok nadol.

Mazanie spojovacej tyče

1. Na spojovacej tyči sú 2 mazničky – na každej strane sa nachádza jedna. Namažte ich mazacím lisom, kým mazivo nezačne vychádzať von.

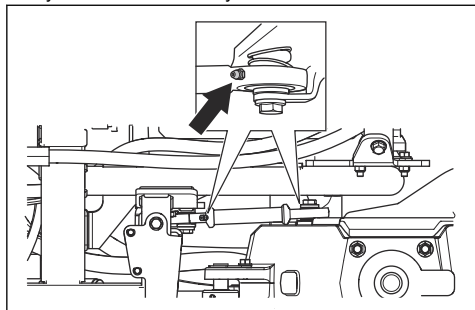

Riešenie problémov

Riešenie problémov



Ak nedokázate nájsť riešenie vašich problémov v tomto návode na používanie, obráťte sa na servisného zástupcu spoločnosti Husqvarna.





Problém	Prčina
Štartér nepretáča motor	Je aktivované tlačidlo PTO. Pozri časť <i>Štartovanie motora (P 524X) na strane 222</i> alebo <i>Štartovanie motora (P 524X EFI) na strane 223</i> .
	Parkovacia brzda nie je aktivovaná. Pozri časť <i>Zatiahnutie a uvoľnenie parkovacej brzdy na strane 226</i> .
	Hlavná poistka je vypálená. Pozri časť <i>Výmena poistky na strane 235</i> .
	Je vypálená poistka. Pozri časť <i>Výmena poistky na strane 235</i> .
	Kľúč zapalovania je chybný.
	Spojenie medzi káblom a batériou nie je v poriadku.
	Batéria je príliš slabá. Pozri časť <i>Nabíjanie akumulátora na strane 235</i> .
Štartér je chybný.	
Motor sa nenašartuje, keď ho motor štartér pretočí.	V palivovej nádrži nie je palivo. Pozri časť <i>Doplňanie paliva na strane 221</i> .
	Je poškodená zapalovacia sviečka alebo nefunguje správne.
	Je poškodený kábel zapalovania.
	V karburátore alebo palivovom potrubí sa nachádzajú nečistoty (P 524X).
	V palivovom potrubí sa nachádzajú nečistoty (P 524X EFI).

Problém	Príčina
Motor nepracuje plynule.	Je poškodená zapalovacia sviečka alebo nefunguje správne.
	Karburátor je nesprávne nastavený (P 524X).
	Vzduchový filter je upchatý. Pozri časť <i>Vyčistenie a výmena vzduchového filtra na strane 233.</i>
	Odvzdušnenie nádrže je zablokované.
	V karburátore alebo palivovom potrubí sa nachádzajú nečistoty (P 524X).
	V palivovom potrubí sa nachádzajú nečistoty (P 524X EFI).
	Lanko sýtiča je nesprávne nastavené (P 524X).
Zdá sa, že motor nemá výkon.	Vzduchový filter je upchatý. Pozri časť <i>Vyčistenie a výmena vzduchového filtra na strane 233.</i>
	Je poškodená zapalovacia sviečka alebo nefunguje správne.
	V karburátore alebo palivovom potrubí sa nachádzajú nečistoty (P 524X).
	V palivovom potrubí sa nachádzajú nečistoty (P 524X EFI).
	Lanko plynu je nesprávne nastavené.
Prevodovka nemá dostatočný výkon.	Nie je správne napnutý remeň čerpadla.
	Nie sú správne nastavené otáčky medzi prednou a zadnou nápravou.
	V prevodovke nie je žiadny prevodový olej alebo je jeho hladina nízka. Pozri časť <i>Kontrola hladiny prevodového oleja na strane 248.</i>
Akumulátor sa nenabíja.	Batéria je poškodená. Obráťte sa na svojho servisného predajcu Husqvarna.
	Prípojenie káblových konektorov na svorkách batérie je chybné.
Výrobok vibruje.	Nože sú uvoľnené. Pozri časť <i>Kontrola čepelí na strane 246.</i>
	Minimálne jeden nôž je nevyvážený. Pozri časť <i>Kontrola čepelí na strane 246.</i>
	Motor je uvoľnený.
	Kosiace zariadenie je upchaté trávou. Pozri časť <i>Čistenie výrobku na strane 230.</i>

Problém	Príčina
Výsledok kosenia je neuspokojivý.	Čepele sú tupé. Pozri časť <i>Kontrola čepelí na strane 246.</i>
	Tráva je dlhá alebo mokrá. Pozri časť <i>Zaistenie optimálnych výsledkov kosenia na strane 227.</i>
	Nie je nastavená rovnobežnosť kosiaceho zariadenia. Pozri časť <i>Kontrola rovnobežnosti kosiaceho zariadenia na strane 240.</i>
	Kosiace zariadenie nie je vyrovnané.
	Kosiace zariadenie je upchaté trávou. Pozri časť <i>Čistenie výrobku na strane 230.</i>
	Tlak pneumatík sa líši na pravej a ľavej strane. Pozri časť <i>Tlak v pneumatikách na strane 237.</i>
	Produkt sa používa pri príliš vysokej rýchlosti. Pozri časť <i>Zaistenie optimálnych výsledkov kosenia na strane 227.</i>
	Otáčky motora sú príliš nízke. Pozri časť <i>Technické údaje na strane 261.</i>
	Hnací remeň preklzuje.
	Kábel ku kosiacemu zariadeniu nie je pripojený. Pozri časť <i>Pripojenie kosiaceho zariadenia na strane 218.</i>
	Kábel ku kosiacemu zariadeniu je stlačený. Pozri časť <i>Pripojenie kosiaceho zariadenia na strane 218.</i>
	Funkčné tlačidlo predného príslušenstva nie je správne pripojené.

Displej – Riešenie problémov

Symbol	Meno	Ukazuje na displeji	Príčina
	Indikátor teploty prevodového oleja	Symbol zobrazuje.	Teplota prevodového oleja je príliš vysoká.
		Symbol rýchlo bliká.	Obráťte sa na svojho servisného predajcu Husqvarna.
	Snímač tlaku motorového oleja	Symbol zobrazuje.	Nízky tlak oleja. Pozrite si časť <i>Kontrola hladiny motorového oleja na strane 247.</i>
		Symbol bliká.	Je poškodený mazací systém alebo nefunguje správne.
	Indikátor úrovne akumulátora	Symbol zobrazuje.	Nízke napätie. Pozrite si časť <i>Nabíjanie akumulátora na strane 235.</i>

Symbol	Meno	Ukazuje na displeji	Príčina
	Indikátor tlačidla PTO	Symbol zobrazuje.	Tlačidlo PTO je aktivované. Pozrite si časť <i>Kontrola prevádzkových podmienok na strane 214.</i>
		Symbol bliká.	Nesprávny postup štartovania. Pozrite si časť <i>Kontrola prevádzkových podmienok na strane 214.</i>
		Symbol rýchlo bliká.	Tlačidlo PTO je poškodené alebo nefunguje správne. Obráťte sa na svojho servisného predajcu Husqvarna.
	Indikátor parkovacej brzdy	Symbol zobrazuje.	Parkovacia brzda je aktivovaná. Pozrite si časť <i>Zatiahnutie a uvoľnenie parkovacej brzdy na strane 226.</i>
		Symbol bliká.	Nesprávny postup štartovania. Pozrite si časť <i>Kontrola prevádzkových podmienok na strane 214.</i>
		Symbol rýchlo bliká.	Parkovacia brzda je poškodená alebo nefunguje správne. Obráťte sa na svojho servisného predajcu Husqvarna.
	Indikátor OPC (kontrola prítomnosti obslužného pracovníka)	Symbol bliká.	Spínač sedadla sa deaktivoval, keď sa pokúšate naštartovať motor. Pozrite si časť <i>Kontrola prevádzkových podmienok na strane 214.</i>
		Symbol rýchlo bliká.	Spínač sedadla je poškodený alebo nefunguje správne. Obráťte sa na svojho servisného predajcu Husqvarna.
	Indikátor servisu	Symbol zobrazuje.	Vyžaduje sa servis. Obráťte sa na svojho servisného predajcu Husqvarna.
	Palivová mierka	Symbol zobrazuje.	Nízka hladina paliva. Pozrite si časť <i>Doplňanie paliva na strane 221.</i>

Poznámka: Symboly a polohy symbolov na displeji sa môžu líšiť v závislosti od rôznych modelov.

Preprava, skladovanie a likvidácia

Preprava

- Produkt je ťažký a môže spôsobiť pomliaždeniny. Pri jeho nakladaní alebo vykladaní z vozidla alebo privesu postupujte opatrne.
- Produkt nenadvihujte. Prepravné oká nie sú schválené zdvíhacie body a môžu sa používať len na bezpečné pripevnenie výrobku k privesu.
- Na prepravu produktu používajte schválený prives.

- Pred prepravou produktu na privesu alebo na cestách sa uistite, že poznáte miestne dopravné predpisy.

Bezpečné pripevnenie produktu na prepravný prives

Pred pripevnením výrobku si musíte prečítať kapitolu o bezpečnosti a porozumieť uvedeným informáciám. V časti *Bezpečnosť na strane 211.*



VÝSTRAHA: Parkovacia brzda nepostačuje na zaistenie produktu počas prepravy. Produkt pevne pripevnite k nákladnej ploche.

Vybavenie: 4 schválené popruhy a 4 kolesové klíny.

1. Produkt zaparkujte do stredu nákladnej plochy.

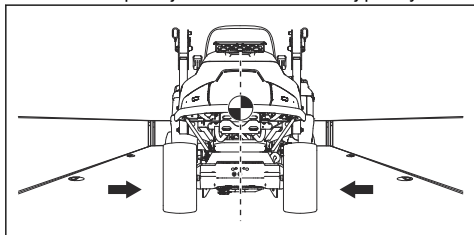

VÝSTRAHA: Preprava v prepravných vozidlách s krytom. Uistite sa, že pred umiestnením výrobku do prepravného vozidla výrobok vychladol.

2. Uistite sa, že sa ťažisko výrobku nachádza nad nápravou kolies prepravného vozidla. Ak na prepravu používate príves, uistite sa, či má ťažná tyč správny prítlak.

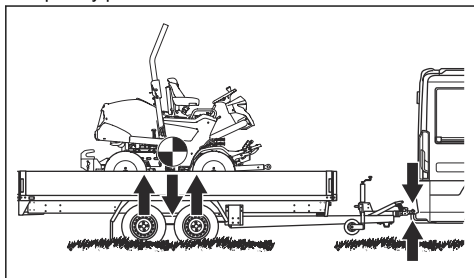

3. Aktivujte parkovacia brzdu.
4. Spustíte kosiace zariadenie do pohyblivej polohy.
5. Odstráňte všetky uvoľnené predmety.
6. Prvý popruh prevlečte cez konštrukciu zadnej prevodovky.

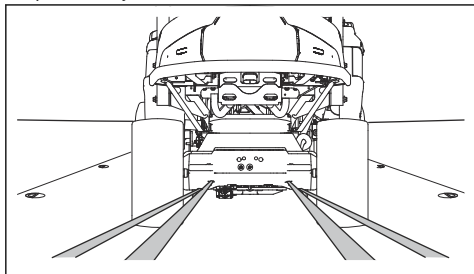

7. Druhý popruh prevlečte cez konštrukciu zadnej prevodovky.

8. Popruhy upevnite k nákladnej ploche.
9. Napnite popruhy dozadu a zaistite produkt o nákladnú plochu.
10. Tretí popruh upevnite o jedno z ôk určené na zaistenie nákladu pri preprave.

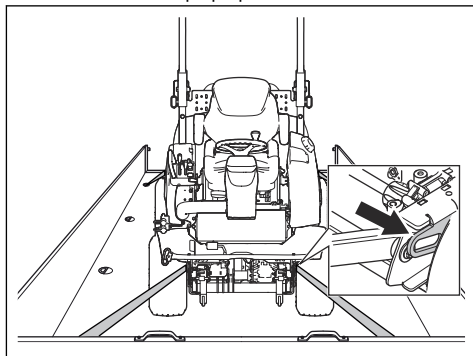

11. Štvrtý popruh upevnite o druhé oko
12. Pripevnite popruh k nákladnej ploche.
13. Napnutím popruhu smerom dopredu zaistíte výrobok k nakladacej ploche.
14. Kolesové klíny položte pred a za zadné kolesá.

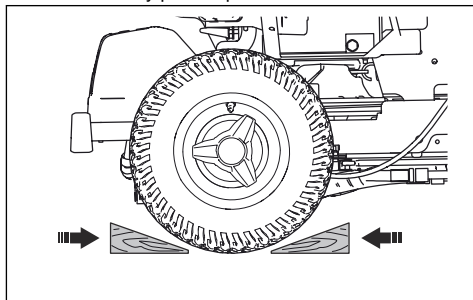

Postup pri ťahaní produktu

Produkt má hydrostatickú prevodovku. Na predchádzanie poškodeniu prevodovky ťahajte produkt len na krátke vzdialenosti a nízkou rýchlosťou.

Pred odťahnutím produktu deaktivujte prevodovku. Pozrite si časť *Vyradenie hydrostatickej prevodovky z prevádzky* na strane 227.

Skladovanie

Produkt pripravte na uskladnenie na konci sezóny a pred dlhším než 30 dňovým uskladnením. Ak palivo v palivovej nádrži zostáva 30 alebo viac dní, lepkavé častice môžu spôsobiť zablokovanie karburátora. To môže negatívne ovplyvniť funkciu motora.

Na predchádzanie vzniku lepkavých častí počas uskladnenia použite stabilizátor. Ak sa používa alkylátový benzín, stabilizátor nie je potrebný. Pri používaní štandardného benzínu neprechádzajte na

alkylátový benzín. Môže to spôsobiť stvrdnutie citlivých gumených dielov. Stabilizátor pridajte do paliva v nádrži alebo v nádobe používanej na uskladnenie. Vždy dodržiavajte pomer miešania udávaný výrobcom. Po pridaní stabilizátora nechajte motor spustený minimálne 10 minút, aby stabilizátor vtiekol do karburátora.



VÝSTRAHA: Produkt s palivom v nádrži neskladujte v interiéri ani na miestach s nedostatočným prúdením vzduchu. Pri kontakte palivových výparov s otvoreným ohňom, iskrami alebo napríklad kontrolkami bojlerov, nádrží na horúcu vodu alebo sušičiek odevov hrozí riziko požiaru.



VÝSTRAHA: Na zníženie nebezpečenstva požiaru odstráňte z produktu trávu, listy a iné horľavé materiály. Pred uskladnením nechajte produkt vychladnúť.

- Vyčistite produkt. Pozrite si časť *Čistenie výrobku na strane 230*. Poškodený náter opravte, aby sa predišlo korózii.
- Na produkte skontrolujte prípadné opotrebované alebo poškodené súčiastky a dotiahnite uvoľnené skrutky a matice.
- Demontujte akumulátor. Akumulátor pred uskladnením vyčistite, nabite a nechajte vychladnúť.
- Vymeňte motorový olej a zlikvidujte použitý olej.
- Vyprázdňte palivovú nádrž. Naštartujte motor a nechajte ho bežať, kým v karburátore nezostane žiadne palivo.

Poznámka: Ak ste pridali stabilizátor, palivovú nádrž ani karburátor nevyprázdňujte.

- Demontujte sviečky a nalejte približne jednu polievkovú lyžicu motorového oleja do každého valca. Manuálne pretočte hriadeľ motora, aby sa naň naniesol olej, a nasadte sviečky späť.
- Namažte všetky mazničky, spoje a nápravy.
- Produkt odkladajte na čisté a suché miesto a prikryvajte ho, aby bol lepšie chránený.
- Plachta na ochranu vášho produktu počas skladovania a prepravy je k dispozícii u vášho predajcu.

Likvidácia

- Chemikálie môžu byť nebezpečné a nesmú sa vylievať na zem. Použitie chemikálie vždy zlikvidujte v servisnom stredisku alebo v zariadení na likvidáciu odpadov.
- Keď je produkt opotrebovaný, pošlite ho predajcovi alebo do miestneho recyklačného zariadenia.
- Olej, olejové filtre, palivo a akumulátory môžu mať negatívny vplyv na životné prostredie. Dodržiavajte miestne požiadavky v oblasti recyklácie a platné predpisy.

- Akumulátor nelikvidujte ako komunálny odpad.
- Akumulátor pošlite servisnému predajcovi Husqvarna alebo ho zlikvidujte v zariadení na likvidáciu použitých akumulátorov.

Technické údaje

Technické údaje

	P 524X	P 524X EFI
Rozmery , pozrite si tiež časť <i>Rozmery výrobku na strane 265</i>		
Hmotnosť bez kosiaceho zariadenia, s prázdnyimi nádržami, kg	433	437
Rozmery pneumatík	18 × 8,50 – 8	18 × 8,50 – 8
Tlak v pneumatikách, vzadu – vpredu, kPa/bar/PSI	100/1,0/14,5	100/1,0/14,5
Maximálny sklon, stupne °	10	10
Max. hmotnosť ťahaného zariadenia pri gradiente 10° v kg	200	200
Max. povolená vertikálna sila na ťažnú tyč v N/kg	250/25	250/25
Max. prípustná horizontálna sila na ťažnú tyč v N/kg	350/35	350/35
Motor		
Značka / Model	Kawasaki / V-Twin, FX691V-KME09023-D4	Kawasaki / V-Twin, FX730V EFI-KME01609-D2
Menovitý výkon motora, kW ²²	13,9	15,6
Objem, cm ³	726	726
Max. otáčky motora, ot./min.	3000 +/- 100	3000 +/- 100
Maximálna rýchlosť dopredu, km/h	13	13
Maximálna rýchlosť dozadu, km/h	9	9
Palivo, bezolovnaté, min. oktánové číslo	95 (max. metanol 5 %, max. etanol 10 %, max. MTBE 15 %)	95 (max. metanol 5 %, max. etanol 10 %, max. MTBE 15 %)
Objem nádrže, litre	21	21
Olej, trieda API CD alebo lepšia	SAE 10W/40	SAE 10W/40
Objem oleja vrátane filtra, litre	2,1	2,1
Objem oleja bez filtra, litre	1,8	1,8
Štartovanie motora	Elektrický štart 12 V	Elektrický štart 12 V
Prevodovka		
Značka / Model	Kanzaki/KTM 23	Kanzaki/KTM 23

²² Vyznačený výkon motora je priemerný čistý výkon (pri uvedených ot./min) typického sériového motora pre model motora meraný podľa normy SAE J1349/ISO 1585. Sériovo vyrábané motory sa môžu od tejto hodnoty odlišovať. Skutočný výkon motora nainštalovaného na koncovom výrobku závisí od prevádzkovej rýchlosti, podmienok okolitého prostredia a iných hodnôt.

	P 524X	P 524X EFI
Prevodový olej	Olej pre prevodovku Husqvarna 10W-30 (Husqvarna 10W-30 4T AWD alebo STOU 10W-30)	Olej pre prevodovku Husqvarna 10W-30 (Husqvarna 10W-30 4T AWD alebo STOU 10W-30)
Objem oleja, predná prevodovka, litre	0,9	0,9
Objem oleja, zadná prevodovka, litre	0,9	0,9
Hydraulický systém		
Max. pracovný tlak, bar / psi	120/1740	120/1740
Objem hydraulickej nádrže, litre	8	8
Objem hydraulického systému, litre	13	13
Hydraulický olej	Olej pre prevodovku Husqvarna 10W-30 (Husqvarna 10W-30 4T AWD alebo STOU 10W-30)	Olej pre prevodovku Husqvarna 10W-30 (Husqvarna 10W-30 4T AWD alebo STOU 10W-30)
Elektrický systém		
Typ	12 V, záporné uzemnenie	12 V, záporné uzemnenie
Batéria	12 V, 24 Ah	12 V, 24 Ah
Zapaľovacia sviečka	NGK BPR4ES	NGK BPR4ES
Hlavná poistka, typ s plochými kolíkmi, A	20	20
Poistka pre napájaciu zásuvku, typ s plochými kolíkmi, A	5	5
Medzera medzi elektródami, mm/palce	0,75/0,030	0,75/0,030
Žiarovky	Indikátor LED	Indikátor LED
Kosiace zariadenie		
Typ	Combi 112	Combi 112
	Combi 122	Combi 122
	R137 ²³	R137
	Combi 112X	Combi 112X
	Combi 122X	Combi 122X
	R137X ²⁴	R137X

Emisie hluku ²⁵	P 524X	P 524X EFI
Nameraná úroveň hlučnosti dB(A)		
Combi 112	99	100

²³ Neodporúčaná kombinácia

²⁴ Neodporúčaná kombinácia

²⁵ Hladina hluku meraná ako akustický tlak (L_{WA}) v súlade s európskou smernicou 2000/14/ES.

Emisie hluku ²⁵	P 524X	P 524X EFI
Combi 122	104	105
R137	104	105
Combi 112X	99	99
Combi 122X	104	105
R137X	104	105
Zaručená úroveň hlučnosti dB(A)		
Combi 112	100	100
Combi 122	105	105
R137	105	105
Combi 112X	100	100
Combi 122X	105	105
R137X	105	105

Úroveň hlučnosti ²⁶	P 524X	P 524X EFI
Hladina akustického tlaku pri uchu obsluhy, dB (A)		
Combi 112	86	86
Combi 122	87	88
R137	90	91
Combi 112X	86	86
Combi 122X	87	88
R137X	90	91

Úroveň vibrácií ²⁷	P 524X	P 524X EFI
Úroveň vibrácií na volante, m/s ²		
Combi 112	2,5	2,5
Combi 122	2,5	2,5
R137	2,5	2,5
Combi 112X	2,5	2,5

²⁵ Hladina hluku meraná ako akustický tlak (L_{WA}) v súlade s európskou smernicou 2000/14/ES.

²⁶ Hladina akustického tlaku podľa smernice EN ISO 5395. Uvádzané údaje pre hladinu akustického tlaku majú typický štatistický rozptyl (štandardnú odchýlku) 1,2 dB(A).

²⁷ Úroveň vibrácií podľa smernice EN ISO 5395. Uvádzané údaje pre úroveň vibrácií majú typický štatistický rozptyl (štandardnú odchýlku) 0,2 m/s² (volant) a 0,8 m/s² (sedadlo).

Úroveň vibrácií ²⁷	P 524X	P 524X EFI
Combi 122X	2,5	2,5
R137X	2,5	2,5
Úroveň vibrácií v sedadle, m/s ²		
Combi 112	0,5	0,5
Combi 122	0,5	0,5
R137	0,5	0,5
Combi 112X	0,5	0,5
Combi 122X	0,5	0,5
R137X	0,5	0,5

Kosiace zariadenie	Combi 112	Combi 122	R137	Combi 112X	Combi 122X	R137X
Šírka rezu, mm	1120	1220	1370	1120	1220	1370
Výška rezu, 7 polôh, mm	25 – 75	25 – 75	35-100	25 – 75	25 – 75	35-100
Šírka, mm	1220	1330	1409	1220	1330	1409
Hmotnosť, kg	60	71	89	61	72	90
Dĺžka, mm	420	454	924	420	454	924

Nôž			
Uťahovací moment matíc nožov, Nm/kpm/lb-ft	80/8, 1/59	80/8, 1/59	130/13,2/95,8
Objednávacie číslo	5441027-10	5354294-10	5321872-55

Údaje o rádiovýkonnej energii	P 524X	P 524X EFI
Frekvenčný rozsah, MHz	2402 – 2480	2402 – 2480
Výstupný výkon ²⁸ , dBm	2,4	2,4



VÝSTRAHA: Používanie kosiaceho zariadenia, ktoré nie je schválené pre tento produkt, môže spôsobiť odhadzovanie predmetov vysokou rýchlosťou a vážne

poranenie. Nepoužívajte iné kosiace zariadenie okrem typov, ktoré sú uvedené v tomto návode na používanie.

²⁷ Úroveň vibrácií podľa smernice EN ISO 5395. Uvádzané údaje pre úroveň vibrácií majú typický štatistický rozptyl (štandardnú odchýlku) 0,2 m/s² (volant) a 0,8 m/s² (sedadlo).

²⁸ Merané pri 2402 MHz a 85 % pracovnom cykle.

Rozměry výrobku

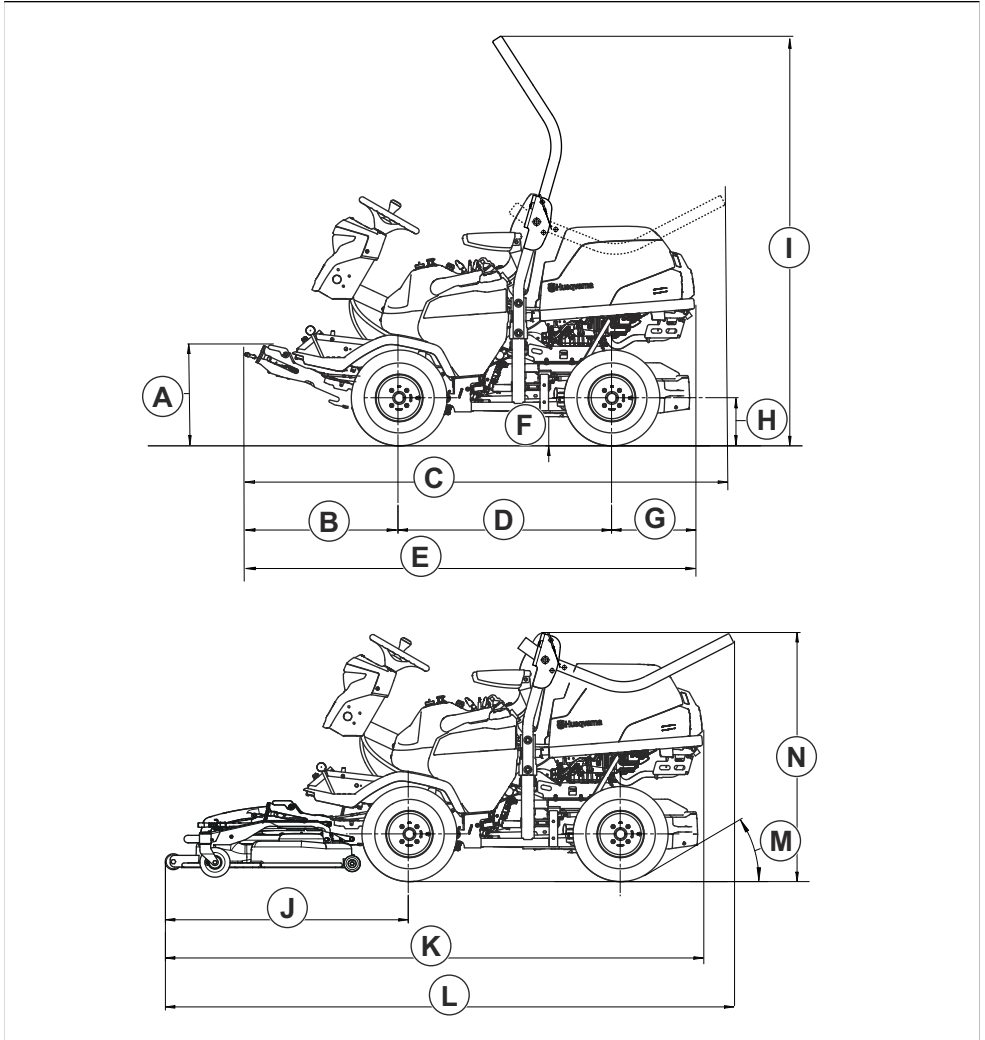

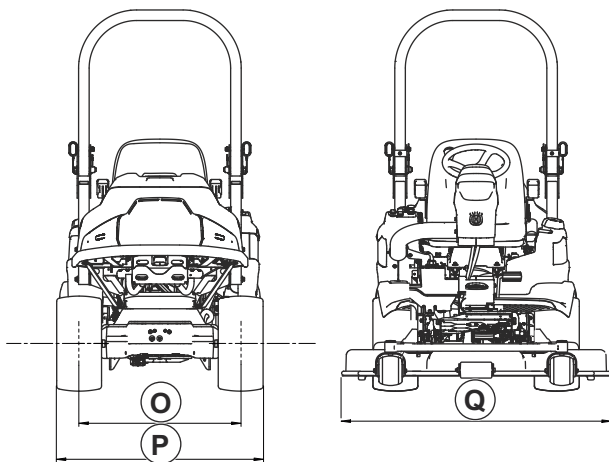

A	489 mm	G	388 mm	K	Combi 112, 112X: 2443 mm	M	30°
B	673	H	225 mm		Combi 122, 122X: 2532 mm	N	1244 mm
C	2066 mm	I	1869 mm		R137, R137X: 2580 mm	O	765 mm
D	999 mm	J	Combi 112, 112X: 1056 mm	L	Combi 112, 112X: 2449 mm	P	977 mm
E	2060 mm		Combi 122, 122X: 1145 mm		Combi 122, 122X: 2538 mm	Q	Combi 112, 112X: 1220 mm
F	137 mm		R137, R137X: 1193 mm		R137, R137X: 2585 mm		Combi 122, 122X: 1330 mm
						R137, R137X: 1409 mm	

Príslušenstvo

Tento návod na obsluhu neobsahuje pokyny na údržbu voliteľných prvkov výbavy alebo príslušenstva. Ďalšie

informácie nájdete v návode na obsluhu príslušného príslušenstva alebo výbavy.

Servis

Každý rok absolvujte prehliadku v autorizovanom servisnom stredisku na zaistenie bezpečného a optimálneho fungovania počas hlavnej sezóny. Najlepší čas na vykonanie servisu alebo generálnej opravy produktu je obdobie mimo hlavnej sezóny.

Pri odosielaní objednávky náhradných dielov poskytnite informácie o roku zakúpenia, modeli, type a výrobnom čísle.

Vždy používajte originálne náhradné diely.

Záruka na prevodovku

Záruka na prevodovku je platná, len ak sa vykonávajú príslušné kontroly rýchlosti otáčania predných a zadných kolies v súlade s plánom údržby. Na predchádzanie poškodeniu systému prevodovky požiadajte o jeho nastavenie schváleného servisného zástupcu.

Vyhlasenie o zhode

Vyhlasenie o zhode EÚ

My, spoločnosť **Husqvarna AB**, SE-561 82 Huskvarna, Švédsko, tel.: +46-36-146500, vyhlasujeme s plnou zodpovednosťou, že výrobok:

Popis	Pojazdná kosačka na trávnik
Značka	Husqvarna
Typ/model	P 524X, P 524X EFI
Identifikácia	Výrobné čísla od roku 2023 a novšie

je v súlade s nasledujúcimi smernicami a nariadeniami EÚ v znení neskorších predpisov:

Smernice/Nariadenia	Popis
2006/42/ES	„o strojových zariadeniach“
2014/53/EÚ	„o rádiových zariadeniach“
2000/14/ES	„týkajúca sa emisie hluku v prostredí pochádzajúceho zo zariadení používaných vo voľnom priestranstve“
2011/65/EÚ	„o obmedzení používania určitých nebezpečných látok v elektrických a elektronických zariadeniach“

a že sa pri ňom uplatňujú nasledujúce normy a technické špecifikácie: EN ISO 5395-1:2013/ A1:2018, EN ISO 5395-3:2013/A1:2017/A2:2018, EN ISO 12100:2010, EN ISO 14982:2009, ETSI EN 300 328 v.2.2.2, ETSI EN 301 489-1 V1.9.2, ETSI EN 301 489-17 V3.2.4, EN IEC 61000-6-3:2021, EN IEC 61000-6-2:2019, EN IEC 63000:2018.

Notifikovaný orgán: Spoločnosť 0404, SMP Svensk Maskinprovning AB, Box 4053, SE-904 03 Umeå, Sweden tiež potvrdila súlad s Prílohou VI smernice Rady 2000/14/ES.

Informácie týkajúce sa emisií hluku nájdete v časti *Technické údaje na strane 261*.

Huskvarna, 2026-01-19



Claes Losdal, Manažér vývoja/záhradné výrobky,
Husqvarna AB

Zodpovedný za technickú dokumentáciu



Registrované ochranné známky

Slovné označenie *Bluetooth®* a súvisiace logá sú registrované ochranné známky spoločnosti *Bluetooth SIG, inc* a každé použitie takýchto značiek spoločnosťou Husqvarna vychádza z licencie.

Husqvarna®

www.husqvarna.com

Eredeti útmutatás
Oryginalne instrukcje
Původní pokyny
Pôvodné pokyny
1144780-50



2025-12-19