



Operatoriaus vadovas HUSQVARNA CEORA®

Prieš naudodami įrenginį, atidžiai perskaitykite operatoriaus vadovą ir įsitikinkite, ar viską gerai supratote.



LT, Lietuvių
kalba

TURINYS

1 Saugumas	
1.1 Saugos ženklų reikšmės.....	3
1.2 Bendrieji saugos nurodymai.....	3
1.3 Montavimo saugos instrukcijos.....	4
1.4 Naudojimo saugos instrukcijos.....	4
1.5 Priežiūros saugos instrukcijos.....	4
1.6 Akumuliatorių naudojimo sauga.....	5
1.7 Gaminio pakėlimas ir pernešimas.....	5
1.8 Kibernetinis saugumas.....	5
2 Įvadas	
2.1 Palaikymas.....	7
2.2 Gaminio aprašas.....	7
2.3 Sistemos aprašymas.....	7
2.4 Sistemos apžvalga.....	8
2.5 Gaminio apžvalga: pavaros blokas, CEORA® 544/546 EPOS®.....	9
2.6 Gaminio apžvalga: pjovimo agregatas, CEORA® RZ 43L/43M.....	9
2.7 Gaminio apžvalga: įkrovimo stotis, CEORA® CS4.....	10
2.8 Valdymo skydelio apžvalga.....	11
2.9 Gaminio LED indikatorius.....	11
2.10 Simboliai ant gaminio.....	12
2.11 Akumuliatoriaus simboliai.....	12
2.12 Gaminio pažeidimai.....	13
3 Diegimas	
3.1 Įvadas – montavimas.....	14
3.2 Pagrindiniai instaliacijos komponentai.....	14
3.3 Pasiruošimas instaliacijai.....	14
3.4 Kaip nustatyti, kur įrengti kontrolinę stotį.....	14
3.5 Tyrimas, kur statyti įkrovimo stotį.....	14
3.6 Kaip pasirinkti žemėlapyje konfigūruojamų objektų padėtis.....	15
3.7 Gaminio saugojimas.....	18
4 Nustatymai	
4.1 Sritis.....	26
4.2 Konfigūracija.....	27
4.3 „Bluetooth®“ meniu.....	28
4.4 Klaidų žurnalas.....	28
4.5 Programinės aparatinės įrangos atsisiuntimas belaidžiu ryšiu „(Firmware over the air FOTA)“.....	28
5 Naudojimas	
5.1 Gaminio ĮJUNGIMAS.....	29
5.2 Veikimas pagal grafiką.....	29
5.3 Pjauti pasirinktą darbo zoną arba nepaisyti grafiko.....	29
5.4 Parkavimas.....	29
5.5 Pastatyti techninės priežiūros punkte.....	29
5.6 Gaminio paleidimas.....	29
5.7 Gaminio sustabdymas.....	30
5.8 Gaminio IŠJUNGIMAS.....	30
5.9 Akumuliatoriaus įkrovimas.....	30
5.10 Ratų stabdžių atleidimas ir gaminio perkėlimas.....	30
6 Techninė priežiūra	
6.1 Įvadas – techninė priežiūra.....	31
6.2 Techninės priežiūros grafikas.....	31
6.3 Kaip nustatyti pjovimo agregatą į techninės priežiūros padėtį.....	33
6.4 Pjovimo agregato nustatymas į pjovimo padėtį.....	33
6.5 Gaminio valymas.....	34
6.6 Peilių ir peilių diskų keitimas.....	34
6.7 Ratų šepetėlių reguliavimas.....	35
6.8 Akumuliatorius.....	36
7 Trikčių šalinimas	
7.1 Įvadas – gedimų šalinimas.....	37
7.2 Klaidų pranešimai.....	37
7.3 Informaciniai ir įspėjimo pranešimai.....	44
7.4 Įkrovimo stoties LED indikatorius lemputės.....	45
7.5 Požymiai.....	45
8 Transportavimas, saugojimas ir utilizavimas	
8.1 Transportavimo saugos instrukcijos.....	48
8.2 Gaminio palikimas saugoti.....	48
8.3 Akumuliatorių transportavimas.....	48
8.4 Šalinimas.....	48
8.5 Kaip išimti akumuliatorių.....	48
9 Techniniai duomenys	
9.1 Techniniai duomenys.....	51
9.2 Registruotieji prekiniai ženklai.....	54
10 Atitikties deklaracija	
10.1 ES atitikties deklaracijos originalas.....	55
10.2 ES atitikties deklaracijos vertimas.....	56

1 Saugumas

1.1 Saugos ženklų reikšmės

Įspėjimai, perspėjimai ir pastabos yra skirtos atkreipti dėmesį į ypač svarbias vadovo dalis.



PERSPĖJIMAS: Naudojamas, kai naudotojui ar šalia esantiems asmenims kyla mirtino arba sunkaus sužeidimo pavojus arba, jei nesilaikoma vadove pateiktų nurodymų.



PASTABA: Naudojamas, kai kyla pavojus sugadinti gaminį, kitas medžiagas arba padaryti žalą aplinkai, jei nesilaikoma vadove pateiktų nurodymų.

Pasižymėkite: Naudojamas papildomai informacijai apie konkrečią situaciją pateikti.

1.2 Bendrieji saugos nurodymai



PERSPĖJIMAS: Prieš naudodami gaminį, perskaitykite toliau esančius įspėjimus.

- Prieš naudodami gaminį atidžiai perskaitykite naudojimo instrukciją ir įsitinkinkite, ar viską gerai supratote. Išsaugokite, kad galėtumėte pasinaudoti ateityje.
- Šis prietaisas neskirtas naudoti vaikams arba asmenims su ribotais fiziniais, jutimais ar protiniais gebėjimais (dėl kurių galėtų kilti pavojus saugiam gaminio naudojimui), neturinčiais patirties ar žinių, nebent asmuo, atsakingas už jų saugą, pateikė atitinkamas instrukcijas.
- Šį gaminį galima naudoti tik su „Husqvarna“ rekomenduojama įranga. Bet koks kitas naudojimas yra netinkamas.
- Naudodami gaminį užtikrinkite, kad darbo zonoje nebūtų jaunesnių nei 8 metų vaikų. Veikimo metu visada prižiūrėkite vaikus ir gyvūnus.
- Kai gaminys veikia, visada nuo jo išlaikykite mažiausiai 3 m / 10 pėd. atstumą. Veikimo metu visada prižiūrėkite vaikus ir gyvūnus.
- Gaminys nėra žaistas. Gaminio peiliai gali sužeisti žmones ir gyvūnus.
- Kad nesugadintumėte gaminio ir išvengtumėte transporto priemonių bei žmonių nelaimingų atsitikimų, darbo zonų ir transportavimo kelių nerenkite viešuose takuose.
- Gaminį naudokite tik tada, jei visi darbo zonoje esantys asmenys žino apie gaminio naudojimą.
- Jeigu gaminys veikia viešojoje vietoje, aplink darbo zoną būtina pastatyti įspėjamuosius ženklus. Ženkluose turi būti šis tekstas: Įspėjimas! Automatinė veikaprovė! Nesiartinkite prie įrenginio! Nepalikite vaikų be priežiūros!
- Kai gaminį valdote rankiniu būdu su „appDrive“, nebėkite. Visada eikite, tvirtai statykite kojas eidami šlaitais ir visada išlaikykite pusiausvyrą. Naudodami gaminį su „appDrive“ visada dėvėkite tvirtą avalynę ir ilgas kelnes.
- Nelieskite iki galo nesustojusių judančių dalių, pvz., peilių disko.
- Norėdami IŠJUNGTI gaminį, eikite paskui gaminį ir paspauskite mygtuką STOP. tada nuspauskite mygtuką ON / OFF (įjungti / išjungti) ir laikykite nuspaudę 3 sek., kad išjungtumėte gaminį. Norėdami pristabdyti gaminį, galite naudoti programėlę, jei tai taikoma jūsų gaminiiui. IŠJUNGĘ gaminį palaukite mažiausiai 3 sek. ir tik tada perkelkite gaminį.
- Jeigu gaminys pradeda neįprastai vibruoti, prieš pašalindami priežastį, atlikdami techninę priežiūrą arba tikrindami gaminį jį IŠJUNKITE. Prieš paleisdami gaminį dar kartą, apžiūrėkite, ar jis nepažeistas. Nenaudokite gaminio, jei jis pažeistas.
- Susižeidus ar įvykus nelaimei kreipkitės į gydytoją.
- Neinstaliuokite maitinimo laido zonoje kurioje gaminys pjauna. Vadovaukitės maitinimo laido įrengimo nurodymais, pateiktais *Diegimas psl. 14*. Įrengimą turi atlikti aptarnaujantis personalas.
- Neprijunkite pažeisto kabelio ar kištuko ir nelieskite pažeisto kabelio, jeigu jis neatjungtas nuo maitinimo lizdo. Jei laidas buvo pažeistas gaminiiui veikiant, atjunkite kištuką nuo maitinimo lizdo. Jei laidas yra susidėvėjęs arba pažeistas, didėja elektros smūgio pavojus. Pažeistą laidą turi pakeisti techninės priežiūros personalas.
- Kai maitinimo laidą jungiate į elektros lizdą, naudokite elektros lizdą, turintį A klasės įžeminimo grandinės prtraukiklį (GFCI) arba daugiausiai 30 mA liekamosios srovės įtaisą (RCD).
- Gaminį kraukite tik pridėdamoje įkrovimo stotyje. Kaip saugiai šalinti akumuliatorių, žr. *Šalinimas psl. 48*. Netinkamai naudojant galima patirti elektros smūgį, akumuliatorius gali perkaisti arba iš jo gali pradėti sunktis korozinis skystis. Išbėgus elektrolitui, nuplaukite vandeniu / neutralizuojančiu tirpalu. Jei korozinio skysčio pateko į akis, kreipkitės medicininės pagalbos.
- Naudokite tik „Husqvarna“ rekomenduojamas originalius akumuliatorius. Naudojant kitokius akumuliatorius negalima garantuoti gaminio saugumo. Nenaudokite neįkraunamų akumuliatorių.

- Vadovaukitės įrengimo instrukcija, kurioje apibrėžta darbo vieta ir nurodyta, kaip pritvirtinti plovimo agregatą ar kitus priedus, žr. *Diegimas psl. 14*.
- Vadovaukitės gaminio paleidimo ir valdymo nurodymais, pateiktais *Naudojimas psl. 29*.
- Jei yra perkūnijos pavojus, „Husqvarna“ rekomenduoja atjungti maitinimo laidą nuo įkrovimo stoties ir maitinimo bloką nuo kontrolinės stoties, kad būtų sumažintas elektros komponentų pažeidimo pavojus. Prijunkite maitinimo laidą ir maitinimo bloką, kai audra su perkūnija baigsis.
- Vadovaukitės techninės priežiūros instrukcija ir, jei reikia, naudokite „Husqvarna“ originalias atsargines dalis, žr. *Techninė priežiūra psl. 31*.
- Techninius duomenis, tokius kaip svoris, matmenys ir triukšmo emisijos vertės, žr. *Techniniai duomenys psl. 51*.
- Naudotojas yra atsakingas už visą žalą ar pavojus, kilusius asmenims arba nuosavybei.
- Tik asmenys, gerai susipažinę su specialiosiomis įrenginio charakteristikomis ir saugos reikalavimais, gali dirbti su gaminiu, vykdyti jo priežiūrą ir jį taisyti.
- Draudžiama keisti originalią gaminio konstrukciją.
- Laikykitės nacionalinių reglamentų dėl elektros saugos.
- „Husqvarna“ negali užtikrinti visiško suderinamumo tarp gaminio ir kitų tipų belaidžių sistemų, pvz., nuotolinio valdymo pultelių, radijo siųstuvų ar pan.
- Integruota signalizacija yra labai garsi. Būkite atsargūs, ypač, jei gaminys veikia patalpoje.
- Darbinė, įkrovimo ir saugojimo temperatūra – nuo 0 iki 45 °C / nuo 32 iki 113 °F. Ilgalaikio (daugiau nei 1 mėnesio) saugojimo temperatūra – nuo 0 iki 25 °C / nuo 32 iki 77 °F.

1.3 Montavimo saugos instrukcijos



PERSPĖJIMAS: Prieš naudodami gaminį, perskaitykite toliau esančius įspėjimus.

- Neįrengkite įkrovimo stoties ten, kur žmonės galėtų už jos užkliūti.
- Neįrenginėkite įkrovimo stoties, įskaitant bet kurį priedą, tokioje vietoje, kuri yra žemiau bet kokių degių medžiagų, arba mažesniu nei 60 cm / 24 col. atstumu nuo jų. Įvykus gedimui, įkrovimo stotis ir maitinimo šaltinis gali įkaisti ir sukelti gaisro riziką.
- Įkrovimo stotį įrengkite ten, kur jos negalėtų pasiekti kenkėjai, pavyzdžiui, skruzdėlės.
- Taikoma JAV ir Kanadoje. Jei maitinimo šaltinis sumontuotas lauke: Elektros smūgio pavojus. Montuokite tik uždengtame A klasės GFCI lizde (RCD), kurio korpusas yra atsparus oro sąlygoms su įstatytu arba nuimtu priedo kištuko dangteliu.

- Neįrengkite įkrovimo stoties ten, kur gali atsirasti stovinčio vandens.

1.4 Naudojimo saugos instrukcijos



PERSPĖJIMAS: Prieš naudodami gaminį, perskaitykite toliau esančius įspėjimus.

- Saugokite rankas bei kojas ir neikiškite jų prie besisukančių peilių. Kai gaminys ĮJUNGTAS, neikiškite rankų ar kojų prie gaminio ar po juo.
- Jei darbo zonoje yra žmonių (pirmiausia vaikų) arba gyvūnų, pastatykite arba IŠJUNKITE gaminį. Žr. *Gaminio IŠJUNGIMAS psl. 30*. „Husqvarna“ rekomenduoja gaminį įjungti tada, kai darbo zonoje nevyksta jokia kita veikla. Jei gaminys darbo zonoje veikia naktį, jis gali sužaloti gyvūnus, pvz., ežius. Žr. *Grafikas psl. 26*.
- Įsitikinkite, kad ant vejos nėra pašalinių objektų, pvz., akmenų, šakų, įrankių ar žaislų. Jei peiliai atsitrenks į šiuos objektus, kyla pažeidimo pavojus.
- Nekelkite ir neneškite ĮJUNGTO gaminio.
- Neleiskite, kad gaminys susidurtų su žmonėmis ar gyvūnais. Jei žmogus ar gyvūnas įžengia į gaminio darbo teritoriją, nedelsiant sustabdykite gaminį. Žr. *Gaminio sustabdymas psl. 30*.
- Nedėkite ant gaminio, įkrovimo stoties ar kontrolinės stoties viršaus jokių daiktų.
- Nenaudokite gaminio, jeigu neveikia jo mygtukas **STOP**.
- Kai gaminys nenaudojamas, visada jį IŠJUNKITE. Gaminį galima paleisti tik įvedus teisingą PIN kodą.
- Nenaudokite gaminio vienu metu su iššokančiu laistomuoju purkštuvu. Naudokite funkciją *Grafikas*, kad gaminys ir iššokantis laistomasis purkštukas neveiktų vienu metu. Žr. *Saugos ženklų reikšmės psl. 3*.
- Pasistenkite, kad transportavimo kelias nebūtų prie iššokančių laistymo purkštuvų.
- Neleiskite gaminiumi veikti, kai jo darbo vietoje yra stovinčio vandens. Pavyzdžiui, kai po smarkaus lietaus susidaro vandens balos.

1.5 Priežiūros saugos instrukcijos



PERSPĖJIMAS: Prieš atlikdami gaminio techninę priežiūrą, perskaitykite toliau esančius įspėjimus.

- Prieš atlikdami gaminio priežiūros darbus **IŠJUNKITE** gaminį.
- Gaminio neplaukite aukšto slėgio plovimo aparatu. Valydami gaminį nenaudokite tirpiklių.
- Prieš valydami arba atlikdami įkrovimo stoties techninę priežiūrą, atjunkite įkrovimo stoties kištuką.

1.6 Akumuliatorių naudojimo sauga



PERSPĖJIMAS: Prieš naudodami gaminį, perskaitykite toliau esančius įspėjimus.

- Išrenkant, jungiant trumpuoju jungimu, panardinus į vandenį, imetus į ugnį ar laikant aukštoje temperatūroje ličio jonų akumuliatoriai gali sprogti arba užsidegti. Elkitės atsargiai, neišmontuokite, neatidarykite akumuliatoriaus ir nemėginkite jo pakeisti elektrinėmis ar mechaninėmis priemonėmis. Nelaikykite tiesioginėje saulės šviesoje.
- Sugadinto akumuliatoriaus nenaudokite. Jei akumuliatorius pažeistas, išmeskite jį. Žr. *Šalinimas psl. 48*.

1.7 Gaminio pakėlimas ir pernešimas



PERSPĖJIMAS: Prieš pakeliant gaminį, jį reikia IŠJUNGTI.

- Norėdami saugiai perkelti gaminį iš darbo zonos arba į ją, pakelkite jį rankomis arba nuvairuokite naudodami „appDrive“. Žr. *Gaminio pakėlimas rankiniu būdu psl. 5*.

1.7.1 Gaminio pakėlimas rankiniu būdu



PERSPĖJIMAS: Pakelti gaminį gali mažiausiai du asmenys.



PASTABA: Nebandykite gaminio pakelti, kai jis stovi įkrovimo įrenginyje. Antraip galite sugadinti įkrovimo stotį ir (arba) gaminį.



PASTABA: Nekelkite gaminio laikydami už priekinės rankenos.

1. Paspauskite mygtuką **STOP**, kad sustabdytumėte gaminį.

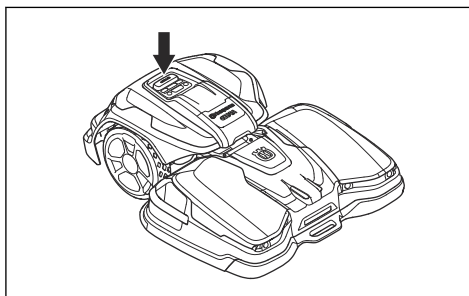

2. IŠJUNKITE gaminį. Žr. *Gaminio IŠJUNGIMAS psl. 30*.

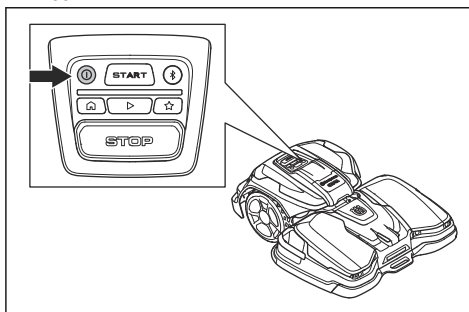

3. Prieš keldami gaminį ištraukite jį iš įkrovimo stoties.
4. Gaminį kelkite laikydami už pjovimo agregato šoninių rankenų ir pavaros bloko gale įrengtų rankenų.

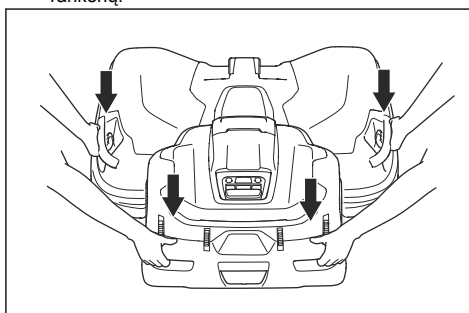

1.8 Kibernetinis saugumas

Saugumo rekomendacijos:

- Nenustatykite ir nenaudokite gaminio nepatikimuose ar viešuose tinkluose.
- Reguliariai tikrinkite, ar yra programinės aparatinės įrangos naujinių, kuriuos galima įdiegti, kad sistema išliktų saugi.

1.8.1 „Bluetooth®“ sąsaja

„Bluetooth®“ ryšio sąsaja pagal numatytuosius nustatymus įjungta, kad būtų lengviau nustatyti ir

prijungti mobilųjį įrenginį, valdyti vietinį įrenginį ir konfigūruoti gaminį mobiliuoju įrenginiu. „Bluetooth®“ ryšys naudoja PIN kodą arba slaptažodį, kurie skiriasi kiekvienam gaminiui programėlėje. Visi įrenginio ryšiai yra saugūs naudojant standartinį BLE šifravimą. Naudokite sudėtingą ir unikalų PIN kodą, kad padidintumėte saugumą.

1.8.2 Mobiliojo ryšio sąsaja

Mobiliojo ryšio sąsaja suteikia nuotolinę prieigą per pagalbinės programos, palaiko programinės aparatinės įrangos naujinimus ir teikia vietos nustatymo paslaugas. Gaminys naudoja pramonės standartus atitinkančius protokolus, kad užtikrintų mobiliųjų ryšių saugumą.

1.8.3 Buvimo vietos nustatymo paslauga

Buvimo vietos nustatymo paslauga naudoja GPS, kad parodytų gaminio buvimo vietą. Tai įjungia „GeoFence“ funkciją (apsauga nuo vagystės), kad operatoriai galėtų matyti gaminio buvimo vietą naudojant pagalbinę programėlę.

1.8.4 Trečiųjų šalių paslaugos

Šios paslaugos teikiamos per tinklo sąsajas:

- Serverių priežiūros paslaugos: suteikia galimybę saugiai valdyti ir konfigūruoti gaminį naudojant patikrintos tapatybės prieigą per programėlę arba internetinį portalą, taip pat keistis telemetrijos duomenimis.
- Programinės aparatinės įrangos naujinimo paslauga: ši paslauga siunčia į gaminį naują programinę aparatinę įrangą belaidžiu būdu (FOTA). Šie atnaujinimai užtikrina naujausias saugos ir gaminio funkcijas.
- Buvimo vietos nustatymo paslauga: ši paslauga rodo gaminio buvimo vietą naudojant „Global Positioning System“. Kad galėtumėte naudoti šią paslaugą, turite ją įjungti programėlėje.

2 Įvadas

Serijos numeris:

PIN kodas:

Gaminio serijos numeris yra ant gaminio nominalių parametrų plokštelės ir nurodytas ant gaminio pakuotės.

2.1 Palaikymas

Dėl gaminio palaikymo kreipkitės į Husqvarna aptarnavimo atstovą.

www.husqvarna.com ir mobiliojoje programėlėje, naudojant „Bluetooth®“ technologiją ir nuotolinio valdymo pultą.

2.2 Gaminio aprašas

Pasižymėkite: „Husqvarna“ reguliariai atnaujina gaminių išvaizdą ir funkcijas. Žr. *Palaikymas psl. 7*.

Šis gaminys –tai robotas vejpajovė su pavaros bloku ir pjovimo agregatu. Gaminys su akumuliatoriumi ir veikia automatiškai. Gaminys veikia tol, kol išsenka akumuliatoriaus energija arba nupjaunama darbo zona – tada gaminys pradeda judėti į įkrovimo stotį. Jis pasižymi sisteminė judėjimo trajektorija, kuri leidžia tinkamai pjauti didelius plotus.

Darbo zoną, kurioje veikia gaminys, nurodo virtualus kontūras. Gaminyje įmontuotas palydovinis imtuvas pajunta, kai gaminys priartėja prie virtualaus kontūro.

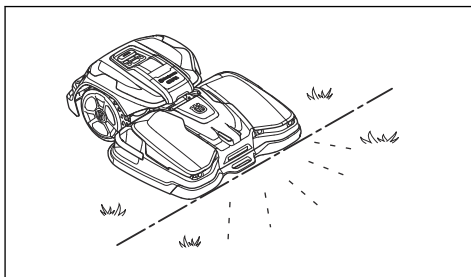

2.2.1 Ryšys

„Husqvarna Fleet Services™“ – skaitmeninis įrankis, skirtas profesionalams skirtiems robotams vejpajovėms diegti, valdyti ir prižiūrėti. Pasiekiamas žiniatinklyje

2.3 Sistemos aprašymas

Virtualių kontūrų instaliacijai su EPOS®, gaminys navigacijai naudoja palydovus ir korekcinius duomenis. Korekcinius duomenis galima gauti per „Husqvarna®“ debesį arba kontrolinę stotį. Kontrolinė stotis yra pasirenkamas priedas, kurį galite naudoti, jei negalite prisijungti prie „Husqvarna®“ debesies.

Yra 2 tipų kontrolinės stotys. EPOS® RS 4G kontrolinė stotis naudoja mobilųjį ryšį, kad siųstų signalus į gaminį. Didžiausias atstumas tarp gaminio ir EPOS® RS 4G kontrolinės stoties yra 25 km (16 mi.). EPOS® RS5 kontrolinė stotis naudoja radijo ryšį, kad siųstų signalus į gaminį. Didžiausias atstumas tarp gaminio ir EPOS® RS5 kontrolinės stoties yra 500 m / 1640 pėd. EPOS® RS5 kontrolinė stotis gali būti naudojama kaip kartotuvai. Ji gali prisijungti prie kitų EPOS® RS5 kontrolinių stočių. Šis ryšys padidina aprėpties zoną.

Pasižymėkite: Ne visos šalys ir regionai palaiko atskaitos stotis ar korekcinius duomenis, gaunamus per „Husqvarna®“ debesį. Dėl išsamesnės informacijos kreipkitės į vietinį „Husqvarna“ prekybos atstovą.

Atliekant instaliaciją gaminys valdomas programėlėje „appDrive“. Pridedami kelio taškai, kad programoje būtų sukurtas žemėlapis. Darbo zonos – zonos, kuriose gaminys veikia ir pjauna žolę. Taip pat galite sukurti vengtinias zonas, į kurias gaminys negalės įvažiuoti. Priešais įkrovimo stotį yra prijungimo taškas. Jis naudojamas naviguojant gaminį į įkrovimo stotį ir iš jos. Transportavimo keliai reikalingi naviguojant tarp prijungimo taško ir darbo zonų. Važiuodamas transportavimo keliu gaminys žolės nepjauna. Žr. *Transportavimo kelio sukūrimas psl. 24*.

2.4 Sistemos apžvalga

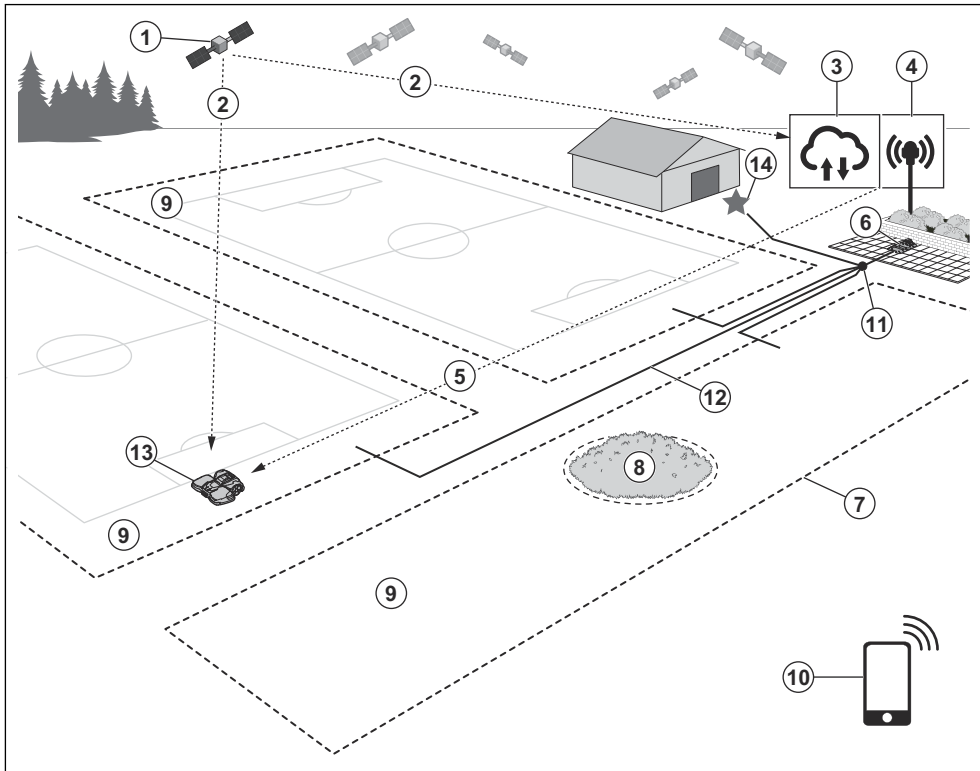

1. „Satellites“ (palydovai):

2. Palydoviniai signalai

3. Husqvarna® Cloud

4. Kontrolinė stotis¹

5. Korekciniai duomenys

6. Įkrovimo stotis

7. Virtualus kontūras

8. Vengtina zona

9. Darbo zona

10. Mobilusis įrenginys²

11. Prijungimo taškas

12. Transportavimo kelias

13. Robotas vejapjovė

14. Techninės priežiūros taškas

¹ Nepridedami.

² Nepridedami.

2.5 Gaminio apžvalga: pavaros blokas, CEORA® 544/546 EPOS®

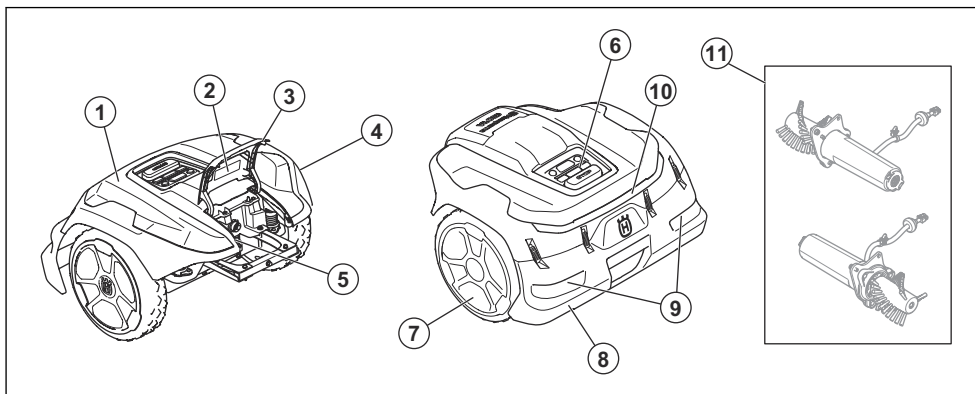

- | | |
|---|--|
| 1. Pavaros blokas (DU) | 7. Varomieji ratai |
| 2. Pavaros bloko nominaliųjų parametų plokštelė | 8. Galinis buferis |
| 3. Dangtelis | 9. Galinės rankenos |
| 4. Pavaros bloko korpusas | 10. Galiniai saugos žibintai |
| 5. Techninės priežiūros įrankio USB lizdas | 11. Aktyviųjų ratų šepetėlių rinkinys ³ |
| 6. Valdymo skydelis | |

2.6 Gaminio apžvalga: pjovimo agregatas, CEORA® RZ 43L/43M

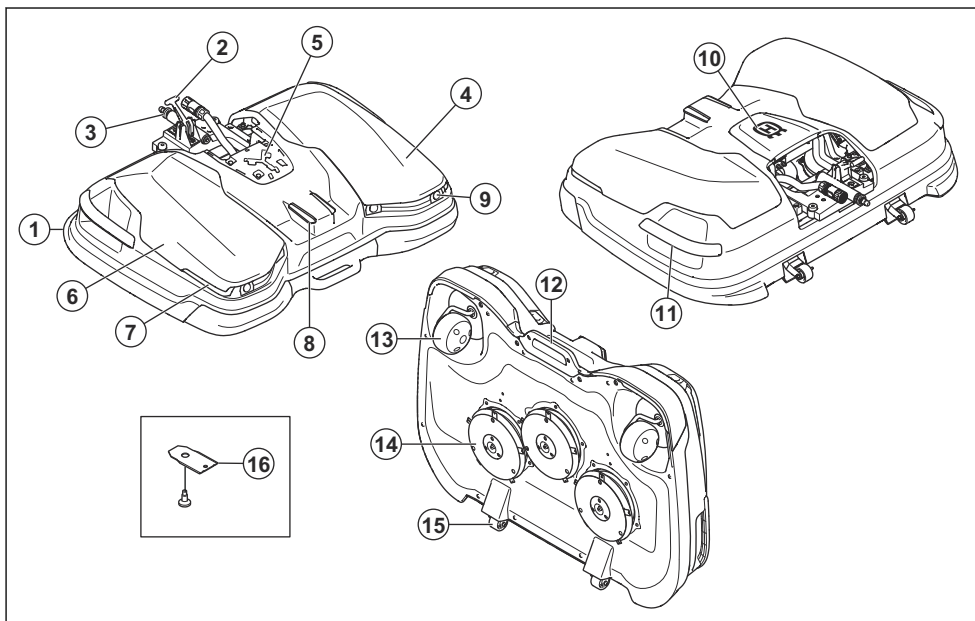

³ Kai kuriose rinkose įtrauktas į parduodamų gaminių ar modelių komplektą arba jį galima įsigyti kaip priedą.

- | | |
|--|---|
| 1. Pjovimo agregatas (CD) | 10. Vidurinis viršutinis gaubtas |
| 2. Svirtis | 11. Šoninės rankenos |
| 3. Velenas | 12. Priekinė rankena |
| 4. Pjovimo agregato nominaliųjų parametrų plokštelė ⁴ | 13. Priekiniai ratai |
| 5. Universalusis raktas ⁵ | 14. Peilių diskas, peiliai, slydimo plokštė |
| 6. Pjovimo agregato korpusas | 15. Techninės priežiūros ratukai |
| 7. Priekiniai saugos žibintai | 16. Peiliai ir varžtai |
| 8. Įkrovimo plokštelės | |
| 9. Ultragarsiniai jutikliai | |

2.7 Gaminio apžvalga: įkrovimo stotis, CEORA® CS4

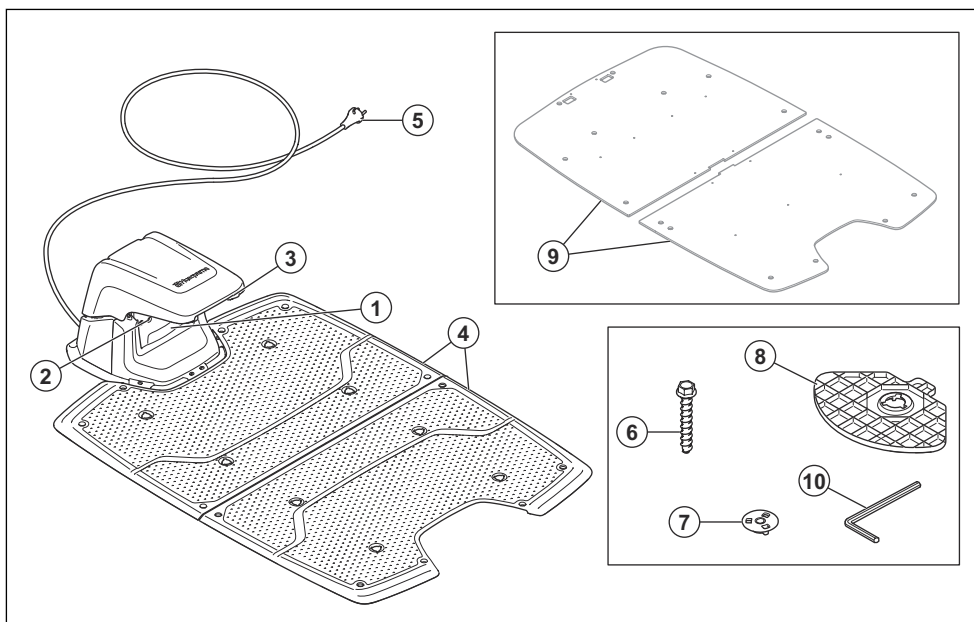

- | | |
|---|--|
| 1. Įkrovimo stoties nominaliųjų parametrų plokštelė | 7. Jungtis |
| 2. Įkrovimo stoties LED indikatorius | 8. Atraminės plokštės |
| 3. Kontaktinės plokštelės | 9. Atraminė plokštė minkštam paviršiumi ⁷ |
| 4. Pagrindo plokštės | 10. Šešiabriaunis raktas |
| 5. Tinklo kabelis ⁶ | |
| 6. Įkrovimo stoties tvirtinimo varžtai | |

⁴ Yra po viršutiniu gaubtu.

⁵ Yra po centriniu viršutiniu gaubtu.

⁶ Išvaizda skirtingose rinkose gali skirtis.

⁷ Galima įsigyti kaip priedą.

2.8 Valdymo skydelio apžvalga

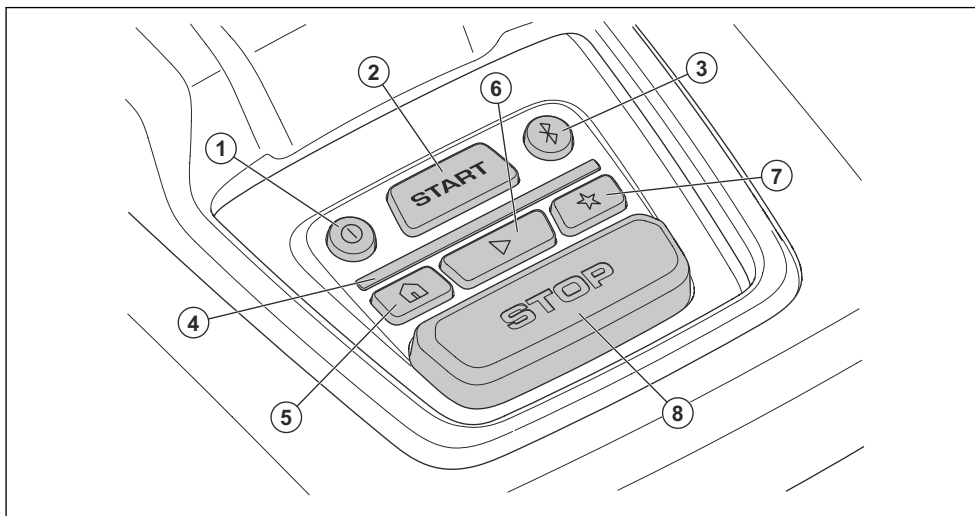

- | | |
|---|--|
| 1. Mygtukas ON/OFF (įjungti / išjungti) | 6. Paleidimo mygtukas |
| 2. Mygtukas START | 7. Techninės priežiūros taško mygtukas |
| 3. Bluetooth® mygtukas | 8. Mygtukas STOP |
| 4. LED indikatoriaus lemputė | |
| 5. Statymo mygtukas | |

2.9 Gaminio LED indikatorius

LED indikatorius gaminio valdymo skydelyje rodo dabartinę gaminio būseną:

LED indikatoriaus lemputė	Gaminio būseną
Nuolat šviečia žaliai	Gaminys pjauna veją arba išvažiuoja iš įkrovimo stoties.
Pulsuoja žaliai	Gaminys ruošiamas darbui.
Mirksi žaliai	Nustatytas gaminio <i>Pristabdymo</i> režimas.
Mirksi raudonai	Gaminys sustojo dėl klaidos.
Nuolat šviečia oranžine spalva	Paspaustas mygtukas STOP .
Mirksi oranžine spalva	Norėdami paleisti robotą, turite įvesti PIN kodą.
Nuolat šviečia mėlynai	Gaminys juda į įkrovimo stotį arba techninės priežiūros tašką. LED indikatorius 3 sekundes šviečia mėlynai, kai per „Bluetooth®“ su gaminiu susiejama programėlė.
Pulsuoja mėlynai	Gaminys kraunamas įkrovimo stotyje.

LED indikatoriaus lemputė	Gaminio būseną
Mirksi mėlynai	Gaminys pastatytas įkrovimo stotyje. Bluetooth® yra įjungtas ir galite prijungti prie gaminio pasitelkdami Bluetooth®.
Nuolat šviečia baltai	Gaminys veikia „appDrive“ režimu.
Pulsuoja baltai	Gaminys pereina į OFF būseną. Įdiegiama programinė aparatinė įranga.
Mirksi baltai	Reikia įdiegti naują programinę aparatinę įrangą.

Daugiau informacijos pateikta adresu www.husqvarna.com. Jei reikia daugiau informacijos, kreipkitės į įgaliojantį techninės priežiūros atstovą.

2.10 Simboliai ant gaminio

Šiuos simbolius galite rasti ant gaminio. Įsitinkinkite, kad juos suprantate.



ISPĖJIMAS. Prieš naudodami gaminį perskaitykite naudojimo instrukcijas.



ISPĖJIMAS. Prieš atlikdami techninę priežiūrą arba prieš keldami gaminį, išjunkite jį.



ISPĖJIMAS. Laikykitės saugaus atstumo nuo veikiančio gaminio. Saugokite rankas bei kojas ir neikiškite jų prie besisukančių gaminio peilių.



ISPĖJIMAS. Nesėskite ant gaminio. Niekomet neikiškite arti gaminio ar po juo rankų ar kojų.

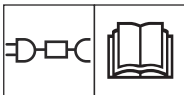

Nuimamą maitinimo šaltinį naudokite, kaip nurodyta šalia simbolio esančioje vardinių duomenų plokštelėje.



Šis gaminys atitinka taikomas ES direktyvas.



Gaminys nepriskiriamas buitinėms atliekoms. Nuvežkite gaminį perdirbti į atitinkamą sertifikuotą elektros ir elektronikos įrenginių utilizavimo vietą.



Važiukoje yra komponentų, jautrių elektrostatinei iškrovai (ESD). Važiuklę atidaryti ir užsandarinti gali tik įgaliojotas techninės priežiūros specialistas. Garantija nebus taikoma, jei plomba bus pažeista.

Pasižymėkite: Kiti ant gaminio pateikti simboliai / etiketės skirti kai kurių rinkų sertifikavimo reikalavimams.

2.11 Akumulatoriaus simboliai



ISPĖJIMAS. Išrenkant, jungiant trumpuoju jungimu ir šiuurkščiai elgiantis su ličio jonų akumulatoriais jie gali sprogti arba užsidegti. Nenardinkite į vandenį, nemeskite į ugnį ir nelaikykite aukštoje temperatūroje.



Perskaitykite naudotojo instrukcijas.



Nemeskite akumulatoriaus į ugnį ir nelaikykite jo šalia šilumos šaltinio



Nepanardinkite akumulatoriaus į vandenį.

2.12 Gaminio pažeidimai

Mes neatsakome už mūsų gaminio sugadinimą, jei:

- gaminys netinkamai suremontuotas;
- gaminys suremontuotas naudojant kito gamintojo arba gamintojo nepatvirtintas dalis;
- gaminys turi kito gamintojo arba gamintojo nepatvirtintą priedą;
- gaminys suremontuotas ne patvirtintame techninės priežiūros centre arba jį suremontavo ne patvirtintas atstovas.

3 Diegimas

3.1 Įvadas – montavimas



PERSPĖJIMAS: Prieš naudodami gaminį perskaitykite ir supraskite skyrių apie saugą.



PASTABA: Naudokite tik originalias atsargines dalis ir montavimo medžiagas.

Pasižymėkite: Daugiau informacijos ieškokite adresu www.husqvarna.com.

3.2 Pagrindiniai instaliacijos komponentai

Instaliacija apima toliau išvardytus komponentus.

- Robotas vejapjovė, automatiškai pjaunantis veją. Jį sudaro pjovimo agregatas ir pavaros blokas.
- Įkrovimo stotis, kurioje įkraunamas gaminys. Ją sudaro maitinimo šaltinis, prijungtas prie 100–240 V elektros lizdo.
- Kontrolinė stotis⁸, kuri priima palydovinius signalus ir siunčia korekcinis duomenis į robotą vejapjovę.
- Mobilusis įrenginys su programėle „Husqvarna Fleet Services™“, skirta instaliacijai ir gaminio nustatymui.

3.3 Pasiruošimas instaliacijai



PASTABA: Vandens prisipildžiusios duobutės vejoje gali sugadinti gaminį.



PASTABA: Prieš pradėdami instaliacijos darbus, perskaitykite skyrių apie instaliaciją.

- Nusibraižykite darbinės zonos projektą įtraukdami visas kliūtis. Taip lengviau nustatysite, kur įrengti įkrovimo stotį ir kontrolinę stotį bei sukonfigūruoti virtualius kontūrus.
- Projekte pažymėkite, kur bus įkrovimo stotis, kontrolinė stotis, techninės priežiūros taškas, transportavimo keliai ir virtualūs darbo bei vengtinų zonų kontūrai.
- Jei naudojate EPOS® per Husqvarna® Cloud, įsitikinkite, kad gaminys gali gauti korekcinis duomenis visoje darbo zonoje.

- Jei naudojate instaliaciją su kontroline stotimi, įsitikinkite, kad gaminys gali priimti radio signalus iš kontrolinės stoties visose darbo zonos dalyse.

Pasižymėkite: Didžiausias atstumas mažėja, jei tarp kontrolinės stoties ir gaminio yra objektų.

- Įsitikinkite, kad darbo zonoje, kurioje veikia gaminys, niekas neužstoja dangaus.
- Užtaisykite duobes vejoje, kad paviršius būtų lygus.
- Prieš instaliuodami gaminį nupjaukite žolę. Įsitikinkite, kad žolė yra ne aukštesnė nei 5 cm / 2 col.

Pasižymėkite: Pirmąsias savaites po instaliacijos garso lygis gaminiui pjaunant žolę gali būti didesnis nei įprastai. Po kurio laiko garso lygis sumažėja.

3.4 Kaip nustatyti, kur įrengti kontrolinę stotį

Perskaitykite ir įsitikinkite, kad suprantate instrukcijas apie tai, kur įrengti kontrolinę stotį. Informacijos apie kontrolinę stotį ieškokite naudojimo instrukcijoje.

3.5 Tyrimas, kur statyti įkrovimo stotį

- Įkrovimo stotį galite įrengti darbo zonoje arba šalia jos. Jei įkrovimo stotis yra darbo zonoje (A), transportavimo kelias nereikalingas. Transportavimo kelio nustatyti nebūtina, jei pasiekęs įkrovimo stoties prijungimo tašką gaminys yra darbo zonoje. Jei įkrovimo stotis ir prijungimo taškas (B) yra ne darbo zonoje, būtina sukonfigūruoti transportavimo kelią (C).

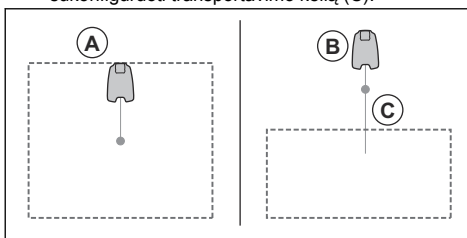

- Įkrovimo stotį (A) įrenkite ten, kur prijungimo taškui (B) niekas neužstoja dangaus. Įkrovimo stoties prijungimo taškas (B) yra vieta, kurioje gaminys sustoja po to, kai atbulomis išvažiuoja iš įkrovimo stoties. Galima nustatyti 130-220 cm / 51-87 col. važiavimo atbulomis atstumą. „Husqvarna“ priešais įkrovimo stotį rekomenduoja palikti bent 6 m / 19.6 pėd. (C) laisvos vietos.

⁸ Atskirai įsigijamas papildomas priedas.

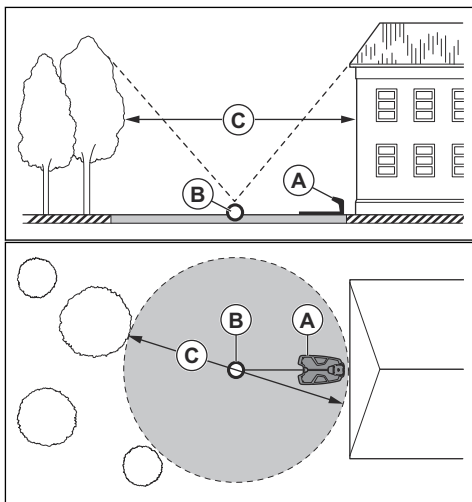

Pasižymėkite: Trumpas važiavimo atbulomis atstumas sumažina provėžas. Ilgas važiavimo atbulomis atstumas gali būti reikalingas norint užtikrinti gerą palydovinį signalą prijungimo taške.

- Statykite įkrovimo stotį netoli maitinimo lizdo.
- Išnagrinėkite, kaip saugiau įrengti maitinimo laidą.
- Įkrovimo stotį statykite ant plokščio paviršiaus, ne ant žvyro.
- „Husqvarna“ įkrovimo stotį rekomenduoja įrengti ant kieto paviršiaus, pvz., betono ar pan. Norėdami įrengti įkrovimo stotį ant minkšto paviršiaus, naudokite atraminės plokštės priedą.
- Padėkite įkrovimo stotį ant lygaus, horizontalaus paviršiaus.

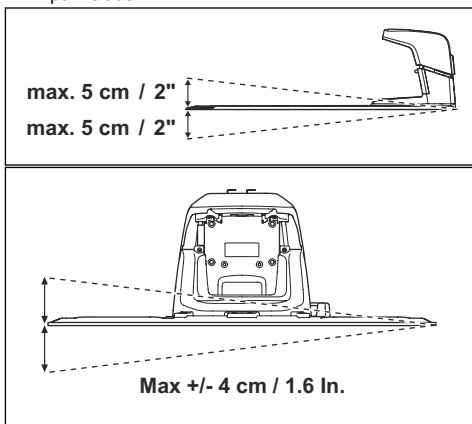

- Įkrovimo stoties pagrindo plokštė negali būti sulenkta.

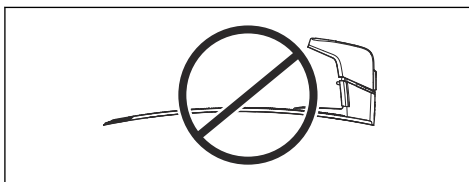

- Įkrovimo stotį statykite tokioje vietoje, kurioje yra geras oro pralaidumas.
- Statykite įkrovimo stotį nuo saulės apsaugotoje zonoje.
- Kai jungiate maitinimo laidą prie elektros lizdo, naudokite elektros lizdą, turintį A klasės įžeminimo grandinės pertraukiklį (GFCI) arba daugiausiai 30 mA liekamosios srovės įtaisą (RCD).



PASTABA: Neinstaliuokite įkrovimo stoties ten, kur žemėje yra metalinių objektų. Metaliniai objektai gali trikdyti įkrovimo stoties signalą.

3.6 Kaip pasirinkti žemėlapyje konfigūruojamų objektų padėtis



PASTABA: Jei darbo zona yra šalia vandens telkinių, šlaitų, skardžių ar viešųjų kelių, virtualus kontūras turi turėti apsauginę sienelę. Sienelė turi būti mažiausiai 15 cm / 6 col. aukščio.



PASTABA: Saugokite, kad veikiantis gaminys neužvažiuotų ant žvyro.



PASTABA: Kad gaminys veiktų sklandžiai ir be triukšmo, izoliuokite visas kliūtis, pvz., medžius, šaknis ir akmenis.

Pasižymėkite: Prieš konfigūruodami virtualius kontūrus, sukurkite darbo zonos projektą.

- Įsitikinkite, kad gaminys gali priimti radijo signalus iš kontrolinės stoties visose darbo zonos dalyse.

Pasižymėkite: Didžiausias atstumas mažėja, jei tarp kontrolinės stoties ir gaminio yra objektų.

- „Husqvarna“ rekomenduoja didžiausią atstumą nuo įkrovimo stoties iki labiausiai nutolusios instaliacijos dalies. Didžiausias atstumas yra 1000 m / 3280 pėd.

Pasižymėkite: Didžiausias atstumas sumažėja, jei yra šlaitų ir aukštos žolės.

3.6.1 Kaip pažymėti žemėlapiu objektus prie pastatų ir medžių

- Įsitikinkite, kad būtų atvira 90° dangaus plotas.

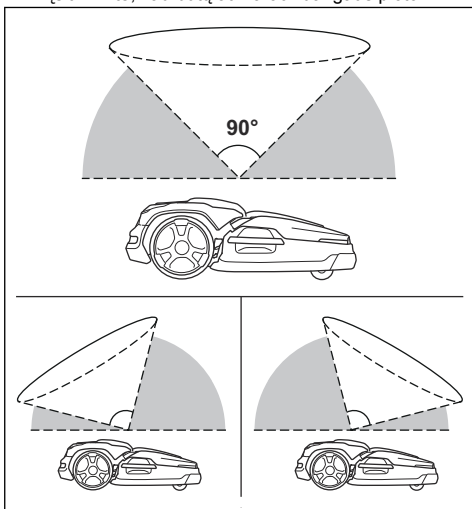

Pasižymėkite: Jei dangus užstojamas, gaminys negaus navigacijos signalų iš palydovo.

- Aplink medžius arba medžių grupę sukurkite vengtina zoną (B), jei lajos skersmuo (A) didesnis nei 4 m / 13 pėd.

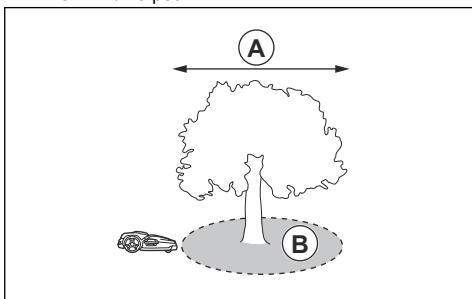

Pasižymėkite: Medžiai arba medžių grupės, kurių lajos skersmuo (A) didesnis nei 4 m / 13 pėd., gali laikinai sustabdyti gaminį. Mažesni medžiai paprastai netrikdo gaminio veikimo.

- Plotų tarp pastatų ar medžių atstumas (C) turi būti ne mažesnis, kaip 4 m / 13.1 pėd.

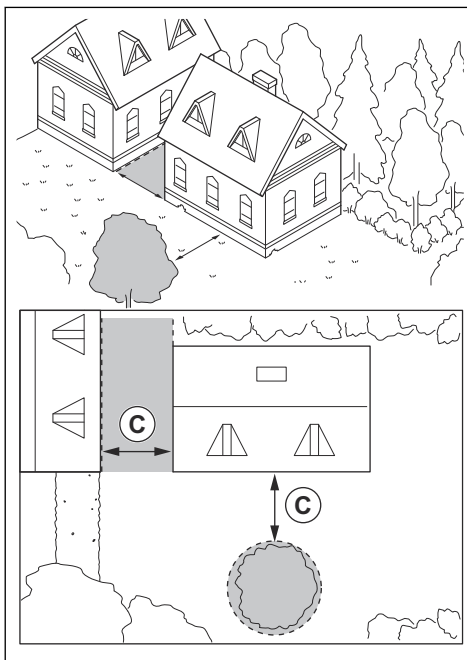

- Pravažiavimo tarp 2 žemų objektų arba 1 žemo ir 1 aukšto objekto plotis (D) turi būti ne mažesnis kaip 3 m / 9,8 pėd.

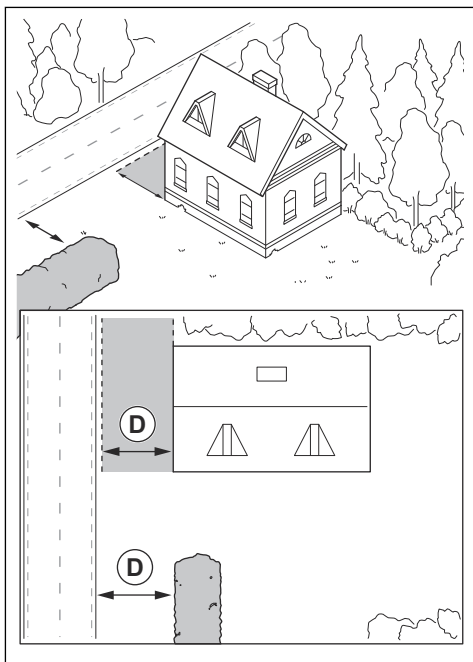

- Prie L formos pastatų virtualių kontūrą nutieskite ne mažesniu kaip 1.5 m / 5 pėd. atstumu (E) nuo pastato.

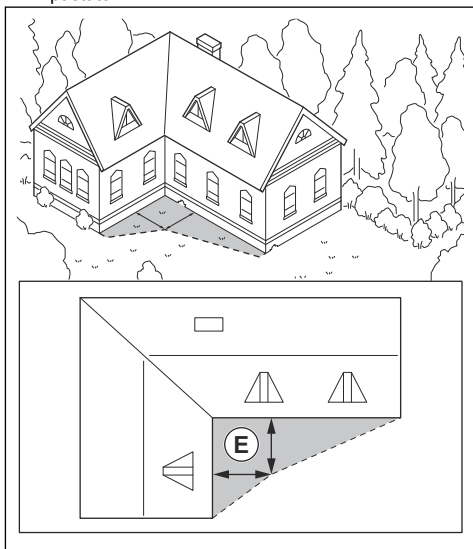

- Jei norite nutiesti virtualius kontūrus teritorijoje, kurioje yra U formos pastatas, atstumas (G) nuo pastato turi būti ne mažesnis kaip 6 m / 20 pėd. Jei pastatas aukštesnis nei 3 m / 10 pėd., atstumas

(G) turi būti dukart didesnis už aukščiausio pastato aukštį. Virtualių kontūrą tieskite mažiausiai 1.5 m / 5 pėd. atstumu (F) nuo pastato.

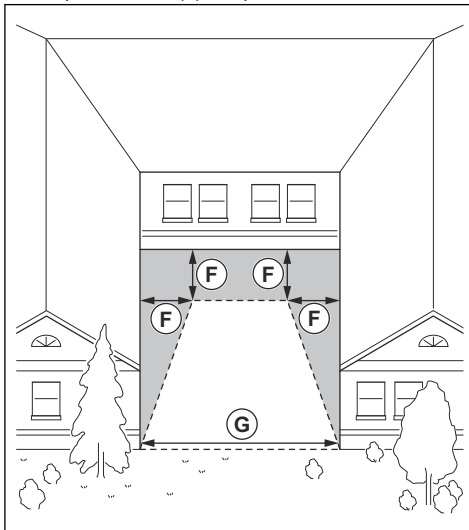

3.6.2 Ant šlaito esančių žemėlapių objektų konfigūravimas

Robotas vejojė gali veikti 20% nuolydžiu. Virtualūs kontūrai gali būti įrengti maks. 15% šlaituose. Šlaito statumas (%) apskaičiuojamas pagal aukštį kas metrą (m). Pavyzdžiui: 10 cm / 100 cm = 10%.

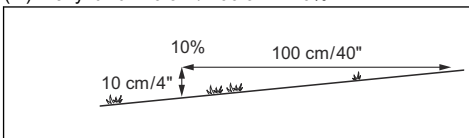

- Statesnius nei 20% šlaitus, esančius darbo zonoje, izoliuokite kaip vengtina zoną.
- Šlaitų, esančių prie viešojo kelio, išorinį kraštą aptverkite mažiausiai 15 cm / 6 col. aukščio tvora arba apsaugine sienele.
- „Husqvarna“ rekomenduoja, kad sisteminis pjovimas būtų atliekamas tiesiai šlaitu aukštyn. Taip apsaugosite žolę nuo dėvėjimosi.
- Virtualius kontūrus įrenkite šlaituose, kurių nuolydis maks. 15%.

3.6.3 Pasirinkimas kurti vengtinas zonas

- Sukurkite vengtinas zonas apie objektus, kurie didesni nei 2 x 2 m / 6,6 x 6,6 pėd.
- Įsitinkinkite, kad vengtina zona apima mažiausiai 30 x 30 cm / 1 x 1 pėd.
- Įsitinkinkite, kad vengtina zona apima visą plotą (A), į kurį gaminyje neturi patekti.

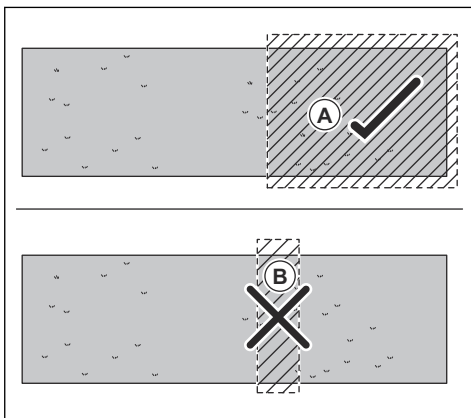

Pasižymėkite: Nenustatykite vengtinios zonos (B) skersai darbo zonos, kad neužkirstumėte gaminiui kelio patekti į tam tikras darbo zonos sritis.

3.7 Gaminio saugojimas

3.7.1 Kaip instaliuoti gaminį

Atlikite toliau nurodytus bendruosius žingsnius.

1. Pritvirtinkite pjovimo agregatą prie pavaros bloko. Žr. *Kaip prijungti pjovimo agregatą psl. 18*.
2. Įrenkite įkrovimo stotį. Žr. *Įkrovimo stoties įrengimas psl. 19*.
3. Įrenkite kontrolinę stotį. Informacijos apie kontrolinę stotį ieškokite naudojimo instrukcijoje.
4. Susiekite gaminį ir „Husqvarna Fleet Services™“ programėlę. Žr. *Susiejimas su Husqvarna Fleet Services™ psl. 21*.
5. Sukurkite žemėlapių su darbo zonomis, vengtinomis zonomis, transportavimo keliais ir techninės priežiūros taškais. Žr. *Gaminio saugojimas psl. 18*.
6. Gaminio nustatymams nustatyti naudokite programėlę „Husqvarna Fleet Services™“. Žr. *Nustatymai psl. 26*.

3.7.2 Montavimo įrankiai

- 19 mm atviro galo lizdinis veržliaraktis.
- Šešiabriaunis raktas, 8 mm. Pridedamas prie įkrovimo stoties.
- Universalusis raktas. Pridedamas prie pjovimo agregato.
- 10 mm lizdinis veržliaraktis.
- Gręžimo įrenginys, 6 mm grąžtas.
- Terkšlinis veržliaraktis arba priveržimo veržliaraktis, 10 mm.

3.7.3 Kaip prijungti pjovimo agregatą

1. IŠJUNKITE pavaros bloką. Žr. *Gaminio IŠJUNGIMAS psl. 30*.
2. Pjovimo agregatą padėkite priešais pavaros bloką.
3. Atidarykite pavaros bloko dangtelį.

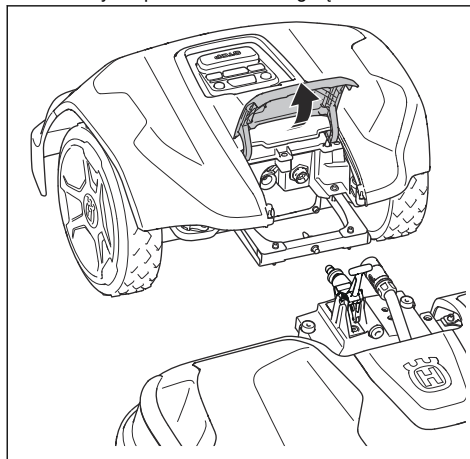

4. Nuimkite centrinį viršutinį dangtį nuo pjovimo agregato.
5. Uždėkite rėmą ant pavaros bloko, esančio virš pjovimo agregato ir kabelio.
6. Sulygiuokite veleną su pavaros bloko anga.

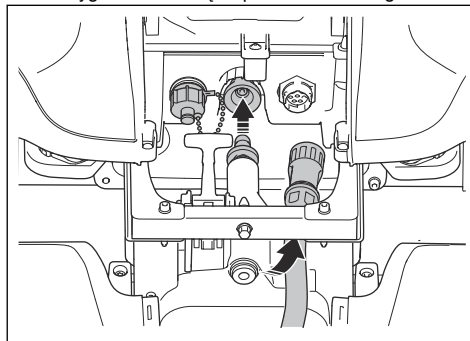

7. Sulygiuokite veleną su rėmo anga.

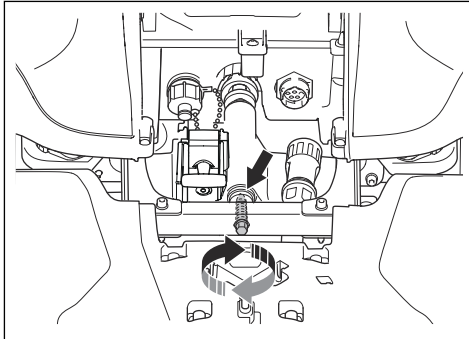

8. Prisukite varžtą 10 mm terkšliniu veržliarakčiu arba priveržimo veržliarakčiu. Priveržimo sukimo momentas 5 Nm.
9. Kitoje pusėje priveržkite veržlę naudodami 19 mm atviro galo lizdinį veržliarakčių. Priveržimo jėga 9 Nm.
10. Prijunkite kabelį prie pavaros bloko. Įsitinkite, kad prijungimas atliktas tinkamai.
11. Sukdami pagal laikrodžio rodyklę priveržkite vidinę jungties dalį.

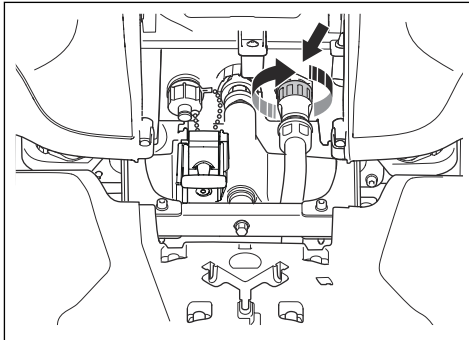

12. Pakelkite galinę pjovimo agregato dalį ir pakreipkite svirtį.

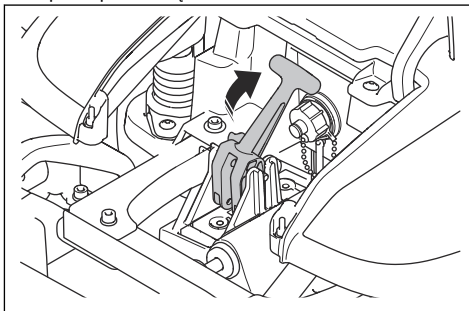

13. Sumontuokite centrinių viršutinį dangtį ant pjovimo agregato.

14. Uždarykite dangtelį.

3.7.4 Pjovimo agregato atjungimas

1. IŠJUNKITE pavaros bloką. Žr. *Gaminio IŠJUNGIMAS psl. 30*.
2. Atidarykite pavaros bloko dangtelį.
3. Nuimkite centrinių viršutinį dangtį nuo pjovimo agregato.
4. Sukdami prieš laikrodžio rodyklę atlaisvinkite vidinę jungties dalį ir atjunkite kabelį.
5. Pakreipkite svirtį.
6. Atlaisvinkite veržlę 19 mm atviro galo lizdiniu veržliarakčiu ir ištraukite varžtą universaliuoju raktu.
7. Nuimkite pjovimo agregatą nuo pavaros bloko. Ant 2 jungčių uždėkite dangtelius.

3.7.5 Įkrovimo stoties įrengimas

Perskaitykite ir supraskite instrukcijas apie įkrovimo stotį. Žr. *Tyrimas, kur statyti įkrovimo stotį psl. 14*.



PERSPĖJIMAS: Perskaitykite ir įsitinkite, kad suprantate montavimo saugos nurodymus. Žr. *Saugumas psl. 3*.



PASTABA: Nedarykite naujų kiaurymių įkrovimo stoties pade.



PASTABA: Nestatykite kojos ant įkrovimo stoties pagrindo plokštės.

3.7.5.1 Įkrovimo stoties įrengimas

1. Pastatykite įkrovimo stotį pasirinktoje zonoje.
2. Ant viršutinės pagrindo plokštės galinės dalies padėkite 2 atramines plokštes. 8 mm šešiabriauniu raktu 2 movomis priekinėje pusėje pritvirtinkite atramines plokštes.

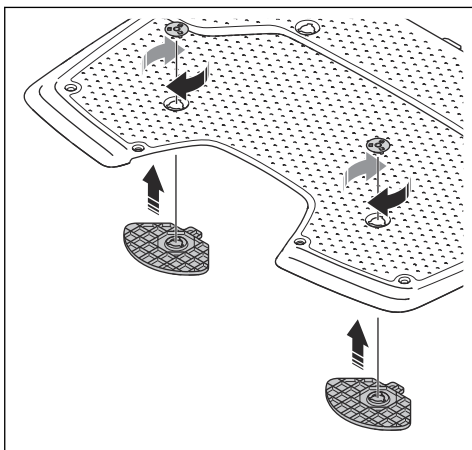

3. 2 viršutinės pagrindo plokštės padėkite ant apatinės pagrindo plokštės viršaus.

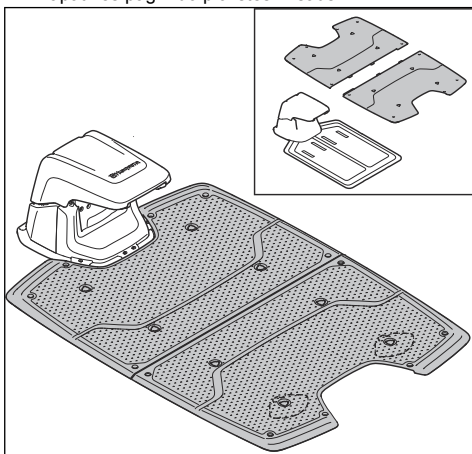

4. Naudodami 6 movas pritvirtinkite viršutinės pagrindo plokštės prie apatinės pagrindo plokštės. Movos priveržimui naudokite 8 mm šešiabriaunį raktą.

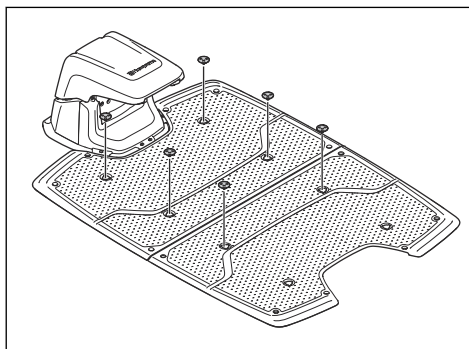

5. Naudodami 6 mm grąžtą, išgręžkite žemėje 14 angų.
6. Kompletė esančiais 14 varžtų pritvirtinkite įkrovimo stotį prie žemės. Varžtus priveržkite 10 mm lizdiniu veržliarakčiu.

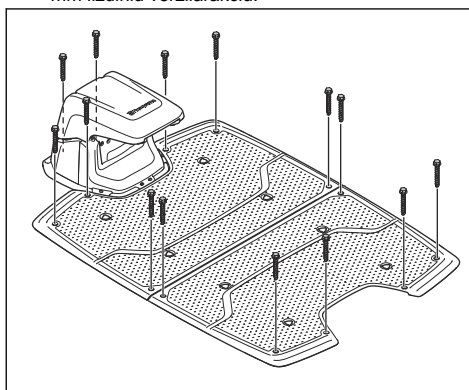

PASTABA: Varžtų neveržkite per daug.

7. Įjunkite maitinimo laidą į 100–240 V elektros lizdą.
8. Pastatykite gaminį įkrovimo stotyje. Norėdami įkrauti gaminį, 3 sekundes palaikykite nuspaudę gaminio mygtuką **ON/OFF** (įjungti / išjungti) Žr. *Akumuliatoriaus įkrovimas psl. 30.*

3.7.5.2 Įkrovimo stoties apžiūra

1. Įsitinkinkite, kad LED indikatoriaus lempučių ant įkrovimo stoties šviečia žaliai.

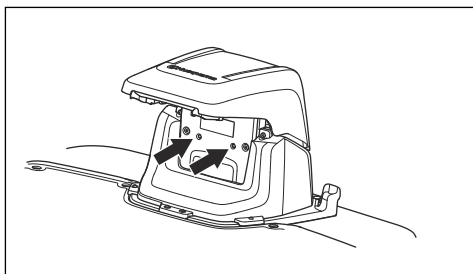

2. Jei LED indikatoriaus lemputės nešviečia žaliai, patikrinkite montavimą. Žr. *Įkrovimo stoties LED indikatoriaus lemputės psl. 45 ir Įkrovimo stoties įrengimas psl. 19.*

3.7.6 Kontrolinės stoties įrengimas

Įrenkite kontrolinę stotį vadovaudamiesi naudojimo instrukcijoje pateiktomis su kontroline stotimi susijusiomis instrukcijomis.

3.7.7 Susiejimas su Husqvarna Fleet Services™

1. Atsisiųskite į savo mobilųjį įrenginį programėlę „Husqvarna Fleet Services™“.
2. Prisijunkite prie programėlės „Husqvarna Fleet Services™“.
3. Įjunkite gaminį nustatę ON.
4. Mobiliajame įrenginyje įjunkite „Bluetooth®“.
5. Ant gaminio paspauskite mygtuką „Bluetooth®“, kad įgalintumėte „Bluetooth®“.

Pasižymėkite: Jei kituose įrenginiuose įjungtas Bluetooth®, jis gali kelti trukdžius atliekant susiejimą. Išjunkite Bluetooth® kituose įrenginiuose, jei jis kelia trukdžius atliekant susiejimą.

6. Programėlėje pasirinkite *Pridėti robotą vejamajam*, pridėkite savo gaminį ir vykdykite programėlės pateikiamus nurodymus.

3.7.8 Žemėlapiu objektų konfigūravimas

Perskaitykite ir išitikinkite, kad suprantate instrukcijas, skirtas žemėlapiu objektams konfigūruoti. Žr. *Kaip pasirinkti žemėlapyje konfigūruojamų objektų padėtis psl. 15.*

Naudodami programėlę žemėlapyje galite sukongūruoti toliau nurodytus objektus:

- Darbo zonas (A)
- Vengtinias zonas (B)
- Transportavimo kelią (C)
- Įkrovimo stotį (D)
- Techninės priežiūros tašką (E)
- Darbo zoną (antrinę zoną) (F)

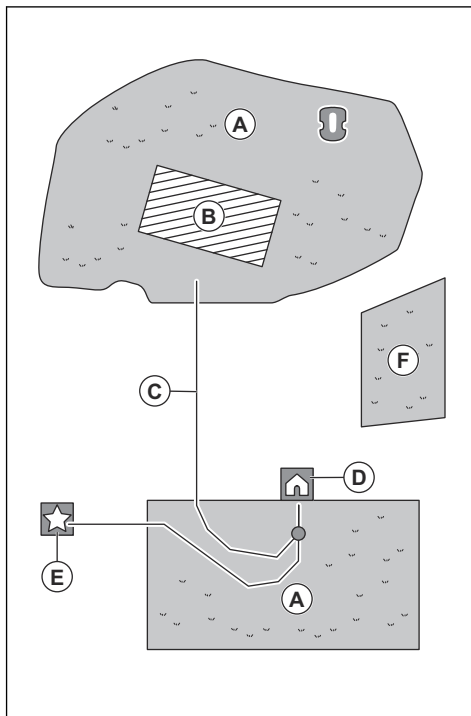

Darbo zoną nurodo virtualus kontūras. Maksimalus žemėlapyje galimų sukongūruoti darbo zonų ir antrinių zonų skaičius yra 20. Programėlėje galima laikinai įjungti ir išjungti darbo zonas.

Yra du darbo zonų tipai:

- Darbo zona, apimanti įkrovimo stotį arba susieta su įkrovimo stotimi transportavimo keliu, kuriuo gaminys juda automatiškai.
- Antrinė zona, neapimanti įkrovimo stoties ir transportavimo kelio. Į šią zoną gaminys turi būti perkeltas rankiniu būdu.

Transportavimo kelias yra specialus kelias, einantis nuo prijungimo taško, esančio priešais įkrovimo stotį, iki darbo zonų. Gaminys gali automatiškai judėti šiuo keliu nepjudamas žolės. Transportavimo kelią galima laikinai įjungti ir išjungti programėlėje. Vienu transportavimo keliu gaminys gali pasiekti kelias zonas. Darbo zonoje turi būti bent vienas kelio taškas, skirtas transportavimo keliui.

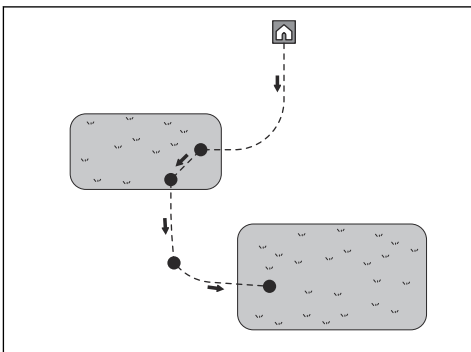

Vengtinias zonas galima sukurti, jei yra vietų, kuriose gaminys neturi dirbti. Vengtinias zonas nurodo virtualus kontūras. Vengtinias zonas galima laikinai įjungti ir išjungti programėlėje.

Techninės priežiūros taškas – tai speciali vieta, kurioje gaminys gali būti pastatytas. Tokia vieta gali būti naudojama, pavyzdžiui, gaminio techninei priežiūrai atlikti. Techninės priežiūros taškas yra kelių sujungtas su prijungimo tašku.

Norėdami sukongfigūruoti objektus žemėlapyje valdykite gaminį naudodami „appDrive“ konfigūravimo funkciją, kad pridėtumėte kelio taškus žemėlapyje. Žr. *Objektų konfigūravimas žemėlapyje psl. 22*.

3.7.8.1 Objektų konfigūravimas žemėlapyje

Kelio taškai (A) žymi vietas, per kurias eina virtualūs kontūrai ir keliai (B). Tarp kelio taškų eina tiesios linijos. Rekomenduojame naudoti kuo mažiau kelio taškų. – Kiekvienai darbo zonai, susijusioms vengtinoms zonoms ir transportavimo keliams bendras maks. kelio taškų skaičius yra 800. „Husqvarna“ rekomenduoja pridėti maks. 1000 kelio taškų, kad būtų užbaigta žemėlapių konfigūracija. Jei norite, kad kreivės būtų tolygios, naudokite daugiau kelio taškų. „Husqvarna“ rekomenduoja nustatyti mažiausiai 30 cm / 1 pėd. atstumą tarp kelio taškų. Sukongfigūravę žemėlapi, galite koreguoti kelio taškų padėtis programėlėje.

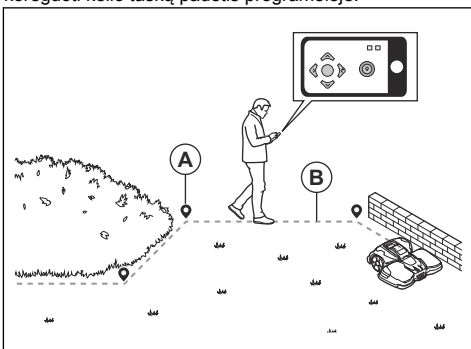

PASTABA: Nekelkite ir nejudinkite gaminio tarp kelio taškų, kai atliekate žemėlapių objektų konfigūraciją. Naudokite „appDrive“, kad konfigūracija būtų atlikta tinkamai.

Pasižymėkite: Konfigūruojant darbo zoną arba vengtiną zoną, kelio taško padėtis yra priekiniame kairiajame gaminio kampe. Virtualūs kontūrai pažymi darbo zoną, kurioje gaminys turi veikti. Dėl peilių disko padėties gaminys nenupjauna žolės greta virtualaus kontūro kabelio.

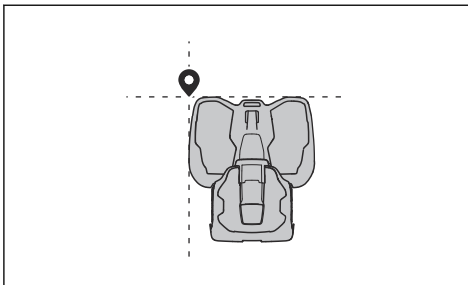

Pasižymėkite: Konfigūruojant transportavimo kelią arba techninės priežiūros taško link vedantį kelią, kelio taškas yra ties gaminio viduriu.

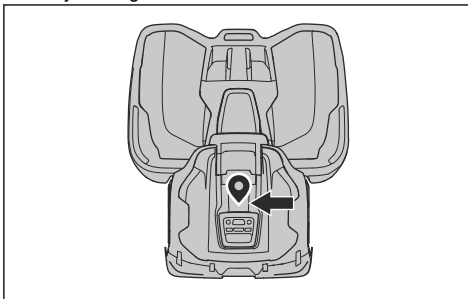

- Įsitinkinkite, kad esate šalia gaminio ir prisijungę prie jo programėlėje „Bluetooth®“ ryšiu.
- Pasirinkite objektą, kurį norite sukongfigūruoti, ir naudodami „appDrive“ mygtukus valdykite gaminį.

Pasižymėkite: Žaidimų valdiklis su „Bluetooth®“ gali būti naudojamas su „appDrive“ gaminiai valdyti.

- Valdymo svirtelę naudokite gaminiai nukreipti arba pasukti bet kuria kryptimi.
- Naudokite mygtuką **Kelio taškas**, kad įtrauktumėte kelio tašką žemėlapyje.

Pasižymėkite: Kai valdote gaminį naudodami „appDrive“, eikite 2-3 m / 6.5-9.8 pėd. atstumu už gaminio.

Darbo zonos sukūrimas

Darbo zoni sukurti reikia mažiausiai 3 kelio taškų.

- Gaminys turi judėti pagal laikrodžio rodyklę palei darbo zonos kontūrą ir pridėti kelio taškus.

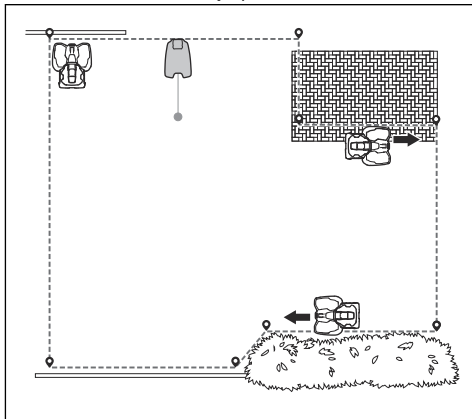

- Pridėkite kelio tašką, kad gaminys nupjautų žolę prie vejos ir akmeninio tako krašto. Įsitikinkite, kad pridėdami kelio tašką išbraižėte vejos kraštus.

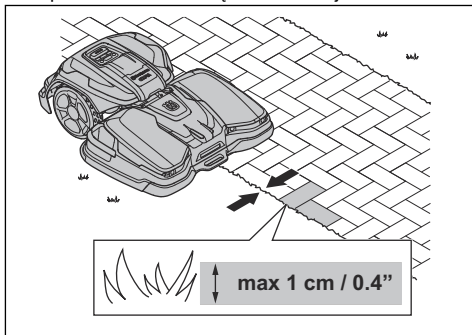

Pasižymėkite: Gaminys gali sutvarkyti kraštą, jei akmeninio tako aukštis yra ne didesnis kaip 1 cm / 0.4 col. vejos atžvilgiu

- Pridėkite kelio tašką išoriniame kampe, kad sukonfigūruotumėte virtualų kontūrą aplink kampą.

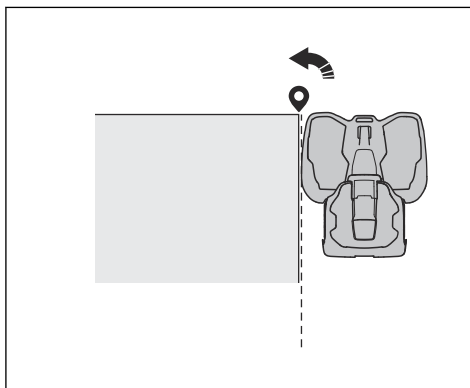

- Nenustatykite kelio taškų, dėl kurių virtualus kontūras darbo zonoje kirstų save.
- Išsaugokite darbo zoną, kad automatiškai sujungtumėte pirmą ir paskutinį kelio tašką su virtualiu kontūru.

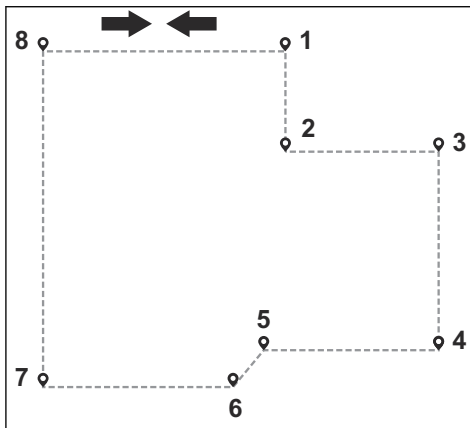

Vengtinios zonos sukūrimas

Vengtinai zoni sukurti reikia mažiausiai 3 kelio taškų.

- Valdykite gaminį taip, kad jis judėtų prieš laikrodžio rodyklę aplink vengtinios zonos kontūrą arba pasirinkite formą iš pateikiamų programėlėje.
- Nenustatykite kelio taškų, dėl kurių virtualus kontūras toje pačioje vengtinioje zonoje kirstų save.
- Išsaugokite vengtiną zoną, kad automatiškai sujungtumėte pirmą ir paskutinį kelio tašką su virtualiu kontūru.

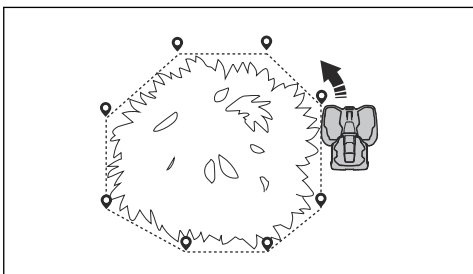

Transportavimo kelo sukūrimas

- Valdykite gaminį ir pridėkite kelio taškus žemėlapyje, kad sukongūruotumėte transportavimo kelią. Pradėkite nuo darbo zonos arba šalia įkrovimo stoties.
- Nustatykite pirmąjį arba paskutinįjį kelio tašką darbo zonoje bent 1 m / 3,3 pėd. atstumu nuo virtualaus kontūro.
- Pirmąjį kelio tašką transportavimo kelyje (A) nustatykite taip, kad iš prijungimo taško jis būtų matomas +/-45 laipsnių kampū.

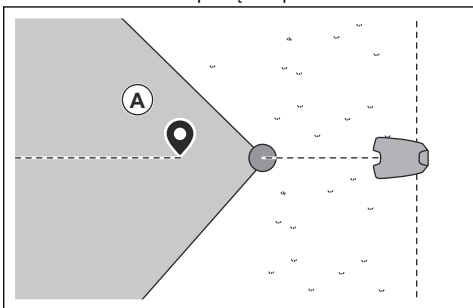

- Transportavimo kelią įrenkite statmenai virtualiam darbo srities kontūriui.
- Nekonfigūruokite transportavimo kelio per vengtiną zoną.
- Nekonfigūruokite kelio taškų taip, kad transportavimo kelias kirstų pats save.
- Tiesdami transportavimo kelią venkite aštrių kampū. „Husqvarna“ rekomenduoja pridėti daugiau kelio taškū, kad posūčiai būtų sklandesni.

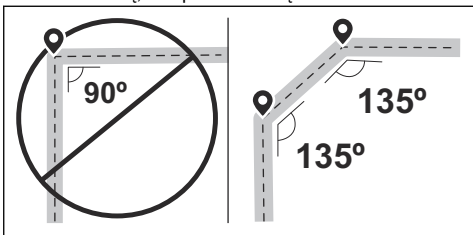

- Valdykite gaminį ir pridėkite kelio taškus, kad sujungtumėte transportavimo kelią su prijungimo tašku. Kiekvienoje darbo zonoje padėkite bent

vieną kelio tašką, kad gaminys pasiektų darbo zoną.

- Išsaugokite transportavimo kelią, kad automatiškai sujungtumėte paskutinį transportavimo kelią su prijungimo tašku.
- Nustatykite transportavimo kelio koridoriaus plotį (A). Galima nustatyti 2–5 m / 6,6–16,4 pėd. koridoriaus plotį.

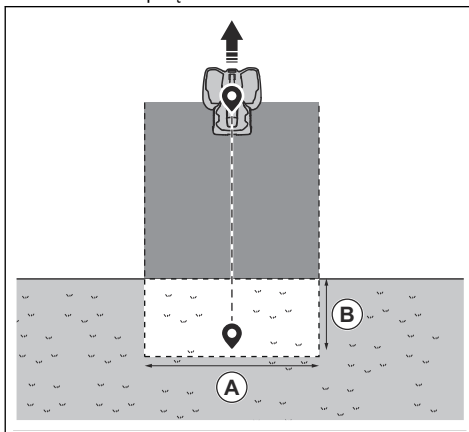

Techninės priežiūros taško sukūrimas

- Valdykite gaminį ir pridėkite kelio taškus žemėlapyje. Kelio taškus pradėkite dėti nuo tos vietos, kur turės būti techninės priežiūros taškas. Pirmasis kelio taškas žymi techninės priežiūros tašką.
- Instaliuodami transportavimo kelią venkite aštrių kampū. „Husqvarna“ rekomenduoja pridėti daugiau kelio taškū, kad posūčiai būtų sklandesni.

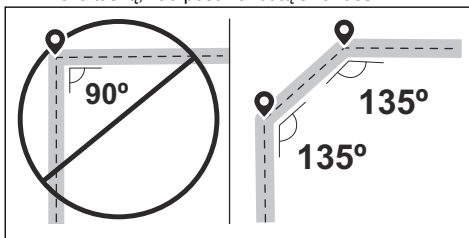

- Valdykite gaminį ir pridėkite kelio taškus, kad sukurtumėte kelią iki įkrovimo stoties.
- Paskutinį kelio tašką transportavimo kelyje (A) nustatykite taip, kad iš prijungimo taško jis būtų matomas +/-45 laipsnių kampū.

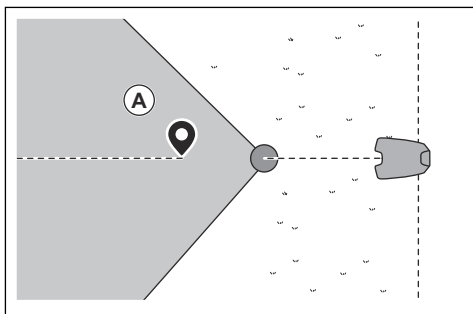

- Išsaugokite techninės priežiūros tašką, kad automatiškai sujungtumėte paskutinį kelio tašką su prijungimo tašku.
- Nustatykite techninės priežiūros taško koridoriaus plotį (A). Galima nustatyti 3-5 m / 9.8-16.4 pėd. koridoriaus plotį.

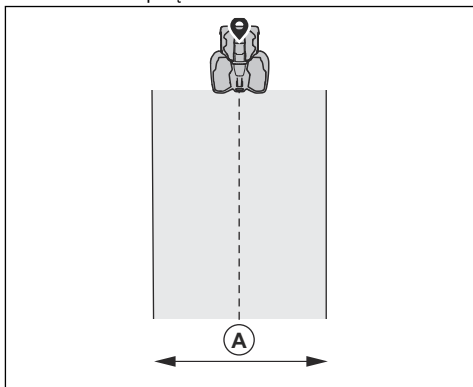

Pakartotinis įkrovimo stoties nustatymas žemėlapyje

Jei perkėlėte arba pakeitėte įkrovimo stotį, pakartotinai nustatykite jos vietą žemėlapyje. Nustatykite jos vietą iš naujo, jei robotas vejamajame negali prisijungti prie įkrovimo stoties.

1. Programėlėje pasirinkite *Žemėlapių objektai > Įkrovimo stotis*.
2. Pasirinkite *Pakartotinis įkrovimo stoties nustatymas* ir vykdykite nurodymus.

Pasižymėkite: Jei kituose įrenginiuose įjungtas Bluetooth®, jis gali kelti trukdžius atliekant susiejimą. Išjunkite Bluetooth® kituose įrenginiuose, jei jis kelia trukdžius atliekant susiejimą.

Pakartotinis kontrolinės stoties nustatymas žemėlapyje

Jei perkėlėte arba pakeitėte kontrolinę stotį, nustatykite ją žemėlapyje iš naujo.

1. Programėlėje pasirinkite *Žemėlapių objektai > Kontrolinė stotis*.

2. Pasirinkite *Nustatyti kontrolinę stotį iš naujo* ir vykdykite nurodymus.

Pasižymėkite: Jei perkeliate kontrolinę stotį, reikia atkurti gamyklinius parametrus ir iš naujo įdiegti žemėlapius.

4 Nustatymai

Gaminys naudojami gamykliniai nustatymai, tačiau nustatymus galima pritaikyti kiekvienai darbo zonai.

4.1 Sritys



4.1.1 Grafikas



Meniu *Grafikas* galite pakeisti gaminio grafiko nustatymus. Kiekvienai darbo zonai galite nustatyti atskirus grafiko nustatymus. *Antrinėms zonoms* grafikas nėra taikomas. Naudojant grafiko funkciją, kontroliuojama, kuriomis valandomis gaminys turi veikti. Kai gaminys nėra naudojamas, jis stovi įkrovimo stotyje.

Pjovimo pajėgumas mažėja dėl darbo zonos konfigūracijos, kliūčių ir šlaitų.

	Sisteminis vejos pjovimas
Nupjaunamas plotas – sportinė, 24 val.	Pjaunama kiekvieną dieną
Nupjaunamas plotas – standartinė, 48 val.	Pjaunama kas antrą dieną

Didžiausias nupjaunamas plotas priklauso nuo naudojimo būdo ir velėnos kokybės.

- Nupjaunamas plotas – sportinė, 24 val.: Tai didžiausias nupjaunamas sporto ir golfo aikštynų, kurie turi būti pjaunami kiekvieną dieną (24 val.), plotas. Taikoma gerai prižiūrimoms, vešlioms ir tankioms bei žemai pjaunamoms vejoms.
- Nupjaunamas plotas – standartinė, 48 val.: Tai didžiausias nupjaunamas daugumos vejų plotas. Pvz., įrenginių teritorijų ir golfo aikštynų, kurie turi būti sistemingai pjaunami kas antrą dieną (48 val.).

4.1.1.1 Sisteminio vejos pjovimo tvarkaraščio nustatymas

- Galite nustatyti grafiką, kad gaminys veiktų kuo ilgiau.

Pasižymėkite: Užbaigus visos darbo zonos pjovimą, gaminys grįžta į įkrovimo stotį. Prasidėjus kitam seansui, gaminys vėl nupjauna visą darbo zoną.

Pasižymėkite: Jei gaminys prieš pasibaigiant seansui nėra nupjovęs visos darbo zonos, jis grįžta į įkrovimo stotį. Prasidėjus kitam seansui, gaminys toliau pjauna nuo vietos, kurioje sustojo.

- Jei norite, kad darbo zona būtų pjaunama 2 kartus per dieną, galite nustatyti 2 skirtingus grafikus. Nustatykite gaminio grafiką taip, kad užtektų laiko nupjauti visą darbo zoną.
- Naudojant 2 ar daugiau lygiagrečių grafikų, gaminys pradeda pjauti tose vietose, kuriose nebuvo pjaunama ilgiausiai.
- Įsitikinkite, kad gaminys baigia pjauti kiekvieną darbo zoną greičiau nei per 24 valandas. Jei gaminys turi pjauti darbo zoną ilgiau nei 24 valandas, padalykite darbo zoną į mažesnes darbo zonas.

4.1.2 Pjovimo aukštis



Pasižymėkite: Dirvožemio tipas, žolės tipas ir paviršiaus tipas gali nulemti skirtingą pjovimo aukštį. Paviršiaus iškilumuose pjovimo aukštis tampa žemesnis už vidutinį pjovimo aukštį. Paviršiaus įdubimuose pjovimo aukštis tampa aukštesnis už vidutinį pjovimo aukštį. Esant paviršiaus iškilumams kyla rizika juos nuskusti.

Pjovimo aukštis nustatomas atskirai kiekvienai darbo zonai.

4.1.3 Pjovimo būdas



Sisteminio pjovimo nustatymai atliekami kiekvienai darbo zonai. Galite atlikti šiuos nustatymus:

- Nustatyti gaminio veikimo maršrutą.
- Galite nustatyti kai kurių veikimo maršrutų kryptį.
- Galite nustatyti kai kurių veikimo maršrutų *pakraščių pjovimo* tipą. Pasirinkus tipą *Fiksuotas kraštų pjovimas* gaminys visada važiuoja tuo pačiu keliu ir išlaiko aštrius kraštus aplink darbo zoną. Pasirinkus tipą *Kintamas kraštų pjovimas*, gaminys važiuoja skirtingais keliais ir sumažina provėžas palei virtualų kontūrą.

- Nustatykite pjovimo būdą, apimantį kelias kryptis darbo zonoje, kuriose yra daug kliūčių ir vengtinų zonų.

4.2 Konfigūracija



4.2.1 Bendrieji nustatymai

4.2.1.1 Objektų išvengimo funkcija

Gaminys sumažina greitį, kai savo kelyje aptinka objektą. Tai neleidžia gaminiiui per stipriai atsitrekti į objektą. Įjungus funkciją *objektų išvengimo* funkciją gaminys sustoja priešais objektą, kad būtų išvengta susidūrimo. Tada gaminys pasisuka ir toliau pjauna kita kryptimi.

Pasižymėkite: Dėl to aplink kliūtį esanti žolė gali būti nenupjauta. Naudojant šią funkciją gaminys gali tinkamai nenupjauti aukštos žolės.

Pasižymėkite: *Objektų vengimas* naudojamas tik tais atvejais, jei gaminys veikia darbo zonoje, bet ne tada, kai yra transportavimo kelyje.

4.2.1.2 ECO režimas

ECO režimas išjungia signalą įkrovimo stotyje, kai gaminys yra pastatytas arba įkraunamas. Kai kontūro signalas yra išjungtas, įkrovimo stoties LED indikatorius mirksi žaliai.

Pasižymėkite: Naudokite *ECO režimą*, kad taupytumėte energiją ir užkirstumėte kelią kitos įrangos, pvz., pagalbinių klausos įtaisų arba garažų durų, trukdžiams.

Pasižymėkite: Jei darbo zonoje norite paleisti gaminį rankiniu būdu, pirma turite įjungti kontūro signalą.

4.2.1.3 Įspėjamosios lemputės

Yra 4 skirtingi nustatymai, kuriais nustatoma, kada įspėjamosios lemputės įjungiamos:

- *Visada įjungti*
- *Tik vakare (19:00-00:00)*
- *Vakare ir naktį (19:00-07:00)*
- *Visada išjungti*

Priekinius įspėjamosias lemputes galima nustatyti šviesti *blyksinčia geltona šviesa* arba *šviesti geltonai*.

Pasižymėkite: „Husqvarna“ rekomenduoja naudoti įspėjamosias lemputes tamsiu paros metu.

4.2.1.4 Kaip išvengti susidūrimų su vejamajoms garažams

Korpuso nusidėvėjimas sumažėja, jei pasirenkate „*Avoid house collision*“ (vengti susidūrimo su korpusu). Naudokite parinktį „*Avoid house collision*“ (vengti susidūrimo su korpusu), jei produkto pjovimo aukštis nustatytas 30mm arba mažesnis. Jei pasirinkta funkcija „*Avoid house collision*“, žolė aplink įkrovimo stotį gali būti nenupjauta.

4.2.2 Kontūro signalo įjungimas

1. Įjunkite gaminį nustatę ON.
2. Pastatykite gaminį įkrovimo stotyje.
3. Paspauskite mygtuką **STOP**.
4. Palaukite 2 sekundes ir paimekite gaminį iš įkrovimo stoties.
5. Įsitikinkite, kad įkrovimo stoties LED indikatorius šviečia žaliai.
6. Padėkite gaminį ten, kur jis turi pradėti pjauti.

4.2.3 Saugumo nustatymai

4.2.3.1 Signalizacijos veikimo laikas

Galima nustatyti pavojaus signalo trukmę. Galima nustatyti nuo 1 iki 10 minučių.

4.2.3.2 Paspaustas STOP mygtukas

Jei įjungtas signalas „*STOP button pressed*“ (paspaustas STOP mygtukas), jis nuskamba, kai kas nors paspaudžia mygtuką **STOP** ir per 30 sekundžių neįveda PIN kodo.

4.2.3.3 Išneštas

Jei įjungtas signalas „*Carried away*“ (išneštas), jis suskamba, kai gaminys jaučia netikėtus judesius.

4.2.3.4 GeoFence

„GeoFence“ yra pagal GPS veikianti apsaugos nuo vagystės funkcija, kurią naudojant sukuriami virtuali tvorelė gaminiiui. Jei gaminys nuo centrinės padėties yra nutolęs didesniu atstumu, nei nustatyta, jis bus išjungtas ir įsijungs pavojaus signalas. Įjungus funkciją GeoFence, centrinė padėtis bus nustatyta į dabartinę gaminio padėtį. Pavojaus signalui išjungti ir gaminiiui paleisti iš naujo reikia įvesti PIN kodą. „GeoFence“ įjungiama tik kai gaminys yra nustatytas kaip ĮJUNGTAS.

4.2.4 Instaliacijos nustatymai

4.2.4.1 Naujas kontūro signalas

Kontūro signalas parenkamas atsitiktinai ir sukuria unikalų ryšį tarp gaminio ir įkrovimo stoties. Tik retais atvejais gali prireikti naujo signalo, pavyzdžiui, jeigu 2 gretimos instaliacijos naudoja labai panašius signalus.

4.3 „Bluetooth®“ meniu

„Bluetooth®“ meniu pasiekiamas tik „Husqvarna Fleet Services™“ programėlės versijoje. Saugos ir saugumo sumetimais kai kurie meniu pasiekiami tik naudojant „Bluetooth®“ ryšį.

Norėdami prisijungti prie gaminio naudojant „Bluetooth®“ ryšį, turite būti „Bluetooth®“ ryšio veikimo zonoje, maždaug 30 m / 100 pėd. atstumu. Paspauskite „Bluetooth®“ piktogramą programėlėje, kad prisijungtumėte naudojant „Bluetooth®“ ryšį.

4.3.1 Saugumo nustatymai

4.3.1.1 Pakeisti PIN kodą

PIN kodą galite pakeisti. Pasižymėkite naują PIN kodą skyriuje „Memo“ (pastabos). Žr. *Įvadas psl. 7*.

4.3.2 Bendra

4.3.2.1 Laikas ir data

Laiką ir datą galima pakeisti rankiniu būdu arba naudojant mobiliojo įrenginio laiką ir datą.

4.4 Klaidų žurnalas

Šiame meniu galima perskaityti ankstesnius klaidų pranešimus. Taip pat pateikiami patarimai ir rekomendacijos, kaip pašalinti gedimą. Jei tas pats pranešimas kartojasi kelis kartus, tai gali rodyti, kad reikalingas instaliacijos ar gaminio reguliavimas.

4.5 Programinės aparatinės įrangos atsiuntimas belaidžiu ryšiu „(Firmware over the air FOTA)“

Gaminyje yra funkcija, kuri automatiškai parsisiunčia naują programinę aparatinę įrangą. Kai pasirodo nauja programinė aparatinė įranga, programėlėje pasirodo pranešimas, kuriame galite pasirinkti įdiegti naują programinę aparatinę įrangą. Gamyklinėse nuostatose ši funkcija yra suaktyvinta. Husqvarna rekomenduoja esant naujai programinei aparatinei įrangai ją atnaujinti.

5 Naudojimas

5.1 Gaminio ĮJUNGIMAS



PERSPĖJIMAS: Prieš naudodami gaminį perskaitykite ir supraskite skyrių apie saugą.

- Nuspauskite mygtuką **ON/OFF** (įjungti / išjungti) ir palaikykite 3 sekundes, kad gaminys būtų ĮJUNGTAS. Įsitikinkite, kad žalias šviesos diodo indikatorius įsijungė.

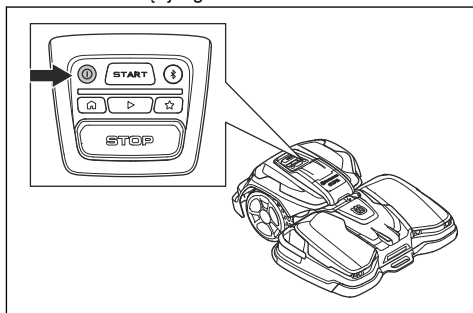

5.2 Veikimas pagal grafiką

Gaminys pagal nustatytą grafiką veikia darbo zonoje, kurioje jis pjauna žolę ir yra automatiškai įkraunamas.

5.2.1 Veikimo pagal grafiką pasirinkimas programėlėje

- Atidarykite programėlę mobiliajame įrenginyje.
- Pasirinkite *Paleisti > Tęsti darbą pagal grafiką*.

5.2.2 Veikimo pagal grafiką pasirinkimas valdymo skydelyje

- Paspauskite mygtuką **STOP** (sustabdyti).
- Paspauskite mygtuką **Paleisti**.
- Paspauskite mygtuką **START** (paleisti).

5.3 Pjauti pasirinktą darbo zoną arba nepaisyti grafiko

Programėlėje galite pasirinkti pjauti nurodytą darbo zoną. Jei darbo zonos yra netaisyklingos formos, galite nustatyti, kiek laiko gaminys turi veikti. Sisteminio pjovimo darbo zonosse gaminys nupjauna visą darbo zoną vienu metu, o tada yra pastatomas.

5.3.1 Darbo zonos sukūrimas programėlėje

- Atidarykite programėlę mobiliajame įrenginyje.
- Pasirinkite *Paleisti*.

- Pasirinkite darbo zoną.

5.4 Parkavimas

Darbo režimas *Statyti* reiškia, kad gaminys grįžta atgal į įkrovimo stotį. Gaminys lieka įkrovimo stotyje nustatytą laiką arba kol pasirenkate naują darbo režimą.

5.4.1 Pastatymo pasirinkimas programėlėje

- Atidarykite programėlę mobiliajame įrenginyje.
- Pasirinkite *Statyti*.
- Pasirinkite, kaip ilgai gaminys turi likti įkrovimo stotyje.

5.4.2 Pastatymo pasirinkimas valdymo skydelyje

- Paspauskite mygtuką **STOP**.
- Nuspauskite mygtuką **Statyti**.
- Paspauskite mygtuką **START** (paleisti).

Gaminys stovi įkrovimo stotyje 3 valandas, tada toliau tęsia darbą pagal nustatytą grafiką.

5.5 Pastatyti techninės priežiūros punkte

Norėdami atlikti gaminio techninę priežiūrą, pastatykite jį techninės priežiūros taške.

5.5.1 Gaminio statymas techninės priežiūros taške naudojant programėlę

- Atidarykite programėlę mobiliajame įrenginyje.
- Pasirinkite *Statyti > Techninės priežiūros taškas*.

Gaminys stovės techninės priežiūros taške, kol pasirinksite naują darbo režimą.

5.5.2 Gaminio statymas techninės priežiūros taške naudojant valdymo skydelį

- Paspauskite mygtuką **STOP** (sustabdyti).
- Paspauskite mygtuką **Techninės priežiūros taškas**.
- Paspauskite mygtuką **START** (paleisti).

Gaminys stovės techninės priežiūros taške, kol pasirinksite naują darbo režimą.

5.6 Gaminio paleidimas

- Nuspauskite mygtuką **ON/OFF** (įjungti / išjungti) ir palaikykite 3 sekundes, kad gaminys būtų ĮJUNGTAS.
- Atidarykite programėlę Husqvarna Fleet Services™.
- Įveskite PIN kodą.

4. Paspauskite gaminio mygtuką **START**.

5.7 Gaminio sustabdymas

1. Ant gaminio paspauskite mygtuką **STOP** (sustabdyti).

Taip sustabdomas gaminys ir peilių variklis.

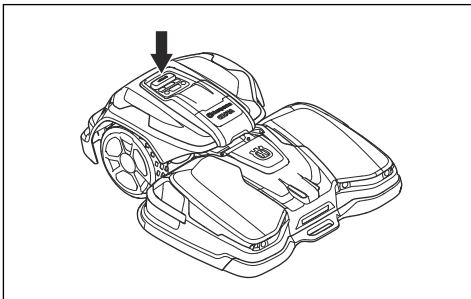

Pasižymėkite: Dar kartą paspaudus mygtukus **Paleisti** ir **START**, gaminys toliau veikia režimu *Tęsti darbą pagal grafiką*.

5.8 Gaminio IŠJUNGIMAS

1. Ant gaminio paspauskite mygtuką **STOP** (sustabdyti).
2. Programėlėje prijunkite gaminį prie mažos aprėpties „Bluetooth®“.

Pasižymėkite: Gaminio negalima IŠJUNGTI, jeigu jis nėra prijungtas prie programėlės naudojant „Bluetooth®“.

3. Nuspauskite mygtuką **ON/OFF** (įjungti / išjungti) ir palaikykite 3 sekundes, kad gaminys būtų IŠJUNGTAS. Įsitikinkite, kad LED indikatorius lemputė išsijungė.

5.9 Akumulatoriaus įkrovimas



PERSPĖJIMAS: Prieš eksploatuodami gaminį, perskaitykite ir susipažinkite su akumulatoriaus saugos nurodymais. Žr. *Akumuliatorių naudojimo sauga psl. 5*.

Jei gaminys naujas arba buvo saugomas ilgą laiką, akumulatorius gali būti išsikroves. Prieš paleisdami gaminį įkraukite akumuliatorių.

1. Nuspauskite mygtuką **ON/OFF** (įjungti / išjungti) ir palaikykite 3 sekundes, kad gaminys būtų IŠJUNGTAS.

2. Pastatykite gaminį į įkrovimo stotį taip, kad įkrovimo plokštelės liestų kontaktines plokšteles. Informaciją apie įkrovimo plokšteles ir kontaktines plokšteles žr. *Gaminio apžvalga: įkrovimo stotis, CEORA® CS4 psl. 10*.
3. Programėlėje „Husqvarna Fleet Services™“ įsitikinkite, kad vyksta įkrovimas arba pulsuoja mėlyna LED indikatorius lemputė.

Pasižymėkite: Jei įkrovimas neprasideda automatiškai, atjunkite ir vėl prijunkite maitinimo laidą prie įkrovimo stoties, kad paleistumėte ją iš naujo. Paleidus iš naujo įkrovimas prasidės automatiškai.

5.10 Ratų stabdžių atleidimas ir gaminio perkėlimas

Galite atleisti ratų stabdžius ir stumti gaminį į priekį, kad nereikėtų jo nešti.

1. Paspauskite ir laikykite **STOP** mygtuką. Ratų stabdžiai atsileidžia po 3 sekundžių.

Pasižymėkite: Ratų stabdžiai vėl aktyvinami atleidus mygtuką **STOP**.

2. Mygtuką **STOP** laikykite nuspaustą, stumkite gaminį į priekį.

6 Techninė priežiūra

6.1 Įvadas – techninė priežiūra



PERSPĖJIMAS: Prieš atlikdami gaminio priežiūros darbus išjunkite gaminį.



PERSPĖJIMAS: Mūvėkite apsaugines pirštines.

Norėdami užtikrinti geresnį veikimą ir ilgesnę eksploatacijos trukmę, reguliariai valykite gaminį ir keiskite nusidėvėjusias dalis. Vadovaukitės *Techninės priežiūros grafikas psl. 31* instrukcijomis.

Kai gaminys yra naujas, kiekvieną savaitę apžiūrėkite peilių diskus ir peilius. Jei susidėvėjimas nedidelis, kitą kartą peilių diskų ir peilių patikrą galite atlikti ilgesniais

intervalais. Jei susidėvėjimas didelis, intervalas galite sutrumpinti.

Svarbu, kad peilių diskas suktųsi lengvai ir peilių kraštai nebūtų pažeisti. Įprastas peilių eksploataavimo laikas – nuo 1 iki 4 savaičių. Žemiau nurodytos sąlygos gali sutrumpinti arba prailginti peilių eksploataavimo laiką:

- Darbo trukmės ir darbo zonos matmenys.
- Žolės ilgis ir storis.
- Dirvožemio, smėlio ir trąšų naudojimo.
- Objektai, pvz., kankorėžiai, įrankiai, akmenys ir šaknys, darbo zonoje.

Pasižymėkite: Pjovimo rezultatas gali būti nepatenkinamas, jei peiliai yra atšipę. Peilių keitimą žr. *Peilių ir peilių diskų keitimas psl. 34*.

6.2 Techninės priežiūros grafikas

Techninės priežiūros grafikas parodo, kaip atlikti gaminio aptarnavimą ir techninę priežiūrą. Norėdami užtikrinti geresnį veikimą ir ilgesnį gaminio eksploataavimo laiką, laikykitės techninės priežiūros grafiko.

X = techninę priežiūrą gali atlikti naudotojas.

O = nurodymai pateikti ne šioje naudotojo instrukcijoje. Kreipkitės į įgaliotą techninės priežiūros specialistą.

Paruošimas	Kas savaitę	Kasmet	Kas trejus mėtus
Nuvalykite gaminį. Žr. <i>Gaminio valymas psl. 34</i> .	X		
Apžiūrėkite gaminį dėl pažeidimo ir susidėvėjimo.	X		
Atnaujinkite pavaros bloko ir pjovimo agregato programinę aparatinę įrangą. Žr. <i>Programinės aparatinės įrangos atsisiuntimas belaidžiu ryšiu „(Firmware over the air FOTA)“ psl. 28</i> .		X	
Atnaujinkite įkrovimo stoties programinę aparatinę įrangą.		O	
Peržiūrėkite techninės priežiūros pranešimus, ar nėra rekomenduojamų atnaujinimų.		O	

Techninė priežiūra	Kas savaitę	Kasmet	Kas trejus metus
Pavaros blokas			
Nuimkite ratų gaubtus ir nuvalykite ratus. Žr. <i>Pavaros bloko valymas psl. 34.</i>		X	
Patikrinkite, ar USB lizdo dangtelis tinkamai uždėtas.		X	
Prieš sandėliuodami gaminį, visiškai įkraukite akumuliatorių. Žr. <i>Akumuliatoriaus įkrovimas psl. 30.</i>		X	
Jei reikia, sureguliuokite ratų šepetėlių padėtį arba pakeiskite juos, jei jie susidėvėję. Žr. <i>Ratų šepetėlių reguliavimas psl. 35.</i>	X		
Apžiūrėkite, ar guminės įvorės važiuoklėje yra tinkamai užsandarintos.		O	
Patikrinkite ir nuvalykite susidūrimo kolonėles.		O	
Patikrinkite važiuoklės varžtų priveržimo momentą. Patikrinkite angas su sriegiu.		O	
Atidarykite variklio gaubtą ir patikrinkite, ar nėra nuotėkio.		O	
Patikrinkite ir išvalykite oro filtrą.		O	
Pakeiskite oro filtrą.			O
Atidarykite važiuoklę ir pakeiskite sandarinimo juosteles.			O
Atidarykite variklio gaubtą ir pakeiskite tarpiklį.			O
Pjovimo agregatas			
Patikrinkite peilius ir, jei reikia, pakeiskite peilius bei peilių varžtus. Žr. <i>Peilių ir peilių diskų keitimas psl. 34.</i>	X		
Patikrinkite ir nušveiskite įkrovimo plokšteles.		X	
Patikrinkite peilių diską ir priekinių ratų dumples.		X	
Patikrinkite ultragarso jutiklius ir priveržkite varžtus.		O	
Patikrinkite elektros dėžutės gumines įvoves.		O	
Patikrinkite ir nuvalykite susidūrimo kolonėles.		O	
Nuimkite apsauginę plokštę ir išvalykite vidinę pusę.		O	
Apžiūrėkite slydimo plokštę ir jos guolį.		O	
Sutepkite pjovimo aukščio reguliavimo variklius.		O	
Patikrinkite ratus, ar nenusidėvėjo.		O	
Patikrinkite priekinių ratų guolius ir ratų laikiklius.		O	
Sutepkite pavaros bloko ir pjovimo agregato sąsają ir patikrinkite, ar nenusidėvėjo.		O	
Sukalibruokite pjovimo aukštį.		O	
Patikrinkite ir išvalykite oro filtrą.		O	
Pakeiskite oro filtrą.			O
Patikrinkite įkrovimo kabelį ir jungtį.			O

Techninė priežiūra	Kas savaitę	Kasmet	Kas trejus metus
Įkrovimo stotis			
Patikrinkite ir nušveikite įkrovimo stoties kontaktines plokšteles.		X	
Patikrinkite maitinimo laidą, maitinimo bloką, įkrovimo kabelį ir jungtis.		O	
Atidarykite įkrovimo stotį ir pakeiskite tarpiklį.		O	
Paskutinis žingsnis	Kas savaitę	Kasmet	Kas trejus metus
Naudodami aptarnavimo įrankio programinę įrangą patikrinkite gaminio veikimą.		O	

6.3 Kaip nustatyti pjovimo agregatą į techninės priežiūros padėtį

1. IŠJUNKITE gaminį. Žr. *Gaminio IŠJUNGIMAS psl. 30.*
2. Atidarykite pavaros bloko dangtelį.

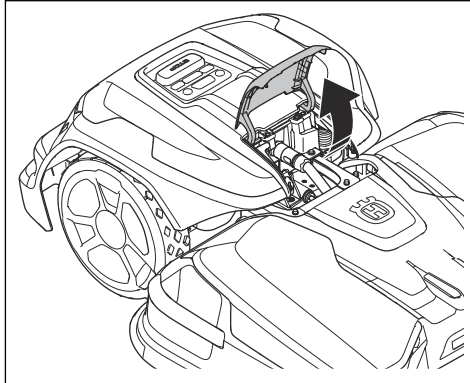

3. Pakreipkite svirtį.

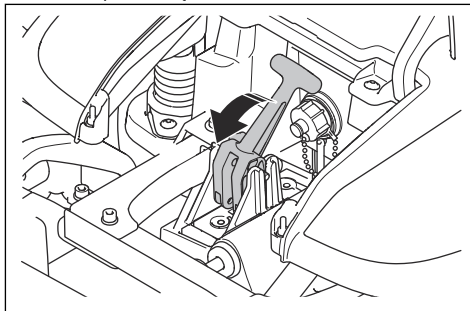

4. Nuleiskite svirtį ir laikydami už rankenos pakelkite pjovimo agregato priekinę dalį. Įsitinkinkite, kad pjovimo agregatas yra vertikalioje padėtyje.

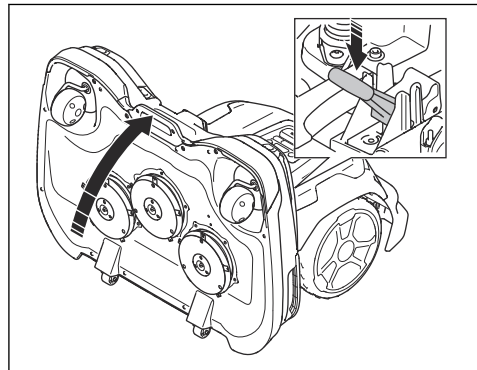

6.4 Pjovimo agregato nustatymas į pjovimo padėtį

1. Nulenkite pjovimo agregatą laikydami už pjovimo agregato priekinės rankenos.

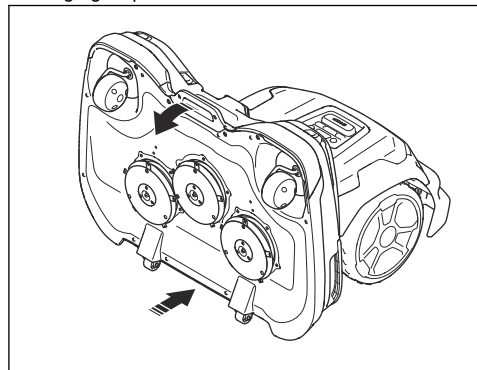

2. Pakelkite galinę pjovimo agregato dalį ir pakreipkite svirtį.
3. Uždarykite dangtelį.

6.5 Gaminio valymas

„Husqvarna“ rekomenduoja naudoti specialų valymo ir techninės priežiūros rinkinį, kurį galima įsigyti papildomai. Dėl išsamesnės informacijos kreipkitės į savo „Husqvarna“ prekybos atstovą.



PASTABA: Gaminiiui ir įkrovimo stotčiai valyti nenaudokite aukšto slėgio plovimo aparato. Valydami nenaudokite tirpiklių.

6.5.1 Pavaros bloko valymas

Gaminys šlaituose neveikia patenkinamai, jei tarp ratų patenka žolės.

1. Universaliojo raktų plokščiu atsuktuvu atlaisvinkite fiksiatorius ir nuimkite galinį buferį.

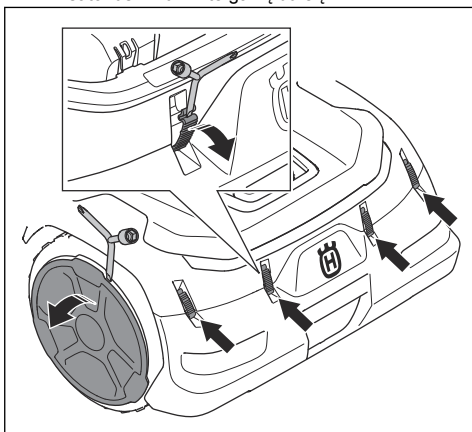

2. Nuimkite rato gaubtą naudodami universaliojo raktų plokščią atsuktuvą.
3. Šepetėliu, suslėgtu oru arba tekančiu vandeniu išvalykite gaminio korpusą, ratus ir važiuoklę.
4. Patikrinkite ir nuvalykite ratų šepetėlius. Jei reikia, išsukite varžtą ir nuimkite ratuko šepetėlį, kad nuvalytumėte veleną.

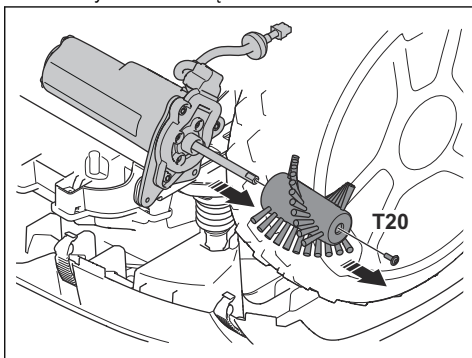

6.5.2 Pjovimo agregato ir peilių diskų valymas

Apžiūrėkite peilių diską ir peilius kas savaitę.

1. Pastatykite gaminį į techninės priežiūros padėtį. Žr. *Kaip nustatyti pjovimo agregatą į techninės priežiūros padėtį psl. 33.*
2. Šepetėliu, suslėgtu oru arba tekančiu vandeniu išvalykite peilių diskus, apsauginę plokštę ir ratus.
3. Įsitikinkite, kad peiliai nepažeisti ir peiliai bei peilių diskai gali laisvai sukintis.

6.5.3 Įkrovimo stoties valymas



PERSPĖJIMAS: Prieš atlikdami techninę priežiūrą arba valydami įkrovimo stotį, atjunkite tinklo kabelį nuo maitinimo lizdo.

Pasižymėkite: Gaminio nepavyks pastatyti įkrovimo stotyje, jei joje yra pašaliniių objektų.

- Reguliariai valykite įkrovimo stotį pašalindami žolę, šakeles ir kitus pašaliniius objektus.

6.6 Peilių ir peilių diskų keitimas



PERSPĖJIMAS: „Husqvarna“ garantuoja saugumą tik naudojant nurodytus „Husqvarna“ originalius peilius. Žr. *Techniniai duomenys psl. 51.*

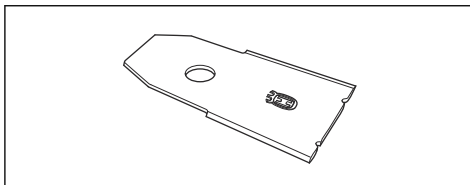

PERSPĖJIMAS: Keičiant peilius būtina pakeisti ir varžtus. Senieji varžtai gali greitai nusidėvėti ir peiliai atsilaisvins sukeldami rimto sužeidimo pavojų.

Pakeiskite susidėvėjusius ar pažeistus peilius, kad būtų užtikrintas darbo saugumas. Reguliariai keičiami peiliai leidžia pasiekti optimalių rezultatų ir sumažina energijos sąnaudas. Siekiant išlaikyti pjovimo sistemos balansą, tuo pačiu metu būtina pakeisti visus 5 peilius ir varžtus. Kai praeina pusė peilių eksploatavimo trukmės, kairįjį ir dešinįjį pjovimo diskus reikia sukeisti vietomis, kad peiliai susidėvėtų vienodai. Peilius galima pakeisti neišmontuojant peilių diskus nuo gaminio. Pakeisti peilius taip pat galite nuėmę peilių diskus.

6.6.1 Peilių disko keitimas

1. Paspauskite mygtuką **STOP** (sustabdyti).
2. IŠJUNKITE gaminį.
3. Nustatykite pjovimo agregatą į techninės priežiūros padėtį. Žr. *Kaip nustatyti pjovimo agregatą į techninės priežiūros padėtį psl. 33*.
4. Nuimkite peilių disko movą naudodami universalųjį raktą.

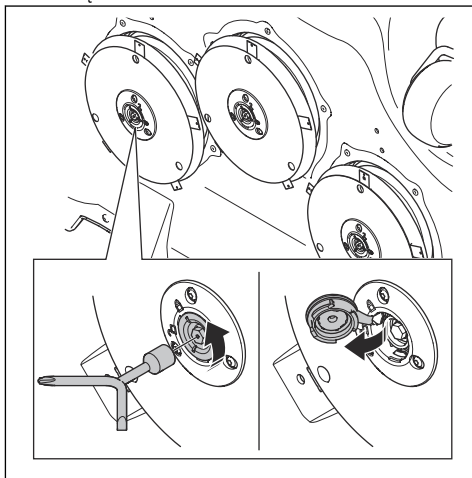

5. Atlaisvinkite varžtą naudodami universalųjį raktą.

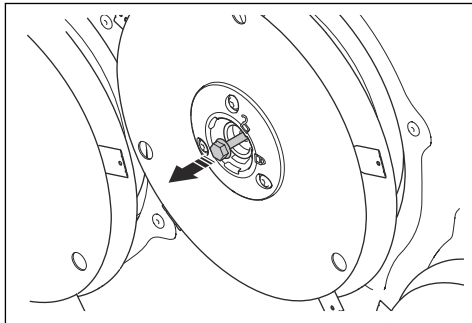

6. Nuimkite peilių diską.
7. Išvalykite veleną ir stebulę, jei nešvarūs.
8. Sumontuokite peilių diską priešinga tvarka.

6.6.2 Peilių disko peilio keitimas

1. Jei apsauginėje plokštėje nėra angų, nuimkite apsauginę plokštę.
 - a) Pakelkite apsauginę plokštę ir išsukite varžtą universalium įrankiu, kad galėtumėte nuimti apsauginę plokštę.

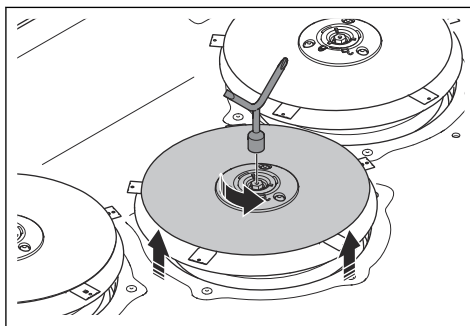

2. Išsukite 5 varžtus.

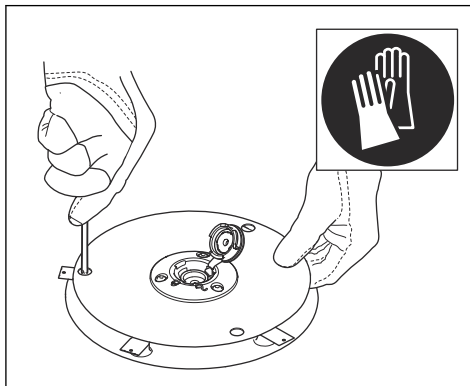

3. Nuimkite 5 peilius.
4. Uždėkite 5 naujus peilius ir įsukite varžtus.
5. Patikrinkite, ar peiliai gali laisvai sukstis.
6. Jei apsauginė plokštė buvo nuimta, grąžinkite ją į vietą ir įsukite varžtą. Priveržimo jėga 8 Nm.

6.7 Ratų šepetėlių reguliavimas

Susidėvėjusius ratų šepetėlius reikia pakeisti.

6.7.1 Ratų šepetėlių reguliavimas

1. Paspauskite mygtuką **STOP** (sustabdyti).
2. IŠJUNKITE gaminį.
3. Universaliojo rakto plokščiu atsuktuvu atlaisvinkite fiksatorių ir nuimkite galinį buferį.
4. Norėdami sureguliuoti ratų šepetėlius, atlaisvinkite varžtą T27 atsuktuvu. Įsitikinkite, kad šepetėliai liečia ratų protektoriaus giliausią vietą.

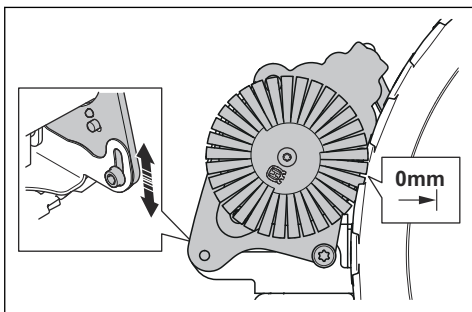

6.8 Akumulatorius



PASTABA: Prieš sandėliuodami gaminį, visiškai įkraukite akumuliatorių. Akumulatoriaus neįkrovus iki galo, jis gali sugesti.

Jeigu gaminys tarp įkrovimų veikia trumpiau nei įprasta, tai reiškia, kad akumuliatorius paseno. Pakeiskite akumuliatorių, kad gaminio veikimo laikas pailgėtų.

Pasižymėkite: Akumulatoriaus eksploataavimo trukmė priklauso nuo sezono trukmės ir gaminio darbo valandų skaičiaus per parą. Jeigu darbo sezonas ilgas arba gaminys kasdien ilgai veikia, akumuliatorių reikės keisti dažniau.

7 Trikčių šalinimas

7.1 Įvadas – gedimų šalinimas

Visus gedimų šalinimo pranešimus rasite meniu *Pranešimai*, esantį Husqvarna Fleet Services™. Informaciją galite rasti www.husqvarna.com.

7.2 Klaidų pranešimai

Toliau lentelėje pateikti programėlėje „Husqvarna Fleet Services™“ rodomi klaidų pranešimai. Jei dažnai rodomas tas pats pranešimas, kreipkitės į įgaliotą techninės priežiūros specialistą.

Pranešimas	Priežastis	Veiksmas
<i>Užblokuota pjovimo sistema</i>	Pjovimo variklis užstrigo dėl žolės arba kitų objektų.	Patikrinkite pjovimo variklį ir pašalinkite žolę bei kitus objektus.
	Peilių diską apsėmė vanduo.	Perkelkite gaminį ir neleiskite vandeniui kauptis darbo zonoje.
	Žolė yra per aukšta.	Sureguliuokite pjovimo aukštį iki žolės aukščio. Sureguliuokite grafiko nustatymus, kad pailgintumėte veikimo laiką.
<i>Įstrigęs</i>	Gaminys susidūrė su kliūtimis ir įstrigo mažoje teritorijoje.	Apžiūrėkite teritoriją ir pašalinkite kliūtis, kurios trukdo gaminiiui išvažiuoti iš šios vietos.

Pranešimas	Priežastis	Veiksmas
<i>Nėra įkrovimo stoties signalo</i>	Tinklo kabelis neprijungtas.	Jei nedega įkrovimo stoties LED indikatorius, reiškia nėra maitinimo. Apžiūrėkite maitinimo lizdo jungtį ir liekamosios srovės įtaisą. Patikrinkite, ar tinklo kabelis prijungtas prie įkrovimo stoties.
	Tinklo kabelis pažeistas.	Pakeiskite tinklo kabelį.
	Įjungtas <i>ECO</i> režimas ir įkrovimo stoties LED indikatorius mirksi žaliai. Gaminys buvo paleistas rankiniu būdu darbo zonoje, tačiau prieš perkeliant gaminį iš įkrovimo stoties nebuvo paspaustas mygtukas STOP . Įkrovimo stoties signalas išjungtas ir gaminys negali patekti į įkrovimo stotį. Žr. <i>ECO režimas psl. 27</i> .	Pastatykite gaminį įkrovimo stotyje. Paleiskite gaminį. Žr. <i>Gaminio paleidimas psl. 29</i> .
	Gaminys neranda kontūro signalo iš įkrovimo stoties.	Pastatykite gaminį į įkrovimo stotį ir sukurkite naują kontūro signalą. Žr. <i>Pakartotinis įkrovimo stoties nustatymas žemėlapyje psl. 25</i> .
	Įkrovimo stotis netinkamai įrengta.	Tinkamai įrenkite įkrovimo stotį. Žr. <i>Įkrovimo stoties įrengimas psl. 19</i> .
	Metaliniai objektai netoliese įkrovimo stoties, pvz., tvoros, plieninė armatūra ar požeminiai kabeliai, sukelia trukdžius.	Pakeiskite įkrovimo stoties padėtį (vietą).
<i>Už darbo zonos ribų</i>	Per didelis darbo zonos nuolydis ties virtualiu kontūru.	Pasirūpinkite, kad virtualus kontūras būtų tinkamai sukonfigūruotas. Žr. <i>Kaip pažymėti žemėlapyje objektus prie pastatų ir medžių psl. 16</i> .
	Per didelis transportavimo kelio arba kelio iki techninės priežiūros taško nuolydis.	Pasirūpinkite, kad transportavimo kelias būtų tinkamai sukonfigūruotas. Žr. <i>Kaip pažymėti žemėlapyje objektus prie pastatų ir medžių psl. 16</i> .
	Gaminys negali aptikti tinkamo kontūro signalo dėl trukdžių, kuriuos sukelia netoliese instaliuotas kitas gaminys.	Pastatykite gaminį į įkrovimo stotį ir sukurkite naują kontūro signalą. Žr. <i>Pakartotinis įkrovimo stoties nustatymas žemėlapyje psl. 25</i> .
	Metaliniai objektai netoliese įkrovimo stoties, pvz., tvoros, plieninė armatūra ar požeminiai kabeliai, sukelia trukdžius.	Pakeiskite įkrovimo stoties padėtį (vietą).
<i>Akumuliatorius išsikrovęs</i>	Gaminys neranda įkrovimo stoties.	Gaminys neturi tikslios padėties ir negali rasti įkrovimo stoties. Kliūtis neleidžia gaminiiui rasti įkrovimo stoties.
	Baigiasi akumuliatoriaus naudojimo laikas.	Pakeiskite akumuliatorių. Žr. <i>Akumuliatorius psl. 36</i> .
	Gaminys negali įvažiuoti į įkrovimo stotį, nes pažeista įkrovimo stoties pagrindo plokštės antena.	Jei LED indikatorius ant įkrovimo stoties mirksi raudonai, vadinasi, įkrovimo stoties antena yra pakenkta. Kreipkitės į įgaliotąjį techninės priežiūros centrą.

Pranešimas	Priežastis	Veiksmas
<i>Robotas paslydo</i>	Gaminys atsitrenkė į kliūtį ir sustojo arba ratai praslysta ant drėgnos žolės.	Perkelkite gaminį ir pašalinkite problemos priežastį. Jeigu taip atsitiko dėl šlapios žolės, palaukite, kol ji išdžius.
	Darbo zonoje yra status šlaitas.	Didžiausias nuolydis – 45%. Izoliuokite stačius šlaitus. Žr. <i>Ant šlaito esančių žemėlapių objektų konfigūravimas psl. 17.</i>
<i>Įkrovimo stotis užblokuota</i>	Blogas kontaktas tarp gaminio įkrovimo plokštelių ir įkrovimo stoties kontaktinių plokštelių. Gaminio įkrovimas nepavyko keletą kartų iš eilės.	Pastatykite gaminį įkrovimo stotyje ir įsitinkinkite, kad įkrovimo plokštelės ir kontaktinės plokštelės tinkamai kontaktuoja. Išvalykite įkrovimo stoties kontaktines plokšteles ir gaminio įkrovimo plokšteles.
	Pašalinis objektas neleidžia gaminiumi įvažiuoti į įkrovimo stotį.	Pašalinkite kliūtį.
	Įkrovimo stotis pakrypusi arba palenkta.	Pastatykite pagrindo plokštę ant lygaus paviršiaus. Norėdami įrengti įkrovimo stotį ant minkšto paviršiaus, naudokite atraminės plokštės priedą.
<i>Įstrigo įkrovimo stotyje</i>	Gaminys negali išvažiuoti iš įkrovimo stoties, nes yra užblokuotas. Pagrindo plokštės paviršius šlapias arba purvinas, todėl gaminys negali išvažiuoti iš įkrovimo stoties.	Patikrinkite, kodėl gaminys negali išvažiuoti iš įkrovimo stoties. Patraukite pašalinius objektus ir išvalykite įkrovimo stoties pagrindo plokštę.
<i>Ryšio su įkrovimo stotimi problema</i>	Keletą kartų sukurkite naują įkrovimo stoties signalą. Jeigu problemos nepavyksta išspręsti, kreipkitės į įgaliotąjį techninės priežiūros centrą.	Įkrovimo stoties signalas nepakeistas.
	Atlikite gaminio ir įkrovimo stoties susiejimo operaciją. Jeigu problemos nepavyksta išspręsti, kreipkitės į įgaliotąjį techninės priežiūros centrą.	Gaminys neprijungtas prie įkrovimo stoties.
	Maitinimo tiekimo triktis.	Patikrinkite ir pašalinkite energijos tiekimo trikties priežastį.
<i>Robotas vejąplovė apverstas</i>	Gaminys pakreiptas arba gaminio korpusas yra apverstas aukštyn ratais.	Pastatykite gaminį tinkamoje padėtyje.
<i>Robotas vejąplovė pasviręs</i>	Gaminys pasviręs daugiau nei maksimalus kampas.	Perkelkite gaminį ant lygaus paviršiaus.
<i>Pakeltas</i>	Gaminiumi nesiekiant žemės, įjungtas pakėlimo daviklis.	Patikrinkite, ar gaminio korpusas gali laisvai sukrtis aplink savo ašį. Objektus, kurie gali kilstelėti gaminio korpusą, patraukite arba sukurkite aplink juos vengtiną zoną. Jeigu problemos nepavyksta išspręsti, kreipkitės į įgaliotąjį techninės priežiūros centrą.

Pranešimas	Priežastis	Veiksmas
<i>Susidūrimas</i>	Gaminio korpusas negali laisvai judėti aplink savo ašį.	Pašalinkite purvą ar kitus pašalinius objektus, esančius tarp važiuoklės ir gaminio korpuso. Patikrinkite, ar gaminio korpusas gali laisvai sukis aplink savo ašį.
	Gaminys negali judėti į priekį ar atgal.	Pašalinkite kliūtį, neleidžiančią gaminiumi dirbti.
<i>Užblokuotas kairiojo / dešiniojo rato variklis</i>	Ratas užstrigo dėl žolės arba kitų objektų.	Patikrinkite ratą ir pašalinkite žolę ar kitus objektus.
<i>Signalizacija! Robotas veją-jovė sustabdytas</i>	Įsijungė pavojaus signalas, nes gaminys buvo sustabdytas.	Sureguliuokite saugos nustatymus meniu <i>Sauga</i> . Žr. <i>Saugumo nustatymai psl. 27</i> .
<i>Signalizacija! Robotas už „Geofence“ ribų</i>	Įsijungė pavojaus signalas, nes robotas buvo perkeltas už „Geofence“ teritorijos ribų.	
<i>Signalizacija! Robotas veją-jovė buvo perkeltas</i>	Įsijungė pavojaus signalas, nes robotas buvo perkeltas.	
<i>Elektronikos problema</i>	Gaminyje kilo laikina elektronikos ar programinės aparatinės įrangos problema.	Paleiskite gaminį iš naujo. Jeigu problemos nepavyksta išspręsti, kreipkitės į patvirtintą techninės priežiūros atstovą.
<i>Kontūro jutiklio problema</i>		
<i>Įkrovimo sistemos problema</i>		
<i>Posvyrio jutiklio problema</i>		
<i>Laikina problema</i>		
<i>Nesuderinamas priedas</i>		
<i>Susidūrimo jutiklio problema</i>		
<i>Pakėlimo jutiklio problema</i>		
<i>Netinkama sistemos konfigūracija</i>		
<i>Saugumo funkcijos gedimas</i>		
<i>Prijungimo jutiklio problema</i>		
<i>Pjovimo variklio problema</i>		
<i>Pjovimo agregato sulenkiamo jutiklio problema</i>		
<i>Vidinės įtampos problema</i>		
<i>Vidinio ryšio problema</i>		
<i>Vidinė problema</i>		
<i>Akumulatoriaus problema</i>	Gaminyje kilo laikina akumulatoriaus ar programinės aparatinės įrangos problema.	Paleiskite gaminį iš naujo. Jeigu problemos nepavyksta išspręsti, kreipkitės į patvirtintą techninės priežiūros atstovą.
	Netinkamo tipo akumulatorius.	Naudokite gamintojo rekomenduojamus originalius akumulatorius.
	Akumulatorius pakenktas arba veikia netinkamai.	Pakeiskite akumuliatorių, kreipkitės į įgaliotąjį techninės priežiūros centrą.

Pranešimas	Priežastis	Veiksmas
<i>Akumuliatoriaus temperatūra viršija ribas</i>	Gaminio negalima paleisti, nes akumuliatoriaus temperatūra per aukšta arba per žema.	Gaminys pradės darbą, kai akumuliatoriaus temperatūra nebeviršys nustatytų ribų. Pasirūpinkite, kad įkrovimo stotis būtų įrengta nuo saulės apsaugotoje vietoje.
<i>Per didelė įkrovimo srovė</i>	Netinkamas arba pažeistas maitinimo blokas.	Patikrinkite, ar nepažeistas maitinimo blokas ir įkrovimo stotis. Įsitinkite, kad naudojate tinkamą maitinimo bloką ir įkrovimo stotį. Paleiskite gaminį iš naujo. Jeigu problemos nepavyksta išspręsti, kreipkitės į igaliotąjį techninės priežiūros centrą.
<i>Žemėlapių problema</i>	Nėra apibrėžtos darbo zonos.	Sukurkite darbo zoną „Husqvarna Fleet Services™“ programėleje. Žr. <i>Darbo zonos sukūrimas psl. 23</i> .
	Žemėlapių objekto failas netinkamas.	Patikrinkite žemėlapių programėleje. Pakoreguokite žemėlapi ir jį išsaugokite. Pašalinkite žemėlapi ir atlikite konfigūravimą iš naujo.
<i>Darbo sritis apgadinta</i>	Įkrovimo stotis arba kontrolinė stotis buvo perkelta.	Perkelkite įkrovimo stotį arba kontrolinę stotį į jų pradinę padėtį.
		Atlikite naują žemėlapių konfigūravimą.
<i>Dešiniojo / kairiojo rato variklio problema</i>	Ratas užstrigo dėl žolės arba kitų objektų.	Patikrinkite varantįjį ratą ir pašalinkite žolę ar kitus objektus.
<i>Įkrovimo stotyje nėra elektros</i>	Maitinimo blokas netinkamas arba pažeistas.	Patikrinkite maitinimo bloką. Jei reikia, pakeiskite.
	Maitinimo tiekimo triktis.	Patikrinkite ir pašalinkite energijos tiekimo trikties priežastį.
	Gaminio nepavyksta įkrauti, nes kontaktinės plokštelės ir įkrovimo plokštelės nesujungtos.	Patikrinkite, ar įkrovimo plokštelės ir kontaktinės plokštelės prijungtos. Nuvalykite kontaktines ir įkrovimo plokšteles.
<i>Ieškoma palydovų</i>	Silpnas palydovinis signalas, gaunamas iš kontrolinę stotį.	Palydovinis signalas laikinai silpnas. Gaminys pradės veikti, kai palydoviniai signalai bus geri.
		Patikrinkite kontrolinės stoties instaliaciją. Informacijos apie kontrolinę stotį ieškokite naudojimo instrukcijoje.
	Silpnas palydovinis signalas, gaunamas iš gaminį.	Palydovinis signalas laikinai silpnas. Gaminys pradės veikti, kai palydovinis signalas bus geras.
		Patikrinkite, ar tarp gaminio ir dangaus nėra kokio nors objekto, kuris galėtų trikdyti palydovinį signalą. Pašalinkite objektą arba atlikite instaliaciją iš naujo neįtraukdami probleminės srities iš darbo zoną. Žr. <i>Darbo zonos sukūrimas psl. 23</i>

Pranešimas	Priežastis	Veiksmas	
<i>Nėra tikslios padėties iš palydovų</i>	Silpnas palydovinis signalas, gaunamas į kontrolinę stotį.	Patikrinkite kontrolinės stoties instaliaciją. Informacijos apie kontrolinę stotį ieškokite naudojimo instrukcijoje.	
	Silpnas palydovinis signalas, gaunamas į gaminį.	Patikrinkite, ar tarp gaminio ir dangaus nėra kokio nors objekto, kuris galėtų trikdyti palydovinį signalą. Pašalinkite objektą arba atlikite instaliaciją iš naujo neįtraukdami probleminės srities į darbo zoną. <i>Žr. Darbo zonos sukūrimas psl. 23</i>	
<i>Kontrolinės stoties ryšio problema</i>	Tarp gaminio ir kontrolinės stoties nėra radijo signalo.	Atlikite gaminio ir kontrolinės stoties susiejimo operaciją.	
	Kontrolinė stotis įrengta netinkamai.	Patikrinkite kontrolinės stoties instaliaciją. Informacijos apie kontrolinę stotį ieškokite naudojimo instrukcijoje.	
	Gaminys nepriima radijo signalo iš kontrolinės stoties visoje darbo zonoje.	Patikrinkite, ar gaminys priima radijo signalą iš kontrolinės stoties visoje darbo zonoje. Jeigu ne, iš naujo atlikite kontrolinės stoties instaliaciją arba žemėlapių konfigūravimą. <i>Žr. Žemėlapių objektų konfigūravimas psl. 21.</i>	
	Maitinimo tiekimo triktis.		Įrenkite antrą kontrolinę stotį, kad veiktų kaip kartotuvai. Įsitikinkite, jog gaminys gali priimti radijo signalą. Dėl išsamesnės informacijos kreipkitės į savo „Husqvarna“ prekybos atstovą.
			Įrenkite antrą kontrolinę stotį, kad veiktų kaip kartotuvai. Dėl išsamesnės informacijos kreipkitės į savo „Husqvarna“ prekybos atstovą.
Kontrolinėje stotyje įvyko klaida ir LED indikatorius mirksi raudonai.	Atjunkite ir vėl prijunkite kontrolinės stoties maitinimą, kad iš naujo paleistumėte kontrolinę stotį. Jeigu problemos nepavyksta išspręsti, kreipkitės į patvirtintą techninės priežiūros atstovą.		
<i>Netikėtas pjovimo aukščio koregavimas</i>	Pjovimo aukščio reguliavimo mechanizmas negali judėti.	Patikrinkite pjovimo aukščio reguliatorių ir pašalinkite žolę bei kitus pašalinius objektus. Jeigu problemos nepavyksta išspręsti, kreipkitės į patvirtintą techninės priežiūros atstovą.	
<i>Ribotas pjovimo aukščio diapazonas</i>			
<i>Pjovimo aukščio problema</i>			
<i>Pjovimo aukštis užblokuotas</i>			

Pranešimas	Priežastis	Veiksmas
<i>Pjovimo agregatas netinkamoje padėtyje</i>	Neteisingai prijungtas pjovimo agregatas.	Įsitikinkite, kad pjovimo agregatas yra tinkamai pritvirtintas, o svirtis – teisingoje padėtyje. Jeigu problemos nepavyksta išspręsti, kreipkitės į įgaliotąjį techninės priežiūros centrą.
	Pjovimo agregatas nustatytas į techninės priežiūros padėtį.	Įsitikinkite, kad pjovimo agregatas yra pjovimo padėtyje. Jeigu problemos nepavyksta išspręsti, kreipkitės į įgaliotąjį techninės priežiūros centrą.
<i>Per daug kelio taškų</i>	Esamoje darbo zonoje nustatyta per daug kelio taškų.	Sukurkite naują darbo zoną, vengtiną zoną ir transportavimo kelią, naudokite mažiau kelio taškų. Padalykite esamą darbo zoną į keletą darbo zonų.
<i>Paskirties vieta užblokuota</i>	Kelią į paskirties vietą blokuoja kliūtis.	Pašalinkite kliūtį, kuri blokuoja kelią į paskirties vietą.
	Kelią į paskirties vietą blokuoja vengtina zona.	Redaguokite arba pašalinkite vengtiną zoną arba sukurkite naują darbo zonos instaliaciją.
	Į darbo zoną nėra transportavimo kelio.	Sukurkite transportavimo kelią į darbo zoną.
<i>Tikslas nepasiekiamas</i>	Gaminys negali pasiekti paskirties vietos, kadangi vengtina zona blokuoja kelią į darbo zoną.	Redaguokite arba pašalinkite vengtiną zoną arba sukurkite naują darbo zonos instaliaciją.
	Į darbo zoną nėra transportavimo kelio.	Sukurkite transportavimo kelią į darbo zoną.
	Kliūtis blokuoja kelią atgal į įkrovimo stotį.	Pašalinkite kliūtį.
	Kliūtis blokuoja kelią į techninės priežiūros vietą.	
<i>Per aukštą akumuliatorių srovę</i>	Gaminys sustojo atsidūręs ant pernelyg aukštos ar tankios žolės arba per daug stačiame šlaite.	Pastatykite gaminį ant lygaus paviršiaus su trumpa žole ir paleiskite jį. Jeigu problemos nepavyksta išspręsti, kreipkitės į įgaliotąjį techninės priežiūros centrą.
<i>Per aukštą vidinę srovę</i>		
<i>Didelis vidinės galios praradimas</i>		
<i>Didelis įkrovimo galios praradimas</i>	Blogas kontaktas tarp pjovimo agregato įkrovimo plokštelių ir įkrovimo stoties kontaktinių plokštelių.	Nušveikite pjovimo agregato įkrovimo plokštes ir įkrovimo stoties kontaktines plokštes.
	Gaminyje kilo laikina elektronikos ar programinės aparatinės įrangos problema.	Paleiskite gaminį. Jeigu problemos nepavyksta išspręsti, kreipkitės į įgaliotąjį techninės priežiūros centrą.
<i>Aukšta vidinė temperatūra</i>	Gaminys buvo naudojamas esant per aukštai temperatūrai, per aukštai ar per storai vejos žolei arba ant pernelyg stataus šlaito.	Pastatykite gaminį nuo saulės apsaugotoje vietoje ir palaukite. Pastatykite gaminį ant lygaus paviršiaus su trumpa žole ir paleiskite jį. Jeigu problemos nepavyksta išspręsti, kreipkitės į įgaliotąjį techninės priežiūros centrą.
<i>Aukšta peilių variklio temperatūra, dešinėje / centre / kairėje</i>		

Pranešimas	Priežastis	Veiksmas
<i>Kelios kontrolinės stotys</i>	Netoli darbo zonos yra daugiau nei viena kontrolinė stotis. Kita kontrolinė stotis gali sukelti gaminio trukdžių.	Jeigu problema dažnai kartojasi, kreipkitės į įgaliotą techninės priežiūros specialistą.
<i>Netinkama programinės aparatinės įrangos konfigūracija</i>	Neatnaujinta gaminio programinė aparatinė įranga.	Atnaujinkite programinę aparatinę įrangą į naujausią versiją.

7.3 Informaciniai ir įspėjimo pranešimai

Toliau esančioje lentelėje nurodyti informaciniai pranešimai rodomi meniu *Messages* (pranešimai), esančiame programėlėje „Husqvarna Fleet Services™“. Jei dažnai rodomas tas pats pranešimas, kreipkitės į įgaliotą techninės priežiūros specialistą.

Pranešimas	Priežastis	Veiksmas
<i>Pjovimo sistemos disbalansas</i>	Gaminys aptiko pjovimo disko vibracijas.	Apžiūrėkite peilius ir varžtus, ar jie nepažeisti ir nenusidėvėję. Įsitinkite, kad visi peiliai sumontuoti tinkamai, o kiekvienoje peilių disko vietoje pritvirtintas tik vienas peilis.
<i>Ryšių problema</i>	Mobiliojo ryšio problemos.	Paleiskite gaminį iš naujo. Jeigu problemos nepavyksta išspręsti, kreipkitės į įgaliotą techninės priežiūros specialistą.
<i>Neteisingas PIN kodas</i>	Įvestas neteisingas PIN kodas. Galima atlikti 5 bandymus; po to gaminys laikinai blokuojamas.	Įveskite teisingą PIN kodą. Jei PIN kodas neteisingas, eikite programėlėje nurodytu žiniatinklio adresu, kad PIN kodas būtų išsiųstas jūsų registruotu el. pašto adresu. Jei nesate užregistravę el. pašto adresu, kreipkitės į įgaliotą techninės priežiūros specialistą.
<i>GPS navigacijos problema</i>	Gaminyje kilo laikina su elektronika ar programine aparatine įranga susijusi problema.	Paleiskite gaminį iš naujo. Jeigu problemos nepavyksta išspręsti, kreipkitės į patvirtintą techninės priežiūros atstovą.
<i>Ultragarso problema</i>	Ultragarsinis jutiklis nešvarus arba užsikimšęs.	Išvalykite ultragarsinį jutiklį.
	Gaminyje kilo laikina su elektronika ar programine aparatine įranga susijusi problema.	Paleiskite gaminį iš naujo. Jeigu problemos nepavyksta išspręsti, kreipkitės į patvirtintą techninės priežiūros atstovą.

7.4 Įkrovimo stoties LED indikatoriaus lemputės

Jei instaliacija tinkamai veikia, įkrovimo stoties indikatoriaus lemputės nuolat šviečia arba mirksi žaliai. Jei rodoma kita spalva, vykdykite toliau pateiktus trikčių šalinimo nurodymus.

Daugiau informacijos žr. www.husqvarna.com. Jei vis dar reikia pagalbos, kreipkitės į įgaliotą techninės priežiūros specialistą.

Šviesa	Būsena
Pastovi žalia šviesa	Gerai signalai
Mirksinti žalia šviesa	Signalai geri ir įjungtas <i>ECO režimas</i> . Žr. <i>ECO režimas psl. 27</i> .
Mirksinti raudona šviesa	Pažeista įkrovimo stoties antena. Kreipkitės į įgaliotą techninės priežiūros specialistą.
Šviečianti raudona šviesa	Grandinės plokštės gedimas arba netinkamas maitinimo šaltinis įkrovimo stotyje. Gedimą turi pataisyti įgaliotasis techninės priežiūros specialistas. Kreipkitės į įgaliotą techninės priežiūros specialistą.

7.5 Požymiai

Jeigu gaminys neveikia tinkamai, vadovaukitės požymių nustatymo lentelę, pateikta toliau.

Požymiai	Priežastis	Veiksmai
Gaminio nepavyksta pastatyti įkrovimo stotyje.	Įkrovimo stotis nėra pastatyta ant lygaus paviršiaus.	Padėkite įkrovimo stotį ant lygaus paviršiaus. Žr. <i>Tyrimas, kur statyti įkrovimo stotį psl. 14</i> .
	Įkrovimo stotis įrengta per toli nuo darbo zonos.	Sukurkite naują darbo zoną arba perkelkite įkrovimo stotį.
Gaminys dirba netinkamu laiku.	Būtina nustatyti gaminio datą ir laiką.	Nustatykite datą ir laiką. Žr. <i>Laikas ir data psl. 28</i> .
	Netinkamai nustatyta gaminio data ir laikas.	
	Neteisingas veikimo pradžios ir pabaigos laikas.	Pakeiskite veikimo grafiko nustatymus. Žr. <i>Grafikas psl. 26</i> .
Gaminys vibruoja.	Įjovimo sistema nesubalansuota dėl pažeistų peilių.	Patikrinkite peilius ir varžtus, jei reikia, pakeiskite juos. Žr. <i>Peilių ir peilių diskų keitimas psl. 34</i> .
	Įjovimo sistema nesubalansuota, nes toje pačioje padėtyje yra per daug peilių.	Įsitinkinkite, kad prie kiekvieno varžto pritvirtinta po 1 peilį.
	Gaminyje įrengti skirtingo storio peiliai.	Patikrinkite, ar peiliai yra skirtingo storio ir, jei reikia, pakeiskite juos.
Gaminys veikia, tačiau jo peilių diskas nesisuka.	Gaminys važiuoja į įkrovimo stotį.	Įprastas gaminio veikimas. Peilių diskas nesisuka, kai gaminys važiuoja iki įkrovimo stoties.

Požymiai	Priežastis	Veiksmas
Tarp įkrovimų gaminys veikia trumpiau negu įprastai.	Peilių diską užblokavo žolė ar kitas pašalinis objektas.	Nuimkite ir nuvalykite pjovimo diską. Žr. <i>Pjovimo agregato ir peilių diskų valymas psl. 34.</i>
	Baigiasi akumulatoriaus naudojimo laikas.	Pakeiskite akumuliatorių. Žr. <i>Akumuliatorius psl. 36.</i>
	Žolė aukšta ir stora.	Padidinkite pjovimo aukštį, o žolei tapus trumpesnei, vėl jį sumažinkite.
Darbo ir įkrovimo trukmė trumpesnė negu įprastai.	Baigiasi akumulatoriaus naudojimo laikas.	Pakeiskite akumuliatorių. Žr. <i>Akumuliatorius psl. 36.</i>
Vejąpjavė įkrovimo stotyje laikoma valandomis.	Gaminys pastatytas dėl nustatyto grafiko nustatymo arba todėl, kad buvo pasirinktas režimas <i>Stovėti iki kito pranešimo</i> .	Pakeiskite grafiko nustatymus arba paleiskite gaminį.
	Gaminys neveikia, jei akumulatoriaus temperatūra per aukšta arba per žema.	Gaminys vėl pradeda veikti, kai temperatūra nebeviršija nustatytų ribų ir grafiko nustatymai leidžia gaminiiui dirbti. Pasirūpinkite, kad įkrovimo stotis būtų įrengta nuo saulės apsaugotoje vietoje.
Pjovimo rezultatas nepatenkinamas.	Gaminys veikia trumpą laiką.	Pailginkite darbo laiką. Žr. <i>Grafikas psl. 26.</i>
	Per didelė darbo zona.	Apribokite darbo zoną arba pailginkite darbo laiką. Žr. <i>Grafikas psl. 26.</i>
	Atšipę peiliai.	Pakeiskite visus peilius. Žr. <i>Peilių disko peilio keitimas psl. 35.</i>
	Žolė per aukšta pagal pasirinktą pjovimo aukštį.	Padidinkite pjovimo aukštį, o žolei tapus trumpesnei, vėl jį sumažinkite.
	Ant peilių disko arba aplink variklio veleną prisikaupė žolės.	Pašalinkite susikaupusią žolę ir išvalykite gaminį. Žr. <i>Pjovimo agregato ir peilių diskų valymas psl. 34.</i>
	Pjovimo agregatas nekalibruotas.	Kreipkitės į įgaliotąjį techninės priežiūros centrą.
Gaminys yra įkrovimo stotyje, tačiau akumuliatorius nekraunamas.	Gaminys neprijungtas prie įkrovimo stoties.	Susiekite įkrovimo stotį ir gaminį.
	Įkrovimo stotis nekrauna.	Atjunkite ir vėl prijunkite maitinimo laidą prie įkrovimo stoties, kad ji būtų nustatyta iš naujo, – įkrovimas prasidės automatiškai. Jei problema kartojasi, susisiekite su pardavimo atstovu.
Negalite susieti gaminio su papildomu mobiliuoju įrenginiu.	Vienu metu gaminį su Bluetooth® galima susieti tik su vienu mobiliuoju įrenginiu.	Uždarykite programėlę visuose prijungtuose įrenginiuose. Jei problema išlieka, nustatykite susieto mobiliojo įrenginio parinktį OFF ir paleiskite iš naujo. Jei problema kartojasi, susisiekite su pardavimo atstovu.

Požymiai	Priežastis	Veiksmas
Anksčiau mobilusis ryšys buvo, tačiau dabar dingio.	Kilo problema dėl mobiliojo ryšio.	<ul style="list-style-type: none"> • Įsitikinkite, kad jūsų vietovėje yra mobiliojo ryšio aprėptis. • Paleiskite gaminį iš naujo. • Jei programėlėje prieinama nauja programinė aparatinė įranga, įdiekite ją, kad turėtumėte naujausią programinę aparatinę įrangą. • Įsitikinkite, kad turite naujausią „Husqvarna Fleet Services™“ programėlės versiją. • Jei problema kartojasi, susisiekite su pardavimo atstovu.

8 Transportavimas, saugojimas ir utilizavimas

8.1 Transportavimo saugos instrukcijos

- Gaminio transportavimui naudokite patvirtintą transportavimo priemonę.
- Konkrečiose šalyse nacionalinėmis arba vietinėmis taisyklėmis gali būti nustatyti gaminio transportavimo apribojimai.
- Transportavimo priemonės naudotojas yra atsakingas už saugų gaminio pritvirtinimą transportuojant. Žr. *Kaip saugiai įtvirtinti gaminį transportavimo metu psl. 48.*

8.1.1 Kaip saugiai įtvirtinti gaminį transportavimo metu

- Pritvirtinkite gaminį 3 dirželiais, po vieną ant priekinės rankenos ir abiejų gaminio šoninių rankenų. Kiekvieno dirželio maksimali galia yra 300 N.

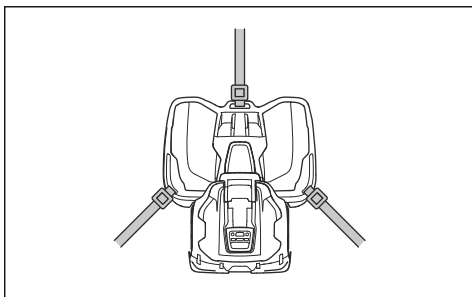

8.2 Gaminio palikimas saugoti

- Iki galo įkraukite gaminį. Žr. *Akumulatoriaus įkrovimas psl. 30.*
- IŠJUNKITE gaminį. Žr. *Gaminio IŠJUNGIMAS psl. 30.*
- Nuvalykite gaminį. Žr. *Gaminio valymas psl. 34.*
- Pastatykite gaminį sausoje, neužšalancioje vietoje.
- Pastatykite gaminį taip, kad visi ratai būtų ant lygaus paviršiaus.

Pasižymėkite: Jeigu įkrovimo stotį laikote lauke, neatjunkite maitinimo.

8.3 Akumuliatorių transportavimas

Pateikiamam ličio jonų akumuliatoriui taikomos pavojingų krovinių gabenimo taisyklės.

- Laikykitės visų taikomų nacionalinių reikalavimų.
- Laikykitės specialių komercinių krovinių gabenimui, įskaitant trečiųjų šalių ar tarpininko transporto priemonėmis, taikomų reikalavimų dėl pakavimo ir žymėjimo.

8.4 Šalinimas

Šis simbolis nurodo, kad įrenginys nepriskiriamas buitiniams atliekoms. Atiduokite jį perdirbti pasinaudodami vietine elektros ir elektronikos įrenginių surinkimo sistema. Taip prisidėsite prie tinkamo atliekų tvarkymo. Jei reikia daugiau informacijos, kreipkitės į vietines institucijas, buitinių atliekų tvarkymo tarnybas, prekybos atstovą arba mažmenininką. Netinkamas išmetimas gali daryti neigiamą poveikį aplinkai ir žmogaus sveikatai, nes gaminyje gali būti pavojingų medžiagų.



Pasižymėkite: Simbolis, rodomas ant įrenginio arba įrenginio pakuotės.

8.5 Kaip išimti akumuliatorių



PERSPĖJIMAS: Naudokite apsaugines pirštines ir batus.



PASTABA: Akumuliatorių išimkite tik tada, kai ketinate išmesti gaminį. Pašalinus garantinę plombą „Husqvarna“ garantija netaikoma.

1. Nuimkite viršutinį gaubtą.

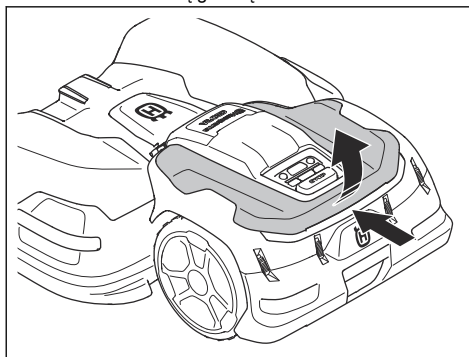

2. Universaliojo raktų plokščiu atsuktuvu atlaisvinkite fiksatorius ir nuimkite galinį buferį.

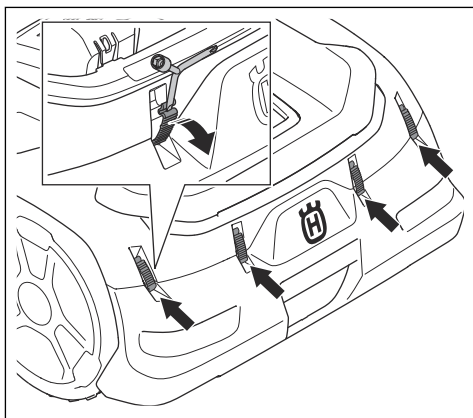

3. Atjunkite kabelį.

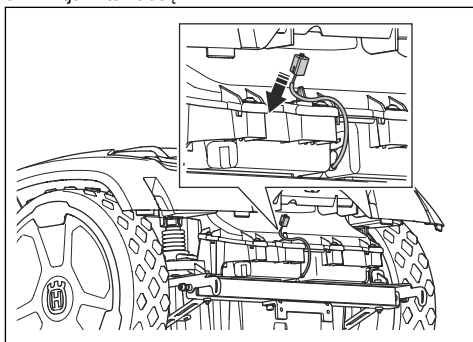

4. Atsukite 4 varžtus.

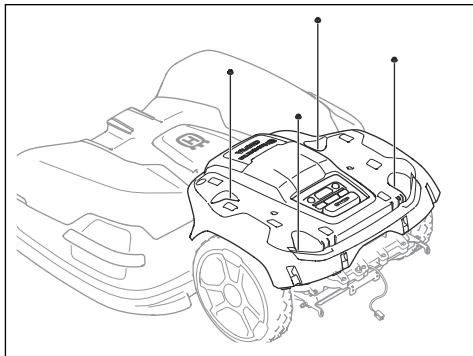

5. Nuimkite gaminio korpusą.

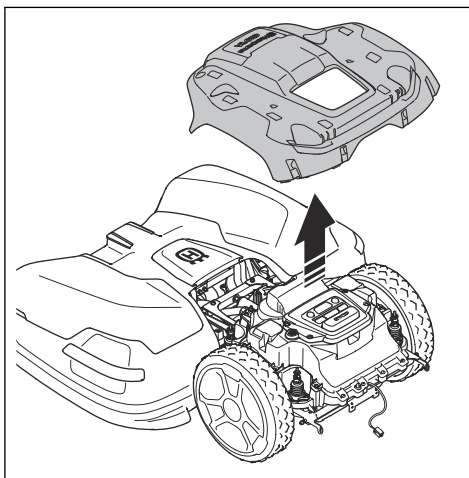

6. Išukite 13 varžtus.

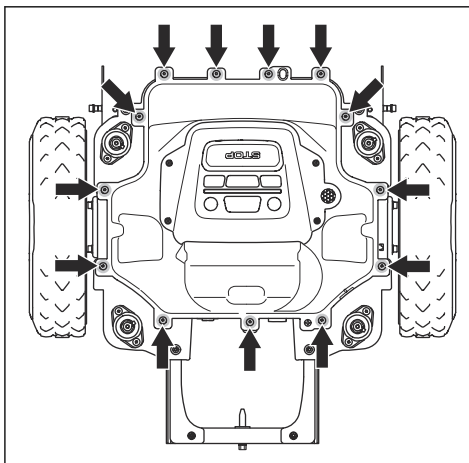

7. Atsargiai užlenkite važiuoklės viršų.

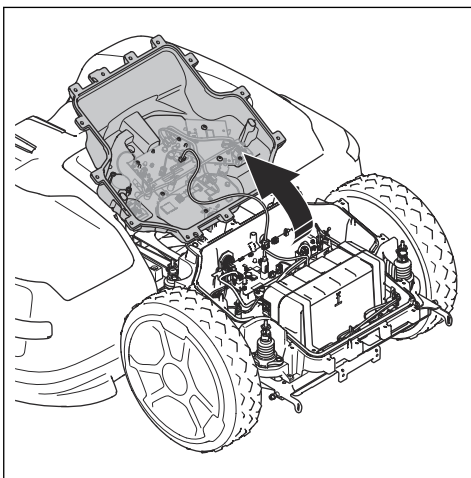

8. Atjunkite nuo akumulatoriaus 2 kabelius.

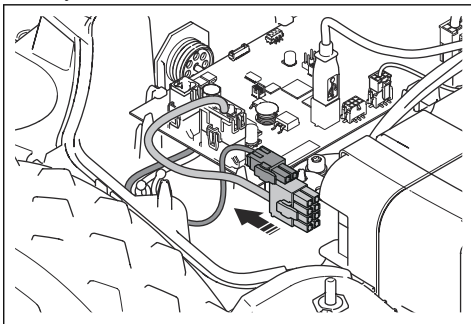

9. Atsukite ir ištraukite 4 akumulatoriaus laikiklio varžus.

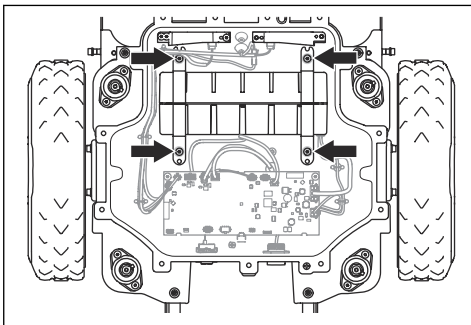

10. Išimkite iš įrenginio akumuliatorių.

9 Techniniai duomenys

9.1 Techniniai duomenys

Sistema	CEORA® 544 EPOS®		CEORA® 546 EPOS®	
	CEORA® CS4		CEORA® CS4	
	CEORA® RZ 43L	CEORA® RZ 43M	CEORA® RZ 43L	CEORA® RZ 43M
Matmenys, pavaros blokas ir pjovimo agregatas				
Ilgis, cm / col.	124 / 48,8	124 / 48,8	124 / 48,8	124 / 48,8
Plotis, cm / col.	108 / 42,5	108 / 42,5	108 / 42,5	108 / 42,5
Aukštis, cm / col.	44 / 17,3	44 / 17,3	44 / 17,3	44 / 17,3
Svoris ⁹ , kg/svar.	73 / 161	72 / 160	73 / 161	72 / 160
Pjovimas¹⁰				
Pjaunamas plotas – standartinis 48, m ² /akr., aukščiausia kokybė	38000 / 9,4	40000 / 9,9	48000 / 11,9	50000 / 12,4
Pjaunamas plotas – sportinė paskirtis 24, m ² /akr., aukščiausia kokybė sportinės paskirties plotams	19000 / 4,7	20000 / 4,9	24000 / 5,9	25000 / 6,2
Per valandą nupjaunamas plotas, be įkrovimo, m ² / akr.	1350 / 0,33	1350 / 0,33	1800 / 0,44	1800 / 0,44
Energijos sąnaudos pjau- nant, vidutinės, W	270	210	310	250
Didžiausias peilių variklio greitis, aps. / min.	2800	2800	3000	3000
Vidutinės energijos sąnaudos esant didžiausiai apkrovai, kWh/mėn.	140	115	150	130
Pjovimo trukmė, vidutinė, min	225	300	200	250
Įkrovimo trukmė, vidutinė, min	150	150	150	150
Siauriausias įmanomas pra- važiavimas, m / pėd.	3 / 9,8	3 / 9,8	3 / 9,8	3 / 9,8
Didžiausias šlaito nuolydis in- staliacijos teritorijoje, %	20	20	20	20
Didžiausias šlaito nuolydis ties virtualiu kontūru, %	15	15	15	15

⁹ Kai kurių gaminių ratų šepetėliai sveria 2 kg / 4,4 svar.

¹⁰ Tam, koks plotas nupjaunamas, įtakos turi asmenų tipas ir būklė, žolės tankis ir drėgmė. Jei pjovimo aukštis žemesnis nei 25 mm, nupjaunamas plotas sumažėja maždaug 10%.

Sistema	CEORA® 544 EPOS®		CEORA® 546 EPOS®	
	CEORA® CS4		CEORA® CS4	
	CEORA® RZ 43L	CEORA® RZ 43M	CEORA® RZ 43L	CEORA® RZ 43M
Informacija apie skleidžiamą garsą¹¹				
Juntamas garso lygis, dB (A)	72	69	72	72
Išmatuotas garso stiprumo triukšmo lygis, dB (A)	70	68	70	69
Triukšmo sklaidos neapibrėžtys K_{WA} , dB (A)	2	1	5	1
Garso slėgio triukšmo lygis ties naudotojo ausimis ¹² , dB (A)	62	60	62	61

Pavaros blokas	CEORA® 544 EPOS®	CEORA® 546 EPOS®
Matmenys		
Ilgis, cm / col.	67 / 26,4	67 / 26,4
Plotis, cm / col.	72 / 28,3	72 / 28,3
Aukštis, cm / col.	44 / 17,3	44 / 17,3
Svoris ¹³ , kg/svar.	38 / 84	38 / 84
Akumulatorius		
Akumulatorius, ličio jonų, 36,3 V / 49 Ah, gam. nr.	593 78 54-01	593 78 54-01
Akumulatorius, ličio jonų, 36,9 V / 48 Ah, gam. nr.	593 78 54-04, 593 78 54-03	593 78 54-04, 593 78 54-03
Gaminio duomenys		
Greitis km/h / mph	2,7 / 1,7	3,6 / 2,2
IP kodas	IPX5	IPX5

¹¹ Nustatyta pagal Direktyvą 2006/42/EB ir standartą EN 50636-2-107. Išskyrus juntamą garso lygį, kuris matuojamas pagal ISO 11094:1991.

¹² Garso slėgio triukšmo neapibrėžtys K_{pA} 2–4 dB (A)

¹³ Kai kurių gaminių ratų šepetėliai sveria 2 kg / 4,4 svar.

Pjovimo agregatas	CEORA® RZ 43L	CEORA® RZ 43M
Matmenys		
Ilgis, cm / col.	78 / 30,7	78 / 30,7
Plotis, cm / col.	108 / 42,5	108 / 42,5
Aukštis, cm / col.	34 / 13,4	34 / 13,4
Svoris, kg / svar.	35 / 77	34 / 75
Pjovimo sistema		
Pjovimo sistema	3 diskai su 5 besisukančiais peiliais	3 diskai su 5 besisukančiais peiliais
Pjovimo aukštis ¹⁴ , mm/col.	10–60 / 0,4–2,4	20–70 / 0,8–2,8
Pjovimo plotis, cm / col.	68 / 26,8	68 / 26,8
IP kodas	IPX5	IPX5
Peiliai	„Automower®“ standartiniai peiliai, „Automower® Enhance HSS“ peiliai	„Automower®“ standartiniai peiliai, „Automower® Enhance HSS“ peiliai

Įkrovimo stotis	CEORA® CS4
Matmenys	
Ilgis, cm / col.	151 / 59,4
Plotis, cm / col.	98 / 38,6
Aukštis, cm / col.	33 / 13,0
Svoris, kg / svar.	15,5 / 34,2
Elektros sistema	
Maitinimo šaltinis (36V DC), V AC	100–240
Įkrovimo stoties tinklo kabelis, ilgis nurodomas m / pėd.	3 / 9,8
Įkrovimo srovė, A DC	12
Įkrovimo stoties maitinimo bloko tipas ¹⁵	ADP-500BR XX
IP kodo įkrovimo stotis	IPX4
IP kodo maitinimo blokas	IPX44
Įkrovimo stoties laidinė antena	
Veikimo dažnių juosta, Hz	100–80000
Didžiausias magnetinis laukas, dBuA/m	82
Maksimali radijo dažnio galia ¹⁶ , mW esant 60 m	<25 mW @60m

¹⁴ Dirvožemio tipas, žolės tipas ir paviršiaus tipas gali nulemti skirtingą pjovimo aukštį.

¹⁵ XX, YY vietoje gali būti nurodyti bet kokie raidiniai skaitiniai ženklai arba nenurodoma nieko – naudojama tik rinkodaros tikslais ir nereiškia jokių techninių skirtumų. „XX“ nurodo šalies versiją, pvz., JP, o „Y“ nurodo gaminio peržiūrą, pvz., V.

¹⁶ Didžiausia aktyvi išvesties galia į antenas dažnių juostoje, kurioje veikia radijo įranga.

Dažnių juostos palaikymas	
Bluetooth® dažnio diapazonas	2400,0–2483,5 MHz
Mobilusis ryšys 2G	GSM 850 MHz, E-GSM 900 MHz, DCS 1800 MHz, PCS 1900 MHz
Mobilusis ryšys 4G	1 juosta (2100 MHz), 2 juosta (1900 MHz), 3 juosta (1800 MHz), 4 juosta (1700 MHz), 5 juosta (850 MHz), 8 juosta (900 MHz), 12 juosta (700 MHz), 13 juosta (700 MHz), 18 juosta (850 MHz), 19 juosta (850 MHz), 20 juosta (800 MHz), 25 juosta (1900 MHz), 26 juosta (850 MHz), 27 juosta (850MHz), 28 juosta (700 MHz), 66 juosta (1700 MHz), 71 juosta (600 MHz), 85 juosta (700 MHz)
SRD868 (Europa)	863–870 MHz
SRD915 (Šiaurės Amerika)	902–928 MHz
SRD915 (Australija)	915–928 MHz
SRD915 (Naujoji Zelandija)	915–928 MHz

Galios klasė		
Bluetooth® išėjimo galia	8 dBm	
Mobilusis ryšys 2G	4 galios klasė (GSM / E-GSM)	33 dBm
	1 galios klasė (DCS / PCS)	30 dBm
	E2 galios klasė (GSM / E-GSM)	27 dBm
	E2 galios klasė (DCS / PCS)	26 dBm
Mobilusis ryšys 4G	3 galios klasė	23 dBm
SRD868 (Europa)	13 dBm	
SRD915 (Šiaurės Amerika)	13 dBm	
SRD915 (Australija)	13 dBm	
SRD915 (Naujoji Zelandija)	13 dBm	

Negalima užtikrinti visiško suderinamumo tarp gaminio ir kitų tipų belaidžio ryšio sistemų, tokių kaip nuotolinio valdymo įranga, radijo siųstuvai, klausos aparatai, po žeme esantys „elektrinio piemens“ kabeliai ir pan.

Gaminys pagamintas Anglijoje arba Čekijoje. Žr. informaciją nominaliųjų parametų plokštelėje. Žr. *[vadas psl. 7]*.

9.2 Registruotieji prekiniai ženklai

Bluetooth® pavadinimas ir logotipai yra registruotieji prekės ženklai, priklausantys *Bluetooth SIG, inc.*, ir „Husqvarna“ juos naudoja pagal licenciją.

10 Atitikties deklaracija

10.1 ES atitikties deklaracijos originalas

EU Declaration of Conformity

EU Declaration of Conformity ROB-CEORA EPOS-25-3E

We, Husqvarna AB, SE 561 82 Huskvarna, SWEDEN, Tel. +46 36 146500 declare on our sole responsibility that the products:

Description	Battery Powered Robotic Lawnmower
Brand	HUSQVARNA
Type / Model	HUSQVARNA CEORA® 544 EPOS® and CEORA® 546 EPOS®
Identification	Serial numbers dating from 2025 week 48

is in conformity with the following EU directives and regulations as amended:

Directive/Regulation	Description
2006/42/EC	"relating to machinery"
2014/53/EU	"relating to radio equipment"
2011/65/EU	"restriction of use of certain hazardous substances"

and that the following standards and/or technical specifications are applied;
IEC 60336-1:2010+A1:2013+A2:2016 (EN 60335-1:2012+AC:2014+A11:2014+A13:2017+A15:2021)
IEC 60335-2-107:2017+A1:2020 (EN 50636-2-107:2015+A1:2018+A2:2020+A3:2021)

EN ISO 12100:2010

EN IEC 63000:2018

EN 61000-6-1:2007

EN 61000-6-3:2007+A1:2011+AC:2012

ETSI EN 301 489-1 V1.9.2

ETSI EN 301 489-3 V2.1.1

ETSI EN 301 489-17 V3.2.4

ETSI EN 301 489-19 V2.1.1

ETSI EN 301 489-52 V1.3.1

Draft ETSI EN 303 447 V1.3.0

ETSI EN 300 328 V2.2.2

ETSI EN 300 220-1 V3.1.1

ETSI EN 300 220-2 V3.1.1

ETSI EN 301 908-1 V15.2.1

ETSI EN 301 908-13 V13.3.1

ETSI EN 301 511 V.12.5.1

ETSI EN 303 413 V1.2.1

The notified body CTC advanced GmbH, No. 0682, has issued a type examination certificate with no. EU23-0124-01-TEC covering Art. 3.2 of 2014/53/EU.

Manne Alzén

Manne Alzén (Jan 8, 2026 10:35:22 GMT+1)

Manne Alzén
Huskvarna

Senior Director, Professional Robotics R&D
Husqvarna AB, Husqvarna Division
Responsible for technical documentation



10.2 ES atitikties deklaracijos vertimas

„Husqvarna AB“, SE 561 82 „Huskvarna“, ŠVEDIJA,
Tel. +46 36 146500 priima visišką atsakomybę, kad
gaminiai:

Aprašas	Akumuliatorinis robotas vejojė
Gamintojas	HUSQVARNA
Tipas / modelis	HUSQVARNA CEORA® 544 EPOS® ir CEORA® 546 EPOS®
Identifikacijos numeris	Serijos numeriai nuo 2025 m. 48 savaitės

atitinka šias iš dalies pakeistas ES direktyvas ir
reglamentus:

Direktyva / reglamentas	Aprašas
2006/42/EB	„Dėl mašinų“
2014/53/ES	„Dėl radijo įrangos“
2011/65/ES	„Dėl tam tikrų pavojingų medžiagų naudojimo“

ir kad laikomasi šių standartų ir (arba) techninių
specifikacijų

- IEC 60336-1:2010+A1:2013+A2:2016 (EN 60335-1:2012+AC:2014+A11:2014+A13:2017+A15:2021)
- IEC 60335-2-107:2017+A1:2020 (EN 50636-2-107:2015+A1:2018+A2:2020+A3:2021)
- EN ISO 12100:2010
- EN IEC 63000:2018
- EN 61000-6-1:2007
- EN 61000-6-3:2007+A1:2011+AC:2012
- ETSI EN 301 489-1 V1.9.2
- ETSI EN 301 489-3 V2.1.1
- ETSI EN 301 489-17 V3.2.4
- ETSI EN 301 489-19 V2.1.1
- ETSI EN 301 489-52 V1.3.1
- Juodraštis ETSI EN 303 447 V1.3.0
- ETSI EN 300 328 V2.2.2
- ETSI EN 300 220-1 V3.1.1
- ETSI EN 300 220-2 V3.1.1
- ETSI EN 301 908-1 V15.2.1
- ETSI EN 301 908-13 V13.3.1
- ETSI EN 301 511 V.12.5.1
- ETSI EN 303 413 V1.2.1

Vyresnysis vadovas, „Professional Robotics R&D
Husqvarna AB“, „Husqvarna“ padalinys, atsakingas už
techninius dokumentus



Notifikuotoji įstaiga „CTC advanced GmbH“, Nr. 0682,
išdavė tipinio pavyzdžio patikrinimo sertifikatą nr.
EU23-0124-01-TEC pagal Direktyvos 2014/53/ES 3.2
str.

Manne Alzén

Husqvarna



Husqvarna[®]

Autoriaus teisės priklauso © 2026 Husqvarna AB (leid.). Visos teisės priklauso autoriui.
„Husqvarna“ ir kiti gaminio bei savybių ženklai yra „Husqvarna Group“ prekių ženklai.

www.husqvarna.com

Originalios instrukcijos



1144027-65



2026-01-23