

**Bruksanvisning Brugsanvisning  
Bruksanvisning Käyttöohje**

# **K 6500 II Ring**

Läs igenom bruksanvisningen noggrant och förstå innehållet innan du använder maskinen.  
Læs brugsanvisningen omhyggeligt igennem og forstå indholdet, inden du bruger maskinen.

Les nøye gjennom bruksanvisningen og forstå innholdet før du bruker maskinen.  
Lue käyttöohje huolellisesti ja ymmärrä sen sisältö, ennen kuin alat käyttää konetta



**SE DK FI NO**

# SYMBOLFÖRKLARING

## Symboler på maskinen:

WARNING! Maskinen kan felaktigt eller slarvigt använd vara ett farligt redskap, som kan orsaka allvarliga skador eller dödsfall för användaren eller andra.

Läs igenom bruksanvisningen noggrant och förstå innehållet innan du använder maskinen.

Använd personlig skyddsutrustning. Se anvisningar under rubrik "Personlig skyddsutrustning".

Se efter att klingorna är fria från sprickor och andra skador.

Använd inte cirkelsågklingor

WARNING! Vid kapning uppstår dammbildning som kan förorsaka skador vid inandning. Använd godkänt andningsskydd. Sörj för god ventilation.

WARNING! Gnistor från klingan kan förorsaka brand i brännbara material såsom: bensen, trä, kläder, torrt gräs m.m.

WARNING! Kast kan vara plötsliga, blixtnabba och våldsamma och kan orsaka livshotande skada. Läs och förstå anvisningarna i bruksanvisningen innan du använder maskinen.

Denna produkt överensstämmer med gällande EG-direktiv.



Typskylt

Rad 1: Märke, modell (X,Y)

Rad 2: Serienummer med tillverkningsdatum (Y, W, X):  
År, vecka, sekvensnr

Rad 3: Produktnr (X)

Rad 4: Tillverkare

Rad 5: Tillverkarens adress

Rad 6: A: Uteffekt, B: Kapskvivans varvtal, C: Kapskvivans kapacitet

Rad 7: Ursprungsland

**Miljömärkning.** Symbolen på produkten eller dess förpackning indikerar att denna produkt ej kan hanteras som hushållsavfall. Den skall istället överlämnas till passande återvinningsstation för återvinning av elektrisk och elektronisk utrustning.



Genom att se till att denna produkt omhändertas ordentligt kan du hjälpa till att motverka potentiella negativa konsekvenser på miljö och människor, vilka annars kan orsakas genom oriktig avfallshantering av denna produkt.

För mer detaljerad information om återvinning av denna produkt, kontakta din kommun, din hushållsavfallsservice eller affären där du köpte produkten.

**Övriga på maskinen angivna symboler/dekaler avser specifika krav för certifieringar på vissa marknader.**

## Förklaring av varningsnivåer

Varningarna är graderade i tre nivåer.

### WARNING!



**WARNING! Används om risk för allvarlig personskada eller dödsfall föreligger för operatör eller omgivning om man inte följer givna instruktioner.**

### VIKTIGT!



**VIKTIGT! Används om risk för personskada föreligger för operatör eller omgivning om man inte följer givna instruktioner.**

### OBS!

**OBS! Används om risk för material- eller maskinskada föreligger om man inte följer givna instruktioner.**

# INNEHÅLL

## Innehåll

### SYMBOLFÖRKLARING

Symboler på maskinen: .....	2
Förklaring av varningsnivåer .....	2

### INNEHÅLL

Innehåll .....	3
----------------	---

### PRESENTATION

Bäste kund! .....	4
Konstruktion och egenskaper .....	4
K6500 II Ring .....	4

### VAD ÄR VAD?

Vad är vad på kapmaskinen – K6500 II-skivan? ..	5
---	---

### MASKINENS SÄKERHETSUTRUSTNING

Allmänt .....	6
---------------	---

### KLINGOR

Allmänt .....	8
Diamantklingsor .....	8
Drivning .....	9
Transport och förvaring .....	9

### MONTERING OCH INSTÄLLNINGAR

Allmänt .....	10
Montering av klinga .....	10
Anslut kylvatten .....	12
Vattentillförsel .....	12
Vattendosering .....	12
Rörklammer (tillbehör) .....	12

### HANDHAVANDE

Skyddsutrustning .....	13
Allmänna säkerhetsinstruktioner .....	13
Grundläggande arbetsteknik .....	15
Transport och förvaring .....	20

### START OCH STOPP

Före start .....	21
Start .....	21
Stopp .....	21

### UNDERHÅLL

Allmänt .....	22
Underhållsschema .....	22
Rengöring .....	23
Funktionskontroll .....	23
Reomläggning av klingan .....	26

### FELSÖKNING

Mekanik .....	27
---------------	----

### TEKNISKA DATA

Tekniska data .....	28
Skärutrustning .....	28
EG-försäkrän om överensstämmelse .....	29

### ELSCHEMA

Elschema .....	30
----------------	----

# PRESENTATION

## Bäste kund!

Tack för att Du har valt en Husqvarnaprodukt!

Vi hoppas att Du kommer att vara nöjd med Din maskin och att den ska få vara Din följeslagare under en lång tid framöver. Ett köp av någon av våra produkter ger dig tillgång till professionell hjälp med reparationer och service. Om inköpsstället för maskinen inte var någon av våra auktoriserade återförsäljare, fråga dem efter närmaste serviceverkstad.

Denna bruksanvisning är en värdehandling. Se till att den alltid finns tillhands på arbetsplatsen. Genom att följa dess innehåll (användning, service, underhåll etc.) kan Du väsentligt höja maskinens livslängd och även dess andrahandsvärde. Om Du säljer Din maskin, se till att överlåta bruksanvisningen till den nya ägaren.

## Över 300 års innovation

Husqvarna AB är ett svenskt företag med anor som går tillbaka till 1689 då kung Karl XI lät uppföra en fabrik för tillverkning av muskötter. Redan då lades grunden till den ingenjörskunskap som står bakom utvecklingen av några av världens främsta produkter inom områden som jaktvapen, cyklar, motorcyklar, hushållsmaskiner, symaskiner och utomhusprodukter.

Idag är Husqvarna världens största tillverkare av motordrivna utomhusprodukter för skog, park och trädgårdsskötsel. Husqvarna är dessutom ledande på världsmarknaden inom kaputrustning och diamanterverktyg för byggnadsindustrin.

## Ägaransvar

Ägaren/arbetsgivaren ansvarar för att operatören har tillräckliga kunskaper om hur maskinen används på ett säkert sätt. Arbetsledare och operatörer ska ha läst och förstått bruksanvisningen. De ska ha kunskap om:

- Maskinens säkerhetsföreskrifter.
- Maskinens tillämpningsområden och begränsningar.
- Hur maskinen ska användas och underhållas.

Nationell lagstiftning kan reglera maskinens användning. Ta reda på vad som gäller på din arbetsort innan maskinen tas i bruk.

## Tillverkarens förbehåll

Efter att ha publicerat denna manual får Husqvarna utfärda ytterligare information för säker användning av denna produkt. Det är ägarens skyldighet att hålla sig uppdaterad med de säkraste metoderna för drift.

Husqvarna AB arbetar ständigt med att vidareutveckla sina produkter och förbehåller sig därför rätten till ändringar beträffande bl.a. form och utseende utan föregående meddelande.

Om du behöver kundinformation och hjälp, kontakta oss via vår webbplats: [www.husqvarna.com](http://www.husqvarna.com)

## Konstruktion och egenskaper

Den här produkten tillhör sortimentet PRIME™: elverktyg med hög frekvens för kapning, borrar, borring och väggsågning. Den här diamantringkapen från Husqvarna är bärbar, handhållen och avsedd för kapning av hårda material som betong, murverk och sten. Den ska inte användas till annat än de användningsområden som beskrivs i den här bruksanvisningen.

Den här maskinen måste användas med ett högfrekvensaggregat (PP) från Husqvarna.

Värden som hög prestanda, pålitlighet, innovativ teknologi, avancerade tekniska lösningar och miljöhänsyn utmärker Husqvarnas produkter. Säker drift av denna produkt kräver att operatören läser denna manual noggrant. Fråga din återförsäljare för Husqvarna om du behöver mer information.

Nedan följer några av de unika egenskaper som din produkt är utrustad med.

## K6500 II Ring

- Enheten ger hög effekt och kan använda både 1- och 3-fasigång, vilket gör den flexibel och användbar.
- Elgard™ är ett elektroniskt överbelastningsskydd som skyddar motorn. Skyddet skonar maskinen och ger en lång livslängd. Maskinen indikerar med hjälp av Elgard™ när den närmar sig maxbelastning.

Belastningsindikatorn visar användaren att rätt belastningsnivå används vid kapningen och varnar för om systemet håller på att överhettas.

- Effektiva vibrationsdämpare som skonar armar och händer.
- Utformningen är lätt, kompakt och ergonomisk, vilket gör enheten lätt att transportera.
- Kapdjup på 325 mm (12,8 tum). Snitten kan effektivt göras från ett och samma håll.
- Skärutrustningen har både vattenkyllning och dammhanteringssystem för våtkapning och hantering av damm.

# VAD ÄR VAD?

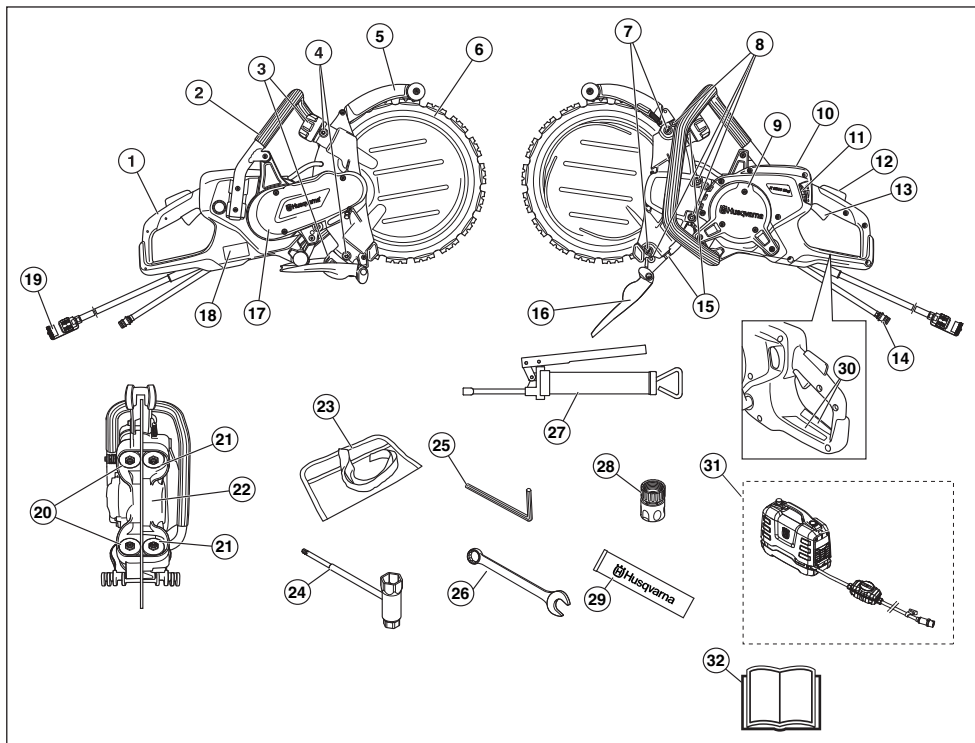

## Vad är vad på kapmaskinen – K6500 II-skivan?

- |                                     |  |
|-------------------------------------|--|
| 1 Bakre handtag                     | 17 Remskydd  |
| 2 Främre handtag                    | 18 Typskylt  |
| 3 Ratt för styrrullar               | 19 Kontaktdon  |
| 4 Smörjnipplar                      | 20 Styrrullar  |
| 5 Knivskydd                         | 21 Stödrollar  |
| 6 Diamantklinga (följer inte med)   | 22 Drivhjul  |
| 7 Justerskruvar                     | 23 Verktogsväska   |
| 8 Skruvar, stödrullekåpa            | 24 Kombinyckel   |
| 9 Motorkåpa                         | 25 6 mm insexnyckel  |
| 10 Display                          | 26 Fast nyckel, 19 mm  |
| 11 Vattenkran med flödesbegränsning | 27 Fettspruta  |
| 12 Gasreglagespärr                  | 28 Vattenkoppling, GARDENA®  |
| 13 Gasreglage                       | 29 Lagerfett   |
| 14 Vattenanslutning, in             | 30 Informations- och varningsdekal   |
| 15 Låsmuttrar för stödrullearmarna  | 31 Måste användas med ett högfrekvensaggregat från Husqvarna (följer inte med) |
| 16 Stänkskydd                       | 32 Bruksanvisning  |

# MASKINENS SÄKERHETSUTRUSTNING

## Allmänt



**WARNING!** Använd aldrig en maskin med defekta säkerhetsdetaljer. Om din maskin inte klarar alla kontrollerna ska serviceverkstad uppsökas för reparation.

För att förhindra ofrivillig start ska momenten beskrivna i detta kapitel utföras med motorn frånslagen och kontakten urdragen ur uttaget om inte annat anges.

I detta avsnitt förklaras vilka maskinens säkerhetsdetaljer är, vilken funktion de har samt hur kontroll och underhåll skall utföras för att säkerställa att de är i funktion.

## Gasreglagespärr och TILL/FRÅN-ventil för vatten

Gasreglagespärren är konstruerad för att förhindra ofrivillig aktivering av gasreglaget och reglera till/från-ventilen för vattentillförsel.

När spärren (1) trycks ner i handtaget (= när man håller om handtaget) öppnas vattenventilen och gasreglaget (2) frikopplas.

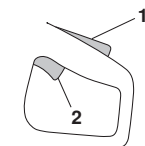

När greppet om handtaget släpps återställs både gasreglaget och gasreglagespärren till sina respektive ursprungslägen. Detta läge medför att maskinen stannar och att gasreglaget låses och vattenventilen återgår till stängt läge.

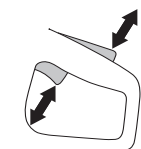

## Kontroll av gasreglagespärr

- Kontrollera att gasreglaget är låst när gasreglagespärren är i sitt ursprungsläge.



- Tryck in gasreglagespärren och kontrollera att den återgår till sitt ursprungsläge när den släpps.



- Kontrollera att gasreglaget och gasreglagespärren går lätt samt att deras returfjädersystem fungerar.

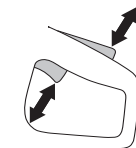

## Skydd för klingan



**WARNING!** Kontrollera alltid att klingskyddet är korrekt monterat innan maskinen startas.

Detta skydd sitter monterat ovanför klingan och är konstruerat för att förhindra att delar från klingan eller kapat material slungas mot användaren.

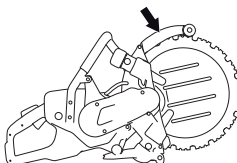

## Kontroll av kapskivan och skyddet för kapskivan

- Kontrollera skyddet över och under kapskivan så att den inte har sprickor eller andra skador. Byt ut den om den är skadad.
- Kontrollera även att kapskivan är korrekt monterad och inte har några skador. En skadad kapskiva kan orsaka personskador.

# MASKINENS SÄKERHETSUTRUSTNING

## Stänkskydd

Sprutskyddet skyddar mot flygande skräp, vatten och betongslam.

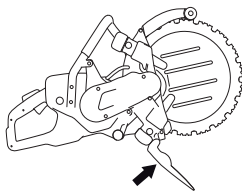

### Kontroll av stänkskyddet

Se till att det inte finns några sprickor eller hål från slamblästring i sprutskyddet. Byt ut skyddet om det är skadat.

## Avvibreringssystem



**WARNING!** Överexponering av vibrationer kan leda till blodkärls- eller nervskador hos personer som har blodcirkulationsstörningar. Uppsök läkare om ni upplever kroppsliga symptom som kan relateras till överexponering av vibrationer. Exempel på sådana symptom är domningar, avsaknad av känsl, "kittlingar", "stickningar", smärta, avsaknad eller reducering av normal styrka, förändringar i hudens färg eller dess yta. Dessa symptom uppträder vanligtvis i fingrar, händer eller handleder. Dessa symptom kan öka vid kalla temperaturer.

- Din maskin är utrustad med ett avvibreringssystem, vilket är konstruerat att ge en så vibrationsfri och behaglig användning som möjligt.
- Maskinens avvibreringssystem reducerar överföringen av vibrationer mellan motorenhet/skärutrustning och maskinens handtagsenhet.

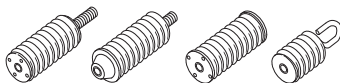

### Kontroll av avvibreringssystem



**WARNING!** Motorn ska vara frånslagen och kontakten urdragen ur kraftaggregatet.

- Kontrollera regelbundet avvibreringselementen efter materialsprickor och deformationer. Byt dem om de är skadade.
- Kontrollera att avvibreringselementen är fast förankrade mellan motorenhet och handtagsenhet.

# KLINGOR

## Allmänt



**WARNING!** Klingor kan gå sönder och orsaka allvarliga skador för användaren.

Klingans tillverkare utfärdar varningar och rekommendationer för hur man använder och tar hand om klingan på rätt sätt. De varningarna följer med klingan.

Klingan måste kontrolleras innan den monteras på sågen och även under arbetet. Leta efter sprickor, förlorade segment (diamantklingor) eller avbrutna delar. Använd inte en skadad klinga.



**WARNING!** Använd aldrig en klinga med lägre varvtalsmärkning än maskinens. Använd endast ringkapklingor avsedda för Husqvarnas handhållna ringkapmaskiner.

## Diamantklingor

### Allmänt



**WARNING!** Använd aldrig en klinga till något annat material än det den är avsedd för.

Använd aldrig diamantklingor till att kapa plastmaterial. Värmen som alstras vid kapningen kan smälta plasten och den kan då fastna på kapskivan och orsaka kast.

Diamantklingor i arbete blir väldigt varma. En överhettad klinga är ett resultat av missbruk och kan leda till att klingan deformeras med skador på såväl maskin som användare som följd.

Kapning i metall genererar gnistor som kan orsaka brand. Använd inte maskinen i närheten av antändbara substanser eller gaser.

- Diamantklingor består av en stålstomme försedd med segment som innehåller industridiamanter.

## Diamantklingor för olika material

- Diamantklingor används med fördel till allt murverk och armerad betong. Be din återförsäljare om hjälp vid val av produkt.
- Diamantklingor finns i flera hårdhetsgrader.
- En "mjuk" diamantklinga har en förhållandevis kort livslängd och stor avverkningsförmåga. Den används i hårda material såsom granit och hård betong. En "hård" diamantklinga har längre livslängd, mindre avverkningsförmåga och skall användas i mjuka material såsom tegel och asfalt.

## Skärpning av diamantklingor

- Använd alltid en skarp diamantklinga.
- Diamantklingor kan bli slöa när fel matningstryck används eller vid kapning av vissa material såsom kraftigt armerad betong. Att arbeta med en slö diamantklinga medför överhettning vilket kan leda till att diamantsegment lossnar.
- Skärp klingan genom att skära i ett mjukt material som sandsten eller tegel.

## Diamantklingor och kylning



**WARNING!** Ringkapsklingor som används på den här sågen måste användas med vatten kontinuerligt för att förhindra överhettning som kan orsaka att klingan deformeras med personskadorna och skador som följd.

Vattenkylning ska alltid användas. Vid våtkapning kyls klingan kontinuerligt för att förhindra upphettning.

Vatten kyler klingan och ökar dess livslängd samt minskar dammbildning.

## Vibrationer i diamantklingor

Klingan kan bli orund och vibrera om för högt matningstryck används.

Ett lägre matningstryck kan häva vibrationen. Byt i annat fall klingan.

## Drivning

Tack vare maskinens unika konstruktion överförs drivkraft inte via klingans centrum. De två styrrullarnas flänsar löper i klingans spår. Styrrullarnas fjädrar pressar ut rullarna, vilka i sin tur pressar den V-formade kanten på klingans innerdiameter mot det V-formade spåret i drivhjulet. Drivhjulet är monterat på en axel som drivs av motorn via en drivrem.

Detta medger ett totalt snittdjup på 270 mm (10,6 tum) med en 350 mm (14 tum) diamantklinga.

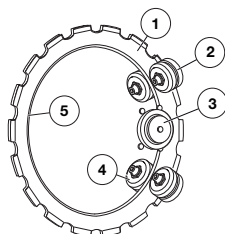

- 1 Klinga
- 2 Stödrullar
- 3 Drivhjul
- 4 Styrrullar
- 5 V-formad kant

**OBS!** Under diamantklingans livslängd bör rullarnas inställning kontrolleras två gånger, dels efter montering av en ny klinga och dels när klingan är förbrukad till hälften.

## Transport och förvaring

- Se till att maskinen är säkrad och att klingan är korrekt skyddad när maskinen transporteras och förvaras.
- Inspektera klingan efter transport och förvaringsskador före användning.
- Förvara klingan torrt.

# MONTERING OCH INSTÄLLNINGAR

## Allmänt



**WARNING!** Dra alltid ut stickkontakten ur uttaget före rengöring, underhåll eller montering. Övåntade klingörelser kan orsaka allvarliga skador.

Husqvarnas diamantklingor är godkända för handhållna kapmaskiner.

Vi har i vårt sortiment ett antal klingor för olika material. Hör med din Husqvarna återförsäljare vilken klinga som lämpar sig bäst för din tillämpning.



## Montering av klinga



**WARNING!** Sätt inte nya diamantsegment på en använd klingkärna (omtandning). Klingkärnan är utformad för att klara den påfrestning den utsätts för med originalsegmentet. Om klingan är omtandad kan den extra påfrestningen på klingkärnan leda till att den går sönder eller spricker, vilket kan orsaka användaren allvarliga skador. Därför godkänner inte Husqvarna att ringkapklingor omtandas. Kontakta din Husqvarna-återförsäljare för instruktioner.



**WARNING!** Kontrollera att klingan inte är skadad innan du monterar den på maskinen. Skadade klingor kan sprängas och orsaka allvarliga personskador.

- Torka bort ev smuts från klingans yta.

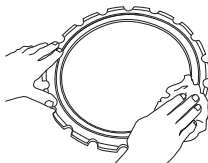

- Lossa låsmuttrarna på stödrullekåpan.

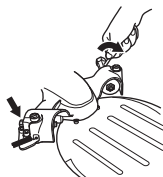

- Skruva upp justerskruvarna några varv.

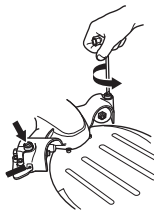

- Lossa på vreden så att all fjäderspänning tas bort.

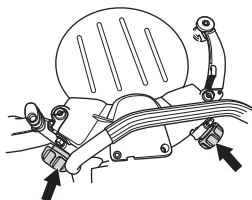

- Avlägsna de fyra skruvarna som håller fast stödrullens kåpa med hjälp av en 6 mm insexnyckel och lyft bort kåpan.

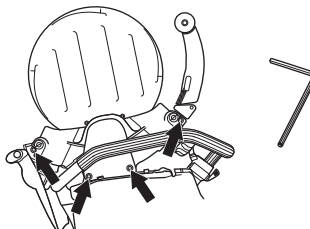

- Montera klingan.

Klingan har ett spår (1) på ena sidan som utgör styrspår för styrrullarna. Se till att klingans V-formade kant hamnar i drivhjulet och att klingans styrspår passar in i respektive styrrulle. Se anvisningar i avsnitt "Klingor".

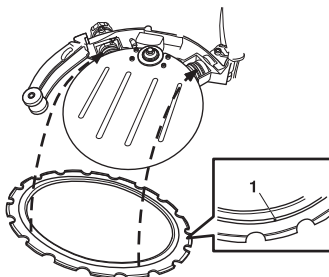

## MONTERING OCH INSTÄLLNINGAR

- Vid behov tryck in styrrullen så att den äntrar in i spåret på klingan.

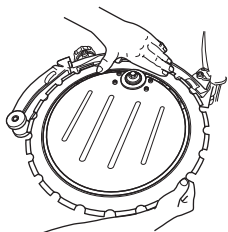

- Montera stödrullekåpan och se till att styrrullarnas flänsar fortfarande ligger rätt i klingans spår.

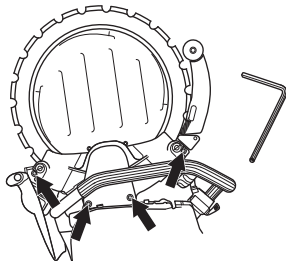

- Skruva sedan fast de fyra skruvarna hårt.
- Roterera klingan och se till att stödrullarna inte är inspända mot klingan.

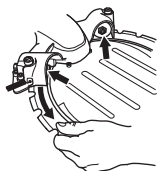

**OBS!** Maskinen skall stå upprätt. Om maskinen ligger på sidan gör klingans tyngd att det är svårt att erhålla en riktig justering. Felaktig justering kan leda till skador på klingan. Om klingan roterar långsamt eller stannar, avbryt kapningen omedelbart och felsök.

- Justera ställskruvarna så att stödrullarna får kontakt mot klingan.

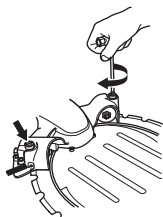

- Justera så att man lätt kan hålla emot stödrullarna med tummen då klingan roteras. Stödrullen skall bara följa med klingan då och då.

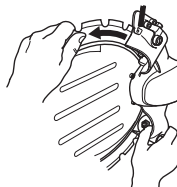

- Drag åt låsmuttrarna på stödrullekåpan.

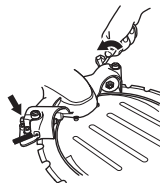

- Roterera klingan och testa om man fortfarande kan hålla emot rullarna med tummen då klingan roteras.
- Drag åt rattarna hårt och maskinen är redo att användas.

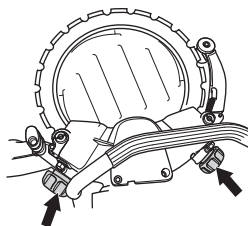

# MONTERING OCH INSTÄLLNINGAR

## Anslut kylvatten

Anslut vattenslangen till vattenförsörjningen. Vattenflödet aktiveras genom att öppna strypventilen. Minsta vattenflöde: 4 l/min. Notera att maskinens slangnippel är försedd med ett filter.

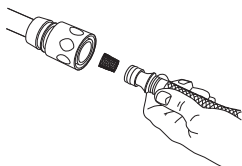

## Vattentillförsel

När du trycker in pådragsspärren (A) öppnas vattenventilen.

Vattenventilen förblir öppen och gasreglagespärren (1) förblir intryckt så länge gasreglaget (2) hålls intryckt.

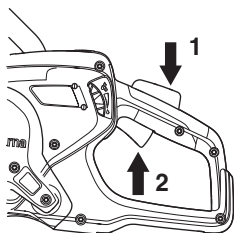

## Vattendosering

Vattenflödet kan under drift justeras med tummen.

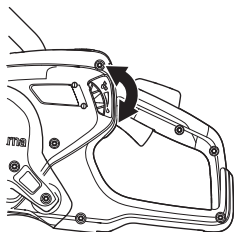

Det krävs ett rikligt vattenflöde för maximal klinglivslängd.

**OBS! Vattentrycket och vattenflödet är ytterst viktigt för klingans kylning och livslängd. Bristfällig kylning förkortar styrrullarnas, stödrullarnas, drivhulets och klingans livslängd.**

## Rörklammer (tillbehör)

För användning med Husqvarna K 970 Ring och Chain och K 6500 Ring och Chain. Ett praktiskt tillbehör för att göra raka, exakta snitt i betonggrör.

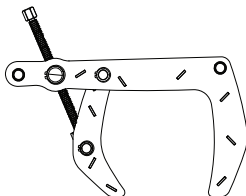

## Skyddsutrustning

### Allmänt

Använd aldrig maskinen utan möjlighet att kunna påkalla hjälp i händelse av olycka.

### Personlig skyddsutrustning

Vid all användning av maskinen skall godkänd personlig skyddsutrustning användas. Personlig skyddsutrustning eliminerar inte skaderisken, men den reducerar effekten av en skada vid ett olyckstillbud. Be din återförsäljare om hjälp vid val av utrustning.



**WARNING! Användning av produkter som skär, slipar, borrar, finslipar eller former material kan generera damm och ångor som kan innehålla skadliga kemikalier. Ta reda på hur det material som du arbetar med är beskaffat och bär lämplig andningsmask.**

**Långvarig exponering för buller kan ge bestående hörselskador. Använd därför alltid godkända hörselskydd. Var alltid uppmärksam på varningssignaler eller tillrop när hörselskydd används. Tag alltid av hörselskydden så snart motorn stoppats.**

Använd alltid:

- Godkänd skyddshjälm
- Hörselskydd
- Godkända ögonskydd. Används visir måste även godkända skyddsglasögon användas. Med godkända skyddsglasögon menas de som uppfyller standard ANSI Z87.1 för USA eller EN 166 för EU-länder. Visir ska uppfylla standard EN 1731.
- Andningsmask
- Kraftiga greppsäkra handskar.
- Åtsittande, kraftig och bekväm klädsel som tillåter full rörelsefrihet. Vid kapning uppstår gnistor som kan sätta kläder i brand. Husqvarna rekommenderar att du använder flammhämmande bomull eller kraftigt jeansstyg. Använd inte kläder som är tillverkade av material som nylon, polyester eller rayon. Om sådana material antänds kan de smälta och fastna på huden. Använd inte shorts
- Stövlar med stålhätta och halkfri sula.

## Övrig skyddsutrustning



**VIKTIGT! Gnistor kan uppkomma vid arbete med maskinen och orsaka brand. Ha alltid utrustning för brandsläckning tillgänglig.**

- Brandsläckare
- Första hjälpen förband

## Allmänna säkerhetsinstruktioner

Detta avsnitt behandlar grundläggande säkerhetsregler för arbete med maskinen. Given information kan aldrig ersätta den kunskap en yrkesman besitter i form av utbildning och praktisk erfarenhet. När du råkar ut för en situation som gör dig osäker angående fortsatt användning skall du rådfråga en expert. Vänd dig till din återförsäljare, din serviceverkstad eller en erfaren användare. Undvik all användning du anser dig otillräckligt kvalificerad för!

- Läs igenom bruksanvisningen noggrant och förstå innehållet innan du använder maskinen. Vi rekommenderar att alla användare även får praktiska instruktioner innan de använder maskinen första gången.
- Tänk på att det är du, som användare som är ansvarig för att inte utsätta människor eller deras egendom för olycka eller fara.
- Maskinen ska hållas ren. Skytlar och dekalering ska vara fullt läsbara.



**WARNING! Läs alla säkerhetsinstruktioner och varningar. Om du inte följer varningarna och instruktionerna kan det leda till elektrisk stöt, brand och/eller allvarlig skada.**

Spara alla varningar och instruktioner som referens.

I varningarna syftar termen "elverktyg" på ett verktyg som antingen är anslutet till nätspänning (med sladd) eller drivs av batteri (sladdlöst).

# HANDHAVANDE

## Säkerhet i arbetsområdet

- **Arbetsområdet ska hållas välordnat och välbelyst.** I rörliga eller mörka arbetsområden händer det lätt olyckor.
- **Använd inte elverktyg i miljöer där det finns risk för explosion, t.ex. i närheten av brännbara vätskor, gaser eller damm.** Gnistor från elverktyget kan antända dammet eller ångorna.
- **Håll barn och andra människor på avstånd när du använder ett elverktyg.** Om du blir distraherad kan du tappa kontrollen.
- Undvik användning vid ogynnsamma väderleksförhållanden. Exempelvis tät dimma, regn, hård vind, stark kyla, osv. Att arbeta i dåligt väder är tröttsamt och kan skapa farliga omständigheter, exempelvis halt underlag.
- Börja aldrig att arbeta med maskinen innan arbetsområdet är fritt och du har säkert fotfäste. Titta efter eventuella hinder vid en oväntad förflyttning. Försäkra dig om att inget material kan falla ned och orsaka skador när du arbetar med maskinen. Iakttag stor försiktighet vid arbete i sluttande terräng.



**WARNING! Säkerhetsavståndet för kapmaskinen är 15 meter. Du är ansvarig för att djur och åskådare inte befinner sig inom arbetsområdet. Starta inte kapningen förrän arbetsområdet är fritt och du har säkert fotfäste.**

## Elsäkerhet

- **Undvik kroppskontakt med jordade ytor, t.ex. rörledningar, värmeelement, spisar och kylskåp.** Om din kropp är jordad ökar risken för elektrisk stöt.
- **Utsätt inte elverktyg för regn eller väta.** Om vatten kommer in i elverktyget ökar risken för elektrisk stöt.
- **Använd inte kabeln på fel sätt. Använd inte kabeln för att bära eller dra elverktyget, eller för att koppla ur elverktyget från uttaget. Håll kabeln borta från värme, olja, vassa kanter och rörliga delar.** Skadade eller trasliga kablar ökar risken för elektrisk stöt.
- **När du använder ett elverktyg utomhus ska du även använda en förlängningskabel för utomhusbruk.** Om du använder en kabel för utomhusbruk minskar risken för elektrisk stöt.
- Kontrollera att kabeln och förlängningskabeln är hel och i bra skick. Använd inte maskinen om kabeln är skadad, utan lämna in den till en auktoriserad serviceverkstad för reparation. En underdimensionerad kabel medför risk för nedsatt maskinkapacitet och överhettning.
- Maskinen ska anslutas till ett jordat uttag. Kontrollera att nätspanningen stämmer med den som anges på typskylten som sitter på maskinens kraftaggregat.
- Se till att kabeln är bakom dig när du börjar använda maskinen så att inte kabeln kommer till skada.



**WARNING! Högtryckstvätta inte maskinen med vatten, eftersom vatten kan tränga in i elsystemet eller motorn, vilket kan orsaka maskinskador eller kortslutning.**

## Personsäkerhet

- **Var på din vakt, var uppmärksam på vad du gör och använd sunt förnuft då du använder ett elverktyg. Använd inte elverktyg om du är trött, har druckit alkohol eller om du har tagit andra droger eller mediciner.** Ett ögonblick av ouppmärksamhet när du använder ett elverktyg kan leda till allvarlig personskada.
- **Använd personlig skyddsutrustning. Använd alltid ögonskydd.** Lämplig skyddsutrustning som ansiktsmask, halkfria skyddsskor, hjälm eller hörselskydd minskar risken för personskadorna.
- **Förhindra oavsiktlig start. Försäkra dig om att kontakten är i OFF-läge innan du kopplar in kontakten till strömkällan och/eller batteriet, när du lyfter upp eller bär verktyget.** Att bära verktyget med fingret på kontakten eller med elverktyget påslaget ökar risken för olyckor.
- **Avlägsna eventuell justeringsnyckel eller skiftnyckel innan du sätter på elverktyget.** Nycklar som lämnas kvar i elverktygets rörliga delar kan orsaka personskada.
- **Sträck dig inte för långt. Ha alltid ett stadigt fotfäste och god balans.** Därmed har du större kontroll över elverktyget i oväntade situationer.
- **Klä dig rätt. Använd inte löst sittande kläder eller smycken. Håll hår, kläder och handskar borta från rörliga delar.** Lösa kläder, smycken eller långt hår kan fastna i rörliga delar.
- **Om det finns anordningar för anslutning av enheter för uppsamling av damm, se då till att dessa är ordentligt anslutna och att de används på rätt sätt.** Dammuppsamling kan minska dammrelaterade risker.
- Håll dig på avstånd från klingorna när motorn är igång.

## Användning och underhåll av elverktyg

- **Bruka inte våld eller onödig kraft. Använd det elverktyg som är rätt för ditt syfte.** Med rätt elverktyg utför du ett bättre och säkrare jobb med den hastighet som elverktyget är utformat för.
- **Använd inte elverktyget om du inte kan starta och stänga av det med strömbrytaren.** Elverktyg som inte kan kontrolleras med strömbrytaren är farliga och måste repareras.
- **Förvara elverktyg som inte används utom räckhåll för barn. Se till att personer som inte tidigare har hanterat elverktyget, eller som inte har läst dessa instruktioner, inte använder elverktyget.** Elverktyg är farliga om de används av ovana användare.

# HANDHAVANDE

- **Sköt om ditt elverktyg. Kontrollera att rörliga delar ligger i linje och inte kärvar. Kontrollera även om det finns skadade delar eller om det föreligger andra förhållanden som kan påverka elverktygets funktion. Om elverktyget är skadat ska det repareras innan det används igen.** Många olyckor orsakas av dåligt underhållna elverktyg.
- **Använd elverktyg, tillbehör och verktyg etc enligt dessa instruktioner och ta hänsyn till arbetsförhållandena och det arbete som ska utföras.** Om du använder ett elverktyg för något annat syfte än vad det är avsett för kan farliga situationer uppstå.



**WARNING! Under inga förhållanden får maskinens ursprungliga utformning ändras utan tillstånd från tillverkaren. Använd alltid originaltillbehör. Icke auktoriserade ändringar och/eller tillbehör kan medföra allvarliga skador eller dödsfall för användaren eller andra.**

- Kontrollera att inga rörledningar eller elektriska kablar är dragna i arbetsområdet eller i materialet som ska kapas.
- Kontrollera alltid och märk ut var gasledning är dragna. Att säga nära gasledning utgör alltid en fara. Se till att det inte uppstår gnistor vid sågningen eftersom viss explosionsrisk finns. Var koncentrerad och fokuserad på uppgiften. Ovarsamhet kan leda till allvarlig personskada eller dödsfall.
- Skyddet för skärutrustningen ska alltid vara på då maskinen är igång.

## Service

- **Låt en kvalificerad reparatör som endast använder identiska reservdelar underhålla ditt elverktyg.** På så sätt garanterar du att säkerheten kring ditt elverktyg upprätthålls.

## Använd alltid sunt förnuft

Det är omöjligt att täcka alla tänkbara situationer du kan ställas inför. Var alltid försiktig och använd sunt förnuft. När du råkar ut för en situation som gör dig osäker angående fortsatt användning skall du rådfråga en expert. Vänd dig till din återförsäljare, din serviceverkstad eller en erfaren användare. Undvik all användning du anser dig otillräckligt kvalificerad för!



**WARNING! Maskinen kan felaktigt eller slarvigt använd vara ett farligt redskap, som kan orsaka allvarliga skador eller dödsfall för användaren eller andra.**

**Låt aldrig barn eller andra personer som inte utbildats i handhavande av maskinen, använda eller underhålla den.**

**Låt aldrig någon annan använda maskinen utan att försäkra dig om att de har läst och förstått innehållet i bruksanvisningen.**

**Använd aldrig en maskin som är felaktig. Följ underhålls-, säkerhetskontroll- och serviceinstruktioner i denna bruksanvisning. Vissa underhålls- och serviceåtgärder skall utföras av tränade och kvalificerade specialister. Se anvisningar under rubrik Underhåll.**

## Grundläggande arbetsteknik



**WARNING! Vik inte kapmaskinen åt sidan, detta kan få klingan att fastna eller brytas med skada på människor som följd.**

**Undvik ovillkorligen att slipa med klingans sida; den kommer nästan säkert att skadas, brytas och kan åstadkomma stora skador. Använd endast den skärande delen.**

**Kapning av plastmaterial med diamantklinga kan ge upphov till kast när materialet smälter av värmen som uppstår vid kapning och fastnar på klingan. Kapa aldrig plastmaterial med diamantklinga!**

**Kapning i metall genererar gnistor som kan orsaka brand. Använd inte maskinen i närheten av antändbara substanser eller gaser.**

- Denna maskin är konstruerad och avsedd för kapning med diamantklingor avsedda för ringkappar. Maskinen ska inte användas med någon annan typ av klinga eller till någon annan typ av kapning.
- Kontrollera att klingan är hel och korrekt monterad. Se anvisningar i avsnitt "Klingor" och "Montering och inställningar".
- Kontrollera att rätt klinga används till aktuell tillämpning. Se anvisningar i avsnitt "Klingor".

# HANDHAVANDE

- Kapa aldrig i asbestmaterial!
- Håll sågen med båda händerna; håll ett fast grepp med tummarna och fingrarna runt handtagen. Håll den högra handen på det bakre handtaget och den vänstra handen på det främre handtaget. Håll inte utanför det isolerade greppområdet på främsre handtaget. Alla användare, både höger- och vänsterhänta, ska använda detta grepp. Använd aldrig kapmaskinen med endast en hand.

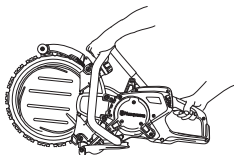

- Stå parallellt med klingan. Undvik att stå rakt bakom. Om sågen kastar rör sig klingan i denna riktning.



- Håll dig på avstånd från skärutrustningen när den roterar.
- Om klingan kärvar i snittet eller när ett snitt avbryts ska du släppa gasreglaget och vänta tills klingan har stannat. Dra inte ut klingan ur snittet när klingan är i rörelse, eftersom kast kan uppstå.
- Lämna aldrig maskinen utan uppsikt med motorn igång.
- Förflytta inte maskinen när kaputrustningen roterar.
- Lägg aldrig ifrån dig maskinen förrän kaputrustningen har stannat helt.
- Skyddet för skärutrustningen skall ställas in så att bakre delen ligger an mot arbetsstycket. Sprut och gnistor från det kapade materialet samlas då upp av skyddet och avleds från användaren. Skydden för kaputrustningen ska alltid vara på då maskinen är igång.

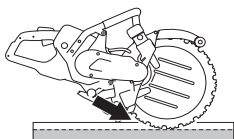

- Använd aldrig klingans kastrisksektor **till kapning**. Se anvisningar under rubrik "Kast".
- Håll god balans och säkert fotfäste.
- Kapa aldrig över axelhöjd.
- Var extra försiktig vid håltagning i befintliga väggar eller okända ytor. Det utskjutande hjulet kan kapa gas-

eller vattenledningar, elkablar eller föremål som kan ge upphov till kast.

- Kapa aldrig från en stegen. Använd en plattform eller byggnadsställning om snittet är över axelhöjd.



- Sträck dig inte för långt
- Stå på bekvämt avstånd från arbetsstycket.
- Se alltid till att du har en säker och stadig arbetsposition.
- Kontrollera att klingan inte är i kontakt med någonting när maskinen startas.
- För in klingan försiktigt med hög rotationshastighet (fullgas). Bibehåll fullt varvtal tills kapningen är genomförd.
- Låt maskinen arbeta utan att tvinga eller pressa in klingan.
- Mata ner maskinen i linje med klingan. Sidotryck kan förstöra klingan och är mycket farligt.



- För klingan långsamt fram och tillbaka för att erhålla en liten kontaktyta mellan klingan och materialet som ska kapas. På så vis hålls klingans temperatur nere och effektiv kapning erhålls.

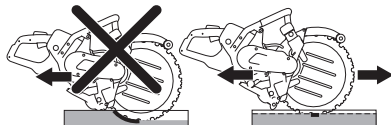

# HANDHAVANDE

## Mjukstart och överlastskydd

Maskinen är försedd med elektroniskt styrd mjukstart och överlastskydd.

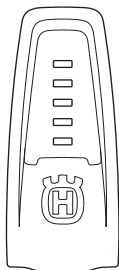

Indikering på maskinen	Orsak	Möjlig åtgärd
1 grön lampa:	Visar att verktyget är anslutet till ett kraftaggregat och redo att användas.	
	Effektuttaget är under 70% av maximal tillgänglig effekt under drift.	
2 gröna lampor:	Effektuttaget är mellan 70% och 90% av maximal tillgänglig effekt under drift.	
3 gröna lampor:	Optimal avverkningshastighet.	
	Effektuttaget är över 90% av maximal tillgänglig effekt.	
3 gröna och 1 gul lampa:	Verktyget belastas så att effektuttaget sjunker.	Minska belastningen för att få optimal avverkningshastighet.
3 gröna, 1 gul och 1 röd lampa:	Systemet håller på att bli överhettat.	Minska belastningen eller öka kylningen av motorn och kraftaggregatet.
Samtliga lampor blinkar eller lyser:	Systemet är överhettat och kan när som helst stängas av.*	Minska belastningen eller öka kylningen av motorn och kraftaggregatet.
	Effektsänkning:	Kylningen av motorn kan förbättras genom ökad kylvattenmängd eller kallare vatten.
	Automatisk sänkning av maximal tillgänglig effekt. Effektsänkningen sker för att försöka undvika överhettning och automatisk avstängning av systemet.	Kylningen av kraftaggregatet kan förbättras genom att byta luftfilter eller genom att placera kraftaggregatet i svalare omgivningstemperatur.

\* Har systemet stängts av på grund av överhettning kommer lamporna att fortsätta blinka till systemet har kylts ner och är redo att återstartas.

Vid fastkörning av klingan bryter elektroniken strömmen omedelbart.

# HANDHAVANDE

## Dammhantering

Vattenkylning ska alltid användas. Torrkapning leder omedelbart till överhettning och haveri av maskinen och klingan med risk för personskador som följd.

Justera vattenflödet med kranen så att kapdammet binds. Mängden vatten som behövs varierar beroende på arbetets karaktär.

Om vattenslangar lossnar från sina anslutningar är detta en indikation på att maskinen är ansluten till för högt vattentryck. Se anvisningar i avsnitt "Tekniska data" för rekommenderat vattentryck.

## Kast



**WARNING! Kast är plötsliga och kan vara väldigt våldsamma. Kapmaskinen kan kastas upp och tillbaka mot användaren i en cirkulär rörelse och kan orsaka allvarlig, till och med livshotande skada. Det är nödvändigt att försä vad som orsakar kast och hur man kan undvika det innan användning av maskinen.**

Kast är benämningen på den plötsliga uppåtriktade rörelsen som kan uppkomma om klingan kläms eller stoppas i dess kastrisksektor. De flesta kast är små och utgör ingen fara. Kast kan dock också vara mycket våldsamma och kasta kapmaskinen upp och tillbaka mot användaren i en cirkulär rörelse och orsaka allvarlig, till och med livshotande skada.

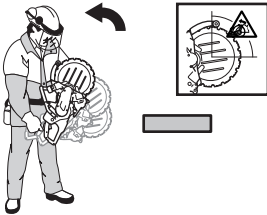

## Motkraft

En motkraft är alltid närvarande vid kapning. Kraften drar maskinen motsatt klingans rotationsriktning. Denna kraft är oftast obetydlig. Om klingan kläms eller stoppas kan motkraften bli så stor att du tappar kontroll över kapmaskinen.

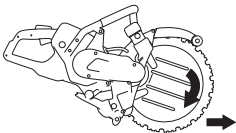

Förflytta inte maskinen när kaputrustningen roterar. Gyroskopiska krafter kan förhindra den avsedda rörelsen.

## Kastrisksektor

Använd aldrig klingans kastrisksektor **till kapning**. Om klingan kläms eller stoppas i kastrisksektorn kommer motkraften att kasta kapmaskinen upp och tillbaka mot användaren i en cirkulär rörelse och orsaka allvarlig, till och med livshotande skada.

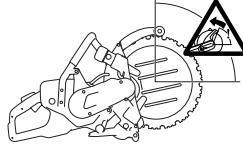

## Klätrande kast

Om kastrisksektorn används vid kapning driver motkraften klingan att klättra i snittet. Använd inte kastrisksektorn. Använd klingans undre kvadrant för att undvika klättrande kast.

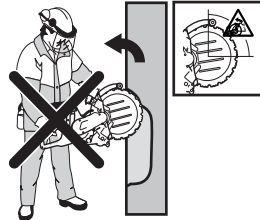

## Klämningskast

Klämning är när snittet går ihop och klämmer fast klingan. Om klingan kläms eller stoppas kan motkraften bli så stor att du tappar kontroll över kapmaskinen.



Om klingan kläms eller stoppas i kastrisksektorn kommer motkraften att kasta kapmaskinen upp och tillbaka mot användaren i en cirkulär rörelse och orsaka allvarlig, till och med livshotande skada. Var uppmärksam på eventuell förflyttning av arbetsstycket. Om arbetsstycket inte har korrekt stöd och flyttas när du kapar, kan det nypa klingan och orsaka en kickback.

## Kapning av rör

Särskild försiktighet bör iaktas vid kapning av rör. Om röret inte är korrekt säkrat och snittet hålls öppet under kapningen kan snittet gå ihop och klämma klingan i kastrisksektorn och orsaka ett kraftigt kast. Var särskilt uppmärksam vid kapning av muffrör eller ett rör i ett dike om det inte stöds ordentligt, kan det svikta och klämma klingan.

# HANDHAVANDE

Innan du börjar kapa måste röret vara säkrat så att det inte rör sig eller rullar under kapningen.

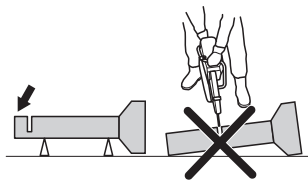

Om röret tillåts ge efter och stänga snittet, kommer klingan klämmas i kastrisksektorn och ett allvarligt kast kan uppstå.

Om röret har ordentligt med stöd kommer änden av röret att falla nedåt, snittet öppnas och ingen klämning uppstår.

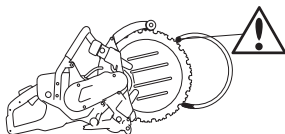

Korrekt förfarande för kapning av rör

- 1 Första snittet i sektion I.
- 2 Flytta till sida II och kapa från sektion I till botten.
- 3 Flytta till sida III och kapa den återstående delen av röret till botten.

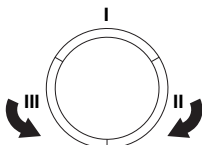

## Att undvika kast

Att undvika kast är enkelt.

Arbetsstycket måste alltid stödjas så att snittet hålls öppet vid genomkapning. När snittet öppnas finns ingen kastrisk. Om snittet går ihop och klämmer klingan finns alltid risk för kast.

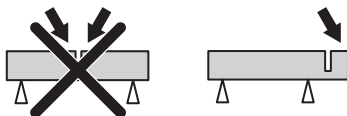

Var försiktig vid inmatning i befintligt snitt.

Var uppmärksam på om arbetsstycket flyttar sig eller något annat sker, som skulle kunna få snittet att gå ihop och låsa klingan.

## Förkapningsmetoden



**VARNING!** Använd aldrig en kapmaskin med vanlig kapskiva till förkapningen. Kapskivan ger ett för tunt kapspår och fortsatt kapning med ringkapen leder ofelbart till farliga kast och fastkörning i spåret.

Denna metod rekommenderas när man eftersträvar absolut raka och vinkelräta snitt.

För bästa kapekonomi, förkapa med en kapmaskin utrustad med Husqvarnas speciella förkapningsklinga avsedd för fortsatt kapning med ringkapen.

## Snittdjup

K 6500 Ring kan skära upp till 325 mm (12.8 tum) djupa snitt. Du kontrollerar maskinen bäst om du först gör ett markeringsnitt på 50-70 mm (2-3 tum). På så sätt kan vattendisken tränga in i arbetsstycket och hjälpa dig att styra maskinen. Om du försöker att såga hela djupet i ett pass tar det längre tid. Om du arbetar i flera pass, 4 till 5 om snittet är 325 mm (12.8 tum) djupt, går det snabbare.

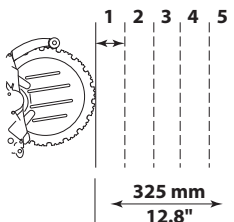

## Större jobb

Snitt överstigande 1 m - fäst en bräda längs linjen som ska skäras. Brädan fungerar som styrlinjal. Använd denna styrlinjal för att göra ett markeringsnitt över hela snittlängden, 50-70 mm (2-3 tum) djupt. Avlägsna styrlinjalerna när markeringsnitten utförts.



## Mindre jobb

Gör först ett ytligt markeringsnitt, max 50-70 mm (2-3 tum) djupt. Utför sedan de slutgiltiga snitten.

## Håluptagning

**OBS!** Om det övre horisontella snittet utförs före det nedre horisontella snittet, faller arbetsstycket på klingan och klämmer den.

- Utför först det nedre horisontella snittet. Utför sedan de två vertikala snitten. Avsluta med det horisontella övre snittet.

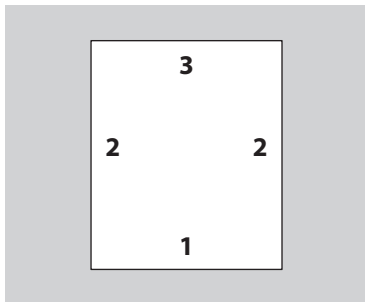

Tänk på att dela upp blocken i hanterbara bitar så att de kan transporteras och lyftas på ett säkert sätt.

- Vid håluptagning av stora stycken är det viktigt att stycket som kapas stagas så att det inte kan falla mot operatören.

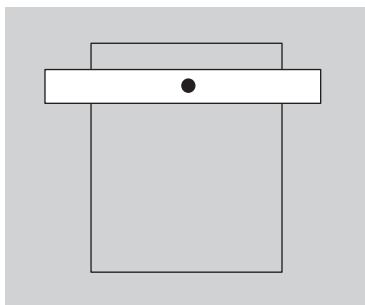

## Transport och förvaring

- Säkra utrustningen vid transport för att undvika transportskador och olycksfall.
- För transport och förvaring av klingor, se avsnitt "Klingor".
- Förvara utrustningen i ett låsbart utrymme så att den är oåtkomlig för barn och obehöriga.

# START OCH STOPP

## Före start



**WARNING!** Innan start måste följande observeras:

Läs igenom bruksanvisningen noggrant och förstå innehållet innan du använder maskinen.

Använd personlig skyddsutrustning. Se anvisningar under rubrik "Personlig skyddsutrustning".

Kontrollera att nätspänningen stämmer med den som anges på typskylten som sitter på maskinens kraftaggregat.

Maskinens kraftaggregat ska anslutas till ett jordat uttag.

Se till att du står stadigt, och att klingan inte kan komma i kontakt med något.

Se till att inga obehöriga finns inom arbetsområdet.

- Koppla ihop maskinen med kraftaggregatet.
- Anslut kraftaggregatet till ett jordat uttag

## Jordfelsbrytare



**WARNING!** Använd aldrig maskinen utan kraftaggregatets medföljande jordfelsbrytare. Oaktsamhet kan leda till allvarliga skador eller till och med dödsfall.

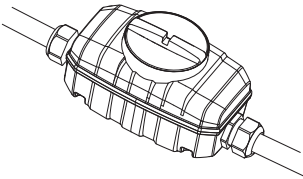

- Se till att jordfelsbrytaren är påslagen. Kontrollera jordfelsbrytaren. Se anvisningar i kraftaggregatets bruksanvisning.

## Vattenanslutning

**OBS!** Kör aldrig maskinen utan kylvatten, motorn kan bli överhettad.

- Anslut vattenslangen till vattenförsörjningen.

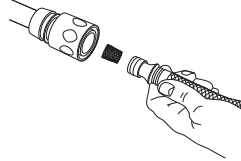

- När gasreglagespärren (1) trycks in öppnas vattenventilen.



## Start

- Ta tag om det bakre handtaget med höger hand.

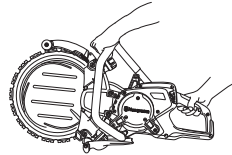

- Tryck ner gasreglagespärren och håll in gasreglaget.
- Kör maskinen obelastad och på ett säkert sätt i minst 30 sekunder.

## Stopp



**WARNING!** Klingan fortsätter att rotera upp till 10 sekunder efter att motorn har stängts av.

- Motorn stannas genom att släppa gasreglaget.

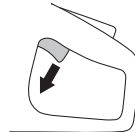

- Motorn kan även stannas genom att trycka på nödstoppsknappen eller genom att vrida på strömbrytaren till OFF-läge (0) på kraftaggregatet.

## Koppla ur verktyget.

- Låt klingan stanna helt.
- Koppla bort kraftaggregatet från elnätet.

# UNDERHÅLL

## Allmänt



**WARNING!** Användaren får endast utföra sådana underhålls- och servicearbeten som beskrivs i denna bruksanvisning. Mer omfattande ingrepp skall utföras av en auktoriserad serviceverkstad.

Kontroll och/eller underhåll skall utföras med motorn frånslagen och stickkontakten urdragen ur uttaget.

Använd personlig skyddsutrustning. Se anvisningar under rubrik "Personlig skyddsutrustning".

Maskinens livslängd kan förkortas och risken för olyckor kan öka om underhåll av maskinen inte utförs på rätt sätt och om service och/eller reparationer inte utförs fackmannamässigt. Om du behöver ytterligare upplysningar kontakta närmaste serviceverkstad.

Låt din Husqvarna-återförsäljare regelbundet kontrollera maskinen och göra nödvändiga inställningar och reparationer.

## Underhållsschema

I underhållsschemat kan du se vilka delar av din maskin som kräver underhåll och med vilka intervaller det ska ske. Intervallen är beräknade för daglig användning av maskinen och kan variera beroende på nyttjandegraden.

	Daglig tillsyn	Veckotillsyn/40 timmar	Månadstillsyn
<b>Rengöring</b>	Utvändig rengöring		
<b>Funktionskontroll</b>	Allmän översyn	Avvibreringssystem*	Drivhjul
	Vattensystem	Drivrem	
	Gasreglage*		
	Gasreglagespär*		
	Skydd för kapskivan*		
	Klinga**		
	Stöd- och styrrullar		

\*Se anvisningar i avsnitt "Maskinens säkerhetsutrustning".

\*\*Se anvisningar i avsnitt "Klingor" och "Montering och inställningar".

# UNDERHÅLL

## Rengöring

### Utvändig rengöring

- Rengör maskinen dagligen genom att spola den med rent vatten efter avslutat arbete.



**WARNING! Använd inte högtryckstvätt för att spola maskinen.**

## Funktionskontroll

### Allmän översyn



**WARNING! Använd aldrig skadade kablar. De kan orsaka allvarliga, även dödliga, personskador.**

- Kontrollera att kabeln och förlängningskabeln är hel och i bra skick. Använd inte maskinen om kabeln är skadad, utan lämna in den till en auktoriserad serviceverkstad för reparation.
- Kontrollera att skruvar och muttrar är åtdragna.

## Drivrem

### Sträckning av drivrem

- Om drivremmen slirar måste den spännas.
- En ny drivrem ska spännas efter ungefär en timmes körning.
- Drivremmen är inkapslad och väl skyddad mot damm och smuts.
- Demontera kåpan och lossa remsträckarskruven.

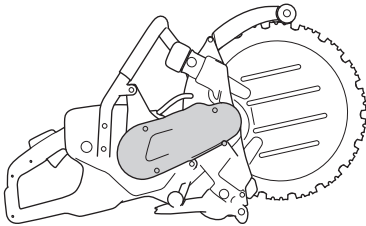

- Tryck på remsträckaren med tummen för att spänna remmen. Drag därefter åt skruven som håller remsträckaren.

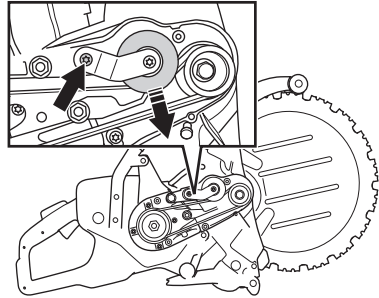

### Byte av drivrem

- Demontera kåpan och lossa remsträckarskruven. Tryck tillbaka remsträckarrullen och installera en ny drivrem.

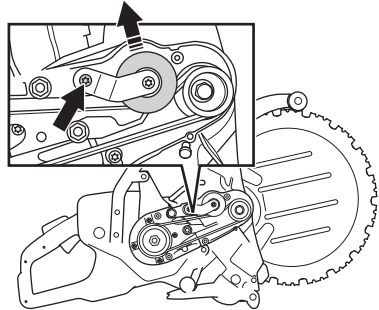

**OBS! Se till att de båda remhjulena är rena och oskadade innan en ny drivrem monteras.**

- Tryck på remsträckaren med tummen för att spänna remmen. Drag därefter åt skruven som håller remsträckaren.

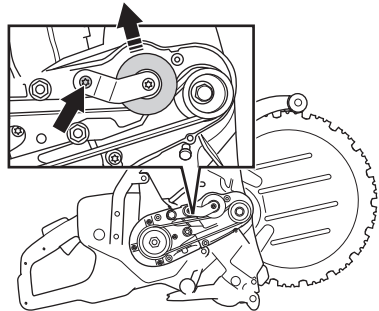

- Montera remkåpan.

# UNDERHÅLL

## Drivhjul

Efter hand som klingan används slits dess innerdiameter och spåret i drivhjulet.

- Kontrollera drivhjulet med avseende på slitage.

1) Ny

2) Drivhjulet är utslitet när kapskivans kant når botten i spåret. Kapskivan kommer att slira.

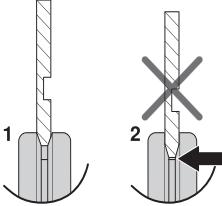

**OBS!** Byt drivhjulet när du monterar en ny klinga. Ett slitet drivhjul kan medföra att klingan slirar och skadas. Bristande vattenflöde förkortar drivhjulets livslängd drastiskt.

## Byte av drivhjul

- Spärra axeln med spärrknappen.
- Lossa centrumskraven och ta bort brickan.

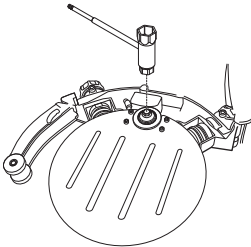

- Nu kan du lyfta av drivhjulet.

## Styrrullar

### Smörjning av styrrullar

- Anslut fettsprutan till smörjniplarna.

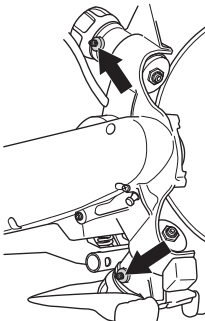

- Pumpa i fett tills det kommer ut rent fett genom skvallerhålet.

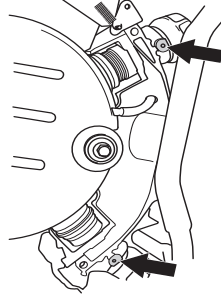

## Byte av styrrullar

- Byt styrrullar när rullarnas flänsar är nedslitna till hälften.

1) Ny, 3 mm (0.12")

2) Utslitet,  $\leq 1,5$  mm (0.06")

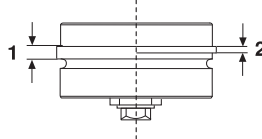

- Ta bort stödrullekåpan.

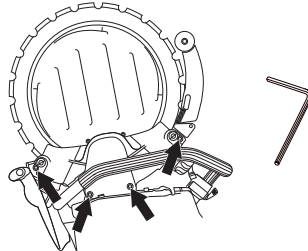

- Lyft bort klingan.

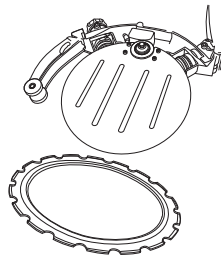

- Skruva loss vredet. Vrid först vredet ett par varv tills det känns ett motstånd. Styrrullen följer då med vredet ut och stannar när det känns ett motstånd.

# UNDERHÅLL

Styrrullen sitter intryckt i vredet. För att få loss styrrullen vrider du ytterligare på vredet tills det lossnar helt.

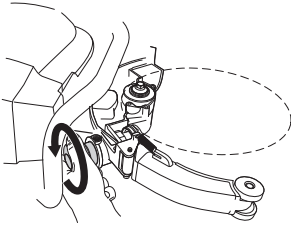

- Styrrullen kan nu dras ur chassit.

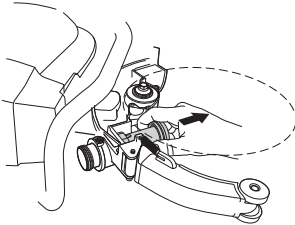

- Skruva dit vredet i botten och lossa det sedan 2 varv.

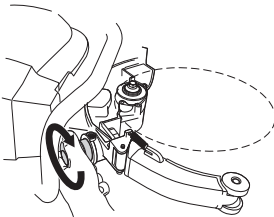

- För in den nya styrrullen i chassit.

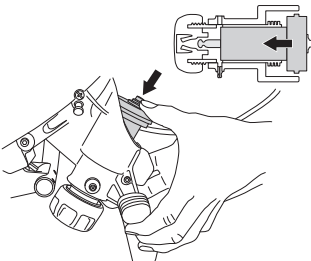

- Smörj styrrullarna. Se anvisningar under rubrik "Smörjning av styrrullar".
- Montera klingan.
- Monteringen görs i omvänd ordningsföljd mot demonteringen. Se anvisningar i avsnitt "Montering och inställningar".

## Stödrullar

- Byt stödrullar när rullytan är plan, när spåret i rullytan är borta.

- 1) Ny
- 2) Utsliten

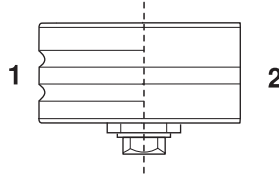

**OBS!** Stödrullarna driver inte klingan. När utslitna rullar byts ut mot nya måste man justera rullarna mot klingan. Felaktig justering kan leda till skador på klingan. Se anvisningar under rubrik "Montering och Inställningar". Om klingan roterar långsamt eller stannar, avbryt kapningen omedelbart och felsök.

## Byte av stödrullar

Ta bort stödrullekåpan.

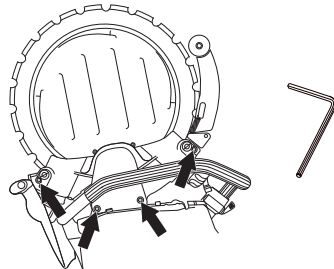

- Använd 19 mm fast nyckel och 13 mm kombinyckel för att byta rullarna.

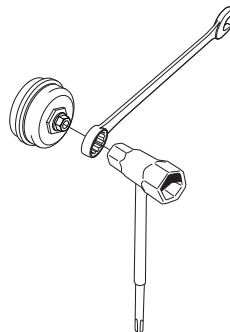

- Innan de nya rullarna monteras ska man smörja med lagerfett innanför rullarna.

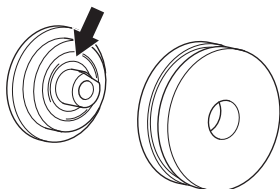

## Reomläggning av klingan



**VARNING!** Ringkapsklingor får inte reomläggas. På grund av sin konstruktion är en ringklinga utsatt för andra påfrestningar än en centrumdriven diamantklinga. För det första driver drivhjulet på klingans innerdiameter så att både drivhulets och klingans yta utsätts för slitage. Klingkärnan blir tunnare och styrningen bredare vilket hindrar att klingan drivs av hjulet. För det andra utsätts klingan för belastning från rullarna och från själva kapningen om inte klingan hålls fullständigt rak. Spänningar byggs upp i klingan tills den spricker eller går av om den är omlagd. En brusten klinga kan orsaka allvarliga personskador hos användaren eller andra personer. Av denna anledning godkänner Husqvarna inte att ringkapsklingor reomläggs. Kontakta din Husqvarna återförsäljare för instruktioner.

# FELSÖKNING

## Mekanik

Problem	Trolig orsak	Tänkbar lösning
Klingan roterar inte.	Styrrullvreden inte tillräckligt åtdragna.	Dra åt styrrullvreden helt.
	Klingan inte korrekt monterad på styrrullarna.	Återmontera kapskivan och se till att den kan röra sig. Se avsnittet "Montering och inställningar".
	Stödrullarna för hårt spända.	Justera stödrullarna igen.
Klingan roterar för långsamt.	Stödrullarna för hårt spända.	Dra åt styrrullvreden helt.
	Slitet drivhjul.	Leta efter slitage på drivhjulet. Se avsnittet "Kapskivor". Byt ut vid behov. Se avsnittet "Montering och inställningar".
	Klingans v-formade innerdiameter sliten.	Leta efter slitage på klingan. Se avsnittet "Kapskivor". Byt ut vid behov. Se avsnittet "Montering och inställningar".
	Fjädrarna på styrrullarna försvagade.	Byt ut hela styrrullenheten eller kontakta en auktoriserad serviceverkstad.
	Fel på styrrullarnas lager.	Byt ut hela styr-/stödrullenheten eller kontakta en auktoriserad serviceverkstad.
	Fel på stödrullarnas lager.	
Klingan hoppar ur sitt läge.	Stödrullinställningen för lös.	Justera stödrullarna igen.
	Slitna styrrullar.	Leta efter slitage på styrrullarna. Se avsnittet "Underhåll". Byt ut vid behov.
	Klingan inte korrekt monterad på styrrullarna.	Återmontera kapskivan och se till att den kan röra sig. Se avsnittet "Montering och inställningar".
	Skadad klinga.	Leta efter slitage på klingan. Se avsnittet "Kapskivor". Byt ut vid behov. Se avsnittet "Montering och inställningar".
Klingan skevar.	Stödrullarna för hårt spända.	Justera stödrullarna igen.
	Klingan överhettad.	Kontrollera vattenflödet. Se avsnittet "Tekniska data".
Segment går av.	Klingan böjd, vriden eller dåligt skött.	Leta efter slitage på klingan. Se avsnittet "Kapskivor". Byt ut vid behov. Se avsnittet "Montering och inställningar".
Klingan skär för långsamt.	Fel klinga för aktuellt material.	Kontrollera rekommendationer för kapskivor. Se avsnittet "Kapskivor". Byt kapskiva vid behov. Se avsnittet "Montering och inställningar".
Klingan slirar.	Styrrullarna rör sig inte fritt in och ut. En kärvande styrrulle kan inte pressa klingan tillräckligt hårt mot drivhjulet.	Kontrollera att styrrullvredens hylsor kan röra sig fritt in och ut. Om de inte kan det ska de tas bort, rengöras, smörjas in och återmonteras. Se avsnittet "Underhåll". Byt ut vid behov.
	Drivhjulet slitet. Slipande material och för lite vatten vid kapning ökar hjulets slitage.	Leta efter slitage på drivhjulet. Se avsnittet "Kapskivor". Byt ut vid behov. Se avsnittet "Montering och inställningar".
	Styrrullens fläns sliten. Om mer än hälften av flänsens bredd slitits ned slirar klingan.	Leta efter slitage på styrrullarna. Se avsnittet "Underhåll". Byt ut vid behov.
	Klingans spår och innerkant slitna. Orsakat av bristfällig vattenbegjutning av slipande material och/eller ett slitet drivhjul som får klingan att slira.	Undersök kapskivan, drivhjulet och styrrullarna. Se avsnittet "Kapskivor". Byt ut vid behov. Se avsnittet "Montering och inställningar". Kontrollera vattenflödet. Se avsnittet "Tekniska data".

# TEKNISKA DATA

## Tekniska data

Tekniska data	K6500 II Ring	
	14"	17"
<b>Motor</b>		
Elmotor	HF Högfrequens	
Max. varvtal på utgående axel, rpm	8800	
3-fasdrift, Motoreffekt - max, kW	5.5	
1-fasdrift, Motoreffekt - max, kW	3	
<b>Vikt</b>		
Maskin utan kabelpaket, utan klinga, kg	11.7	12.4
5 m kabelpaket, kg	1.4	
<b>Vattenkylning</b>		
Vattenkylning av elmotor	Ja	
Vattenkylning av klinga	Ja	
Max. rekommenderat vattentryck, bar	8	
Min. rekommenderat vattenflöde, l/min	4	vid vattentemperatur 15° C
Anslutningsnippel	Typ "Gardena"	
<b>Bulleremissioner (se anm. 1)</b>		
Ljudeffektnivå, uppmätt dB(A)	110	
<b>Ljudnivåer (se anm. 2)</b>		
Ljudtrycksnivå vid användarens öra, dB(A)	99	
<b>Ekvivalenta vibrationsnivåer, a<sub>hveq</sub> (se anm. 3)</b>		
Främre handtag, m/s <sup>2</sup>	2.4	2.7
Bakre handtag, m/s <sup>2</sup>	1.5	1.9

Anm. 1: Emission av buller till omgivningen uppmätt som ljudeffekt ( $L_{WA}$ ) enligt EN 60745-1. Rapporterade data för ljudeffektnivå har en osäkerhet på 3 dB(A).

Anm. 2: Ljudtrycksnivå enligt EN 60745-1. Rapporterade data för ljudtrycksnivå har en osäkerhet på 3 dB(A).

Anm. 3: Ekvivalent vibrationsnivå, enligt EN 60745-2-22, beräknas som den tidsviktade energisumman för vibrationsnivåerna vid olika driftstillstånd. Redovisade data för ekvivalent vibrationsnivå har ett typiskt spridningsmått (standardavvikelse) på 1,5 m/s<sup>2</sup>.

## Skärutrustning

Kapskiva, mm/tum	Max kapdjup, mm/ inch	Max. periferihastighet, m/ s / ft/min	Max. varvtal på klinga, rpm	Klingans vikt, kg
370/14	270/10.6	40/7900	2000	0.8/1.8
425/17	325 / 12.8	40/7900	1760	1.1/2.3

---

## TEKNISKA DATA

---

### EG-försäkran om överensstämmelse

#### (Gäller endast Europa)

- **Husqvarna AB**, SE-561 82 Huskvarna, Sverige, tel: +46-36-146500, försäkrar härmed att den bärbara kapen **Husqvarna K6500 II Ring** från 2018 års serienummer och framåt (året anges i klartext på typskylten följt av serienumret) motsvarar föreskrifterna i RÅDETS DIREKTIV:
- av den 17 maj 2006 "angående maskiner" **2006/42/EG**.
- av den 8 juni 2011 "angående begränsning av användning av vissa farliga ämnen" **2011/65/EU**.

Följande standarder har tillämpats: EN ISO 12100:2010, EN 60745-1:2009, EN 60745-2-22:2011/A11:2013.

SMP Svensk Maskinprovning AB, Box 7035, SE-750 07 Uppsala, Sverige, har utfört frivillig typkontroll i enlighet med maskindirektivet (2006/42/EG) åt Husqvarna AB. Certifikatet har nummer: SEC/15/2428

Partille, 17 januari 2018

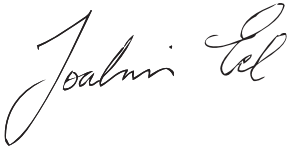

Joakim Ed

Global R&D Director

Construction Equipment Husqvarna AB

(Bemyndigad representant för Husqvarna AB samt ansvarig för tekniskt underlag.)

# ELSCHEMA

## Elschema

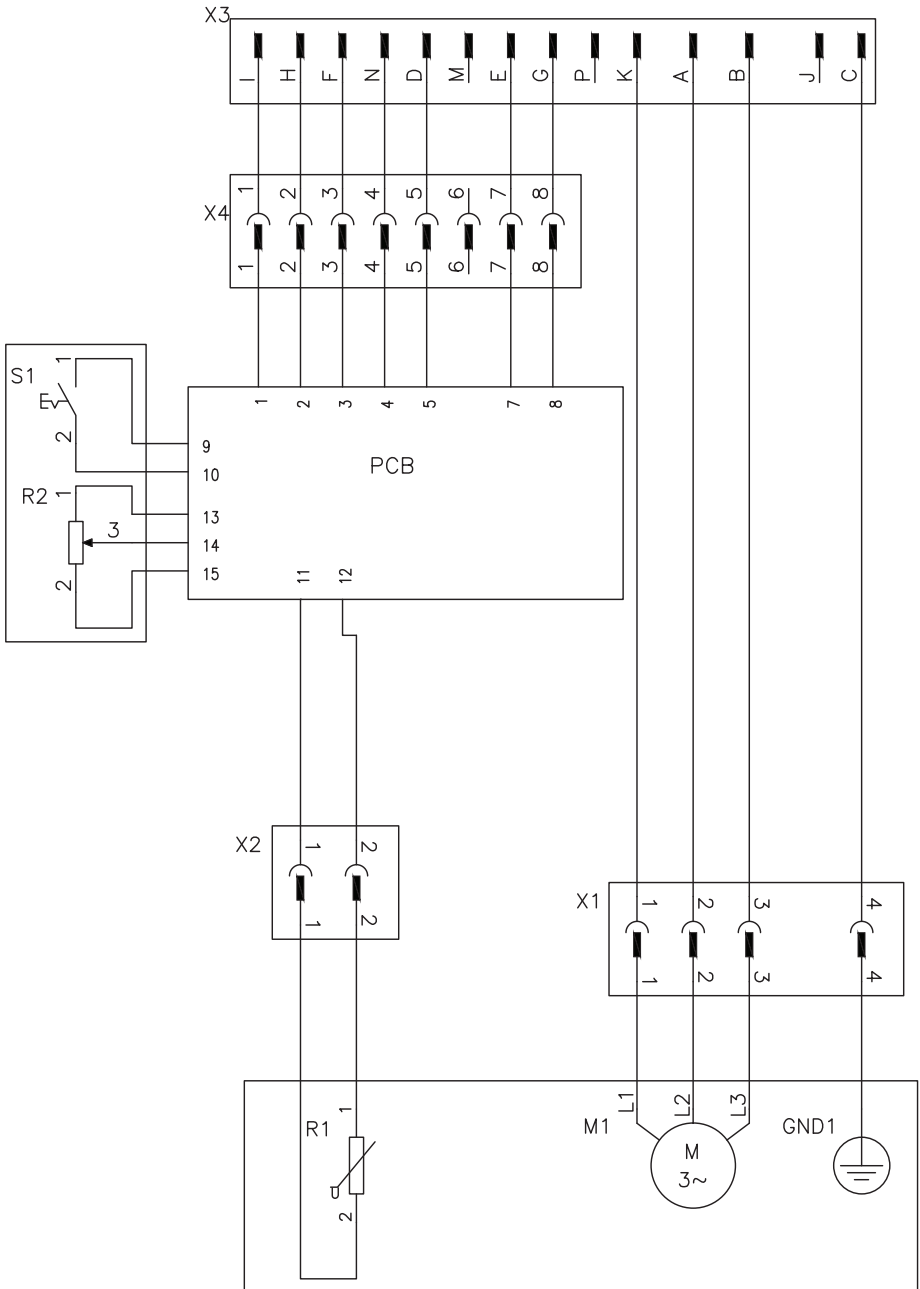

# SYMBOLFORKLARING

## Symboler på maskinen:

**ADVARSEL!** Maskinen kan ved forkert eller skodesløs brug være et farligt redskab, som kan medføre alvorlige skader eller dødsfald for brugeren eller andre.

Læs brugsanvisningen omhyggeligt igennem og forstå indholdet, inden du bruger maskinen.

Brug personligt beskyttelsesudstyr. Se instruktionerne i afsnittet "Personligt beskyttelsesudstyr".

Sørg for, at klingerne er fri for revner eller andre skader.

Brug ikke savklinger til rundsave

**ADVARSEL!** Ved skæring dannes støv, som kan forårsage skader ved indånding. Anvend godkendt åndedrætsværn. Sørg for god ventilation.

**ADVARSEL!** Gnister fra skiven kan forårsage brand i brændbare materialer, som f.eks. benzin (gas), træ, tøj, tørt græs osv.

**ADVARSEL!** Kast kan være pludselige, hurtige og voldsomme og kan forårsage livstruende kvæstelser. Læs og forstå instruktionerne i manualen grundigt, før du bruger maskinen.

Dette produkt er i overensstemmelse med gældende CE-direktiv.



## Typeskilt

Række 1: Mærke, model (X, Y)

Række 2: Serienr. med produktionsdato (Y, W, X): År, uge, løbenummer

Række 3: Produktnr. (X)

Række 4: Producent

Række 5: Producentens adresse

Række 6: A: Udgangseffekt, B: Ring-skæreskive omdr. / min., C: Ring-skæreskivens kapacitet

Række 7: Oprindelsesland

**Miljømærkning.** Symbolet på produktet eller emballagen angiver, at dette produkt ikke må behandles som almindeligt husholdningsaffald. Produktet skal i stedet afleveres på en genbrugsstation, hvor de elektriske og elektroniske dele kan genvindes.



Ved at sørge for at dette produkt håndteres på en korrekt måde, kan du være med til at forhindre potentielt negative påvirkninger af miljø og mennesker, som ellers kan forekomme ved ukorrekt bortskaffelse af produktet.

Du kan få yderligere oplysninger om genbrug af dette produkt ved at kontakte de lokale myndigheder, dit renoveringsselskab eller den butik, hvor produktet er købt.

**Andre symboler/etiketter på maskinen gælder specifikke krav for certificering på visse markeder.**

## Forklaring til advarselsniveauer

Advarslerne er inddelt i tre niveauer.

### ADVARSEL!



**ADVARSEL!** Bruges, hvis operatøren udsætter sig for risiko for alvorlig personskade eller dødsfald, og der er stor risiko for skader på omgivelserne ved tilsidesættelse af instruktionerne i manualen.

### FORSIGTIG!



**FORSIGTIG!** Bruges, hvis operatøren udsætter sig for risiko for personskade, eller der er risiko for skader på omgivelserne ved tilsidesættelse af instruktionerne i manualen.

### BEMÆRK!

**BEMÆRK!** Bruges, hvis der er risiko for skader på materialer eller maskinen ved tilsidesættelse af instruktionerne i manualen.

---

# INDHOLD

---

## Indhold

### SYMBOLFORKLARING

Symboler på maskinen: .....	31
Forklaring til advarselsniveauer .....	31

### INDHOLD

Indhold .....	32
---------------	----

### PRÆSENTATION

Til vore kunder! .....	33
Design og funktioner .....	33
K6500 II Ring .....	33

### HVAD ER HVAD?

Hvad er hvad på kapsaven - K6500 II Ring? .....	34
---	----

### MASKINENS SIKKERHEDSUDSTYR

Generelt .....	35
----------------	----

### KLINGER

Generelt .....	37
Diamantklinger .....	37
Drev .....	38
Transport og opbevaring .....	38

### SAMLING OG JUSTERINGER

Generelt .....	39
Montering af skive .....	39
Tilslutning af kølevandet .....	41
Vandtilførsel .....	41
Vanddosering .....	41
Rørholder (tilbehør) .....	41

### BETJENING

Beskyttelsesudstyr .....	42
Generelle sikkerhedsadvarsler .....	42
Grundlæggende arbejdsteknik .....	44
Transport og opbevaring .....	49

### START OG STOP

Før start .....	50
Start .....	50
Stop .....	50

### VEDLIGEHOLDELSE

Generelt .....	51
Vedligeholdelsesskema .....	51
Rengøring .....	52
Funktionseftersyn .....	52
Genbrug af skiven .....	55

### FEJLFINDING

Mekanik .....	56
---------------	----

### TEKNISKE DATA

Tekniske data .....	57
Skæreudstyr .....	57
EF-overensstemmelseserklæring .....	58

### ELSKEMA

Elskema .....	59
---------------	----

## Til vore kunder!

Tak, fordi du har valgt et produkt fra Husqvarna!

Vi håber, at du vil blive tilfreds med din maskine, og at den bliver din ledsager i lang tid fremover. Når du køber vores produkter, får du samtidig adgang til professionel hjælp med reparationer og service. Hvis maskinen er købt et sted, som ikke er autoriseret forhandler af vores produkter, skal du spørge dem efter nærmeste serviceværksted.

Denne brugsanvisning har stor værdi. Sørg for, at den altid er ved hånden på arbejdsstedet. Ved at følge brugsanvisningen (brug, service, vedligeholdelse osv.) kan du forlænge maskinens levetid væsentligt og endda forøge dens værdi ved videresalg. Hvis du sælger din maskine, skal du huske at overdrage brugsanvisningen til den nye ejer.

## Mere end 300 års innovation

Husqvarna AB er en svensk virksomhed med en tradition, der går tilbage til 1689, da den svenske kong Karl XI lod opføre en fabrik til fremstilling af musketter. Allerede dengang blev fundamentet lagt for den ingeniørkunst, der ligger bag udviklingen af en række af verdens førende produkter på områder som jagtvåben, cykler, motorcykler, hvidevarer, symaskiner og produkter til udendørs brug.

Husqvarna er førende på verdensplan inden for motoriserede udendørsprodukter til skovbrug, parkvedligeholdelse og plæne- og havepleje samt skæreudstyr og diamantværktøj til byggeri og stenindustrien.

## Ejeransvar

Det er ejerens/arbejdsgiverens ansvar, at operatøren er i besiddelse af tilstrækkelig viden om sikker brug af maskinen. Værkførere og operatører skal have læst og forstået brugermanualen. De skal være opmærksomme på:

- Maskinens sikkerhedsinstruktioner.
- Maskinens anvendelsesområder og begrænsninger.
- Hvordan maskinen skal bruges og vedligeholdes.

National lovgivning kan indeholde bestemmelser for brugen af denne maskine. Undersøg, hvilke love der er gældende for arbejdsstedet, inden du bruger maskinen.

## Producentens forbehold

Efter offentliggørelse af denne brugervejledning kan Husqvarna udsende supplerende oplysninger med henblik på sikker drift af dette produkt. Det er ejerens pligt at holde sig opdateret angående de sikreste arbejdsmetoder.

Husqvarna AB forsøger hele tiden at videreudvikle sine produkter og forbeholder sig derfor ret til ændringer af bl.a. form og udseende uden forudgående varsel.

Hvis du ønsker kundeinformation og bistand, kan du kontakte os via vores hjemmeside: [www.husqvarna.com](http://www.husqvarna.com)

## Design og funktioner

Dette er et produkt, som er en del af et sortiment af højfrekvent elektrisk PRIME™-udstyr til skæring, boring og savning i vægge. Denne Husqvarna-kapmaskine med diamant-ringsav er en håndholdt skæremaskine, der er designet til at skære hårdt materiale som f.eks. murværk af beton og sten, og den må ikke anvendes til noget formål, der ikke er beskrevet i denne manual.

For at denne maskine kan fungere skal der bruges en højfrekvent Husqvarna strømpakke (PP).

Værdier som høj ydeevne, driftssikkerhed, innovativ teknologi, avancerede tekniske løsninger og hensyntagen til miljøet kendetegner Husqvarnas produkter. Sikker drift af dette produkt kræver, at operatøren læser denne vejledning omhyggeligt. Spørg din forhandler eller Husqvarna, hvis du har brug for flere oplysninger.

En række af dit produkts unikke egenskaber er beskrevet nedenfor.

## K6500 II Ring

- Enheden leverer høj effekt og kan forsynes med både 1 og 3 faser, hvilket gør den fleksibel og brugbar.
- Elgard™ er en elektronisk beskyttelsesanordning mod overbelastning, som beskytter motoren. Beskyttelsen skåner maskinen og forlænger dens levetid. Ved hjælp af Elgard™ angiver maskinen, når den nærmer sig maksimal belastning.

Belastningsindikatoren viser brugeren, at der anvendes det korrekte belastningsniveau til savning og udsender en advarsel, hvis systemet er ved at blive overophedet.

- Effektive vibrationsdæmpere skåner arme og hænder.
- Designet er let, kompakt og ergonomisk, hvilket gør enheden nem at transportere.
- Skæredybde på 325 mm (12,8 tommer). Snit kan gennemføres effektivt fra én side.
- Skæreudstyret er forsynet med vandkøling og system til støvhåndtering til vådskæring og støvreduktion.

# HVAD ER HVAD?

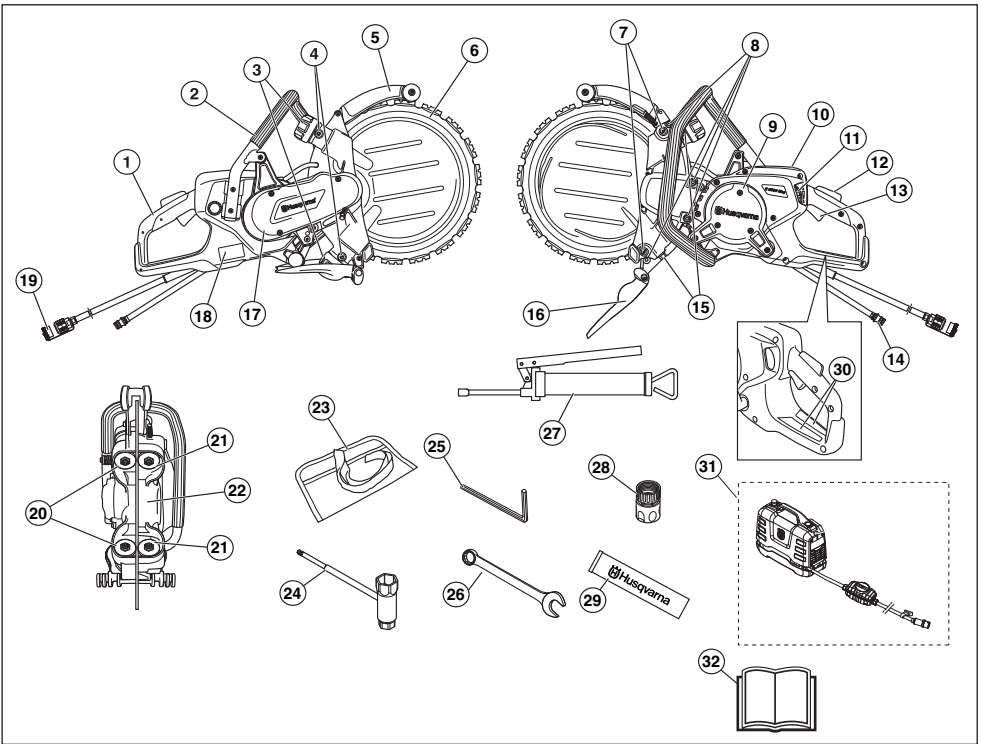

## Hvad er hvad på kapsaven - K6500 II Ring?

- |   |   |
|---|---|
| 1 Bageste håndtag                         | 17 Remafskærmning   |
| 2 Forreste håndtag                        | 18 Typeskilt  |
| 3 Håndhjul til styreruller                | 19 Kobling  |
| 4 Smørepipler                             | 20 Styreruller  |
| 5 Knivbeskyttelse                         | 21 Støtteruller   |
| 6 Diamantskive (medfølger ikke)           | 22 Drivhjul   |
| 7 Justeringssskruer                       | 23 Værktøjskuffert  |
| 8 Skrue, dæksel til støtterulle           | 24 Kombinøgle   |
| 9 Motorafskærmning                        | 25 6 mm unbrakonøgle  |
| 10 Display                                | 26 Åben skruenøgle, 19 mm                                       |
| 11 Vandhane med gennemstrømningsbegrænser | 27 Fedtsprøjte  |
| 12 Gasreguleringslås                      | 28 Vandtilslutning, GARDENA®                                    |
| 13 Gasregulering                          | 29 Lejefedt   |
| 14 Vandtilslutning, ind                   | 30 Informations- og advarselsmærkat                             |
| 15 Låsemøtrikker til støtterullearmene    | 31 Husqvarna højfrekvent strømaggreat påkrævet (medfølger ikke) |
| 16 Stænkbeskyttelse                       | 32 Brugsanvisning   |

# MASKINENS SIKKERHEDSUDSTYR

## Generelt



**ADVARSEL!** Brug aldrig en maskine med defekte sikkerhedsdetaljer. Klarer maskinen ikke alle kontrollerne, skal du kontakte et serviceværksted for at få den repareret.

AF hensyn til forebyggelse af utilsigtet start skal trinene, der beskrives i dette kapitel, medmindre andet fremgår udføres med motoren slukket og strømkablet trukket ud af stikkontakten.

I dette afsnit forklares mere om maskinens sikkerhedsdetaljer, hvilken funktion de har, samt hvordan kontrol og vedligeholdelse skal udføres for at sikre, at de fungerer.

## Gasreguleringslås og ON/OFF-ventil for vand

Gasreguleringslåsen er designet for at forhindre utilsigtet aktivering af gashåndtaget og regulere on/off-ventilen til vand.

Når du trykker låsen (1) ind i håndtaget (dvs. når du tager fat i håndtaget) åbner vandventilen og udløser gashåndtaget (2).

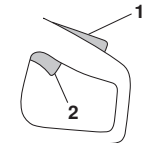

Når du slipper grebet om håndtaget, stilles både gasreguleringen og gasreguleringslåsen tilbage til deres udgangspositioner. I denne stilling stopper maskinen og gashåndtaget vil være låst, mens vandventilen vender tilbage til lukket stilling.

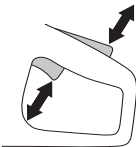

## Kontrol af gasreguleringslåsen

- Kontrollér, at strømudløseren er låst, når strømudløseren er i udgangsstillingen.

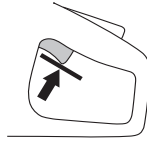

- Tryk gasreguleringslåsen ind, og kontrollér, at den vender tilbage til udgangsstillingen, når den slippes.



- Kontrollér, at strømudløseren og strømudløserlåsen går let, samt at deres returfjedere fungerer.

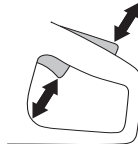

## Skivebeskyttelse



**ADVARSEL!** Kontrollér altid, at klingeafskærmningen er korrekt monteret, inden maskinen startes.

Denne beskyttelse er monteret oven for klingens og er konstrueret, så den forhindrer, at dele fra klingens eller afskåret materiale slynges ud mod brugeren.

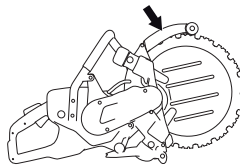

## Kontrol af klingeafskærmningens tilstand.

- Kontrollér, at afskærmningen over skæreskiven ikke har revner eller andre skader. Udskift den, hvis den er beskadiget
- Kontrollér også, at kapskiven er monteret korrekt og ikke har skader. En beskadiget kapskive kan forårsage personskader.

# MASKINENS SIKKERHEDSUDSTYR

## Stænkskyttelse

Stænkskærmen beskytter mod udstødte stumper, kastet vand og betonslam.

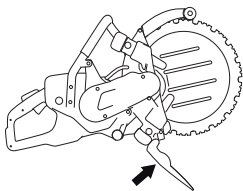

### Kontrol af stænkskærm

Sørg for, at der ikke er revner eller huller fra slam i stænkskærmen. Udskift skærmen, hvis den bliver beskadiget.

## Vibrationsdæmpningssystem



**ADVARSEL!** Overeksponering af vibrationer kan medføre kredsløbsforstyrrelser eller skader på nervesystemet hos personer med kredsløbsforstyrrelser. Hvis du oplever fysiske symptomer, som kan relateres til overeksponering af vibrationer, skal du straks søge læge. Som eksempler på sådanne symptomer kan nævnes følelsesløshed, mangel på følesans, 'kildren', 'stikken', smerte, manglende eller reduceret styrke, forandringer i hudens farve eller i dens overflade. Disse symptomer opleves almindeligvis i fingre, hænder eller håndled. Symptomerne kan forværres i koldt vejr.

- Din maskine er udstyret med et vibrationsdæmpningssystem, som er konstrueret med henblik på at give en så vibrationsfri og behagelig brug som muligt.
- Maskinens vibrationsdæmpningssystem reducerer overførslen af vibrationer mellem motorenheden/skæreudstyret og maskinens håndtagsenhed.

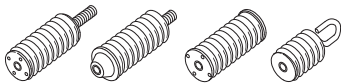

## Kontrol af vibrationsdæmpningssystemet



**ADVARSEL!** Motoren skal være slukket, og stikket taget ud af strømheden.

- Kontrollér regelmæssigt vibrationsdæmpningselementerne for materialerevner og deformationer. Udskift dem, hvis de er defekte.
- Kontrollér, at vibrationsdæmpnings-elementerne er fast forankrede mellem motorenheden og håndtagsenheden.

# KLINGER

## Generelt



**ADVARSEL!** Klinger kan gå i stykker og forårsage alvorlige skader på brugeren.

Producenten af skiven udsender advarsler og anbefalinger for brug og korrekt vedligeholdelse af skiven. Disse advarsler følger med skiven.

En skive skal kontrolleres, inden den monteres på saven og ofte under brug. Se efter revner, mistede segmenter (diamantskiver) eller stykker, der er blevet brækket af. Brug aldrig en beskadiget skive.



**ADVARSEL!** Anvend aldrig klinger med lavere omdrejningstalangivelse end kapmaskinens. Brug kun kapskiver, der er designet af Husqvarna til brug på denne maskine.

## Diamantklinger

### Generelt



**ADVARSEL!** Anvend aldrig en klinge til andet materiale end det, den er beregnet til.

Brug aldrig en diamantskive til skæring af plast. Den varme, der produceres under opskæringen, kan smelte plast, og det kan klæbe til skæreskiven og forårsage et kast.

Diamantklinger bliver meget varme, når de bruges. Overophedning af skiven er et resultat af forkert brug og kan medføre deformation af skiven og deraf følgende tingsskader og personska-

der. Skæring i metal medfører gnistdannelse, hvilket er forbundet med brandfare. Brug aldrig maskinen i nærheden af antændelige stoffer eller gasser.

- Diamantklinger består af en stådel med segmenter, som indeholder industridiamanter.

## Diamantklinger til forskellige materialer

- Diamantskiver er ideelle til murværk og armeret beton. Bed din forhandler om hjælp til valg af det rigtige produkt.
- Diamantklinger fås i flere hårdhedsgrader.
- En 'blød' diamantklinge har en forholdsvis kort levetid og stor trimningsevne. Den bruges i hårde materialer såsom granit og hård beton. En 'hård' diamantklinge har længere levetid og mindre trimningsevne og skal anvendes i bløde materialer såsom tegl og asfalt.

## Skærping af diamantklinger

- Anvend altid en skarp diamantklinge.
- Diamantklinger kan blive sløve, når der anvendes et forkert manøvreringstryk, eller når der skæres i visse materialer, f.eks. kraftigt armeret beton. At arbejde med en sløv diamantklinge medfører overophedning, hvilket kan medføre, at diamantsegmentet løsnes.
- Skærp klingens ved at skære i et blødt materiale som sandsten eller tegl.

## Diamantskiver og køling



**ADVARSEL!** Ringkapskiver, der bruges på denne sav, skal vandkøles konstant under brug for at undgå overophedning, der kan få kapskiven til at knække, hvilket kan medføre personska-

der og materielle skader.

Der skal altid anvendes vandkøling. Under vådskæring afkøles klingens løbende for at forhindre overophedning.

Vand afkøler skiven og øger dens levetid samt reducerer støvdannelsen.

## Vibrationer ved brug af diamantskiver

Skiven kan blive ujævn og vibrere, hvis fremføringstrykket er for højt.

Et lavere fremføringstryk kan fjerne vibrationerne. Udskift i modsat fald skiven.

## Drev

Takket være maskinens enestående konstruktion overføres drivkraften ikke via skivens centrum. De to flanger på styrerullerne kører i skivesporet. Styrerullernes fjedre presser rullerne ud, som igen presser den V-formede kant på skivens indvendige diameter mod det V-formede spor i drivhjulet. Drivhjulet er monteret på en aksel, som drives af motoren via en drivrem.

Dette giver en samlet snitdybde på 270 mm (10,6 tommer) med en 350 mm (14 tommer) stor diamantskive.

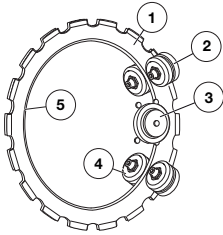

- 1 Klinge
- 2 Støtteruller
- 3 Drivhjul
- 4 Styreruller
- 5 V-formet kant

**BEMÆRK!** I diamantskivens levetid skal indstillingen af rullerne kontrolleres to gange om året, dels efter montering af en ny skive, dels når halvdelen af skivens levetid er gået.

## Transport og opbevaring

- Sørg for, at maskinen er sikret, og at skiven er ordentligt beskyttet under transport og opbevaring af maskinen.
- Kontrollér skiven for transport- eller lagerskader før brug.
- Opbevar skiven et tørt sted.

# SAMLING OG JUSTERINGER

## Generelt



**ADVARSEL!** Træk altid stikket ud af stikkontakten før rengøring, vedligeholdelse eller montering. Uventede klingebevægelser kan forårsage alvorlige skader.

Husqvarnas diamantskiver er godkendt til håndholdte kapsave.

Vi har en række skiver til forskellige materialer i vores sortiment. Kontakt din Husqvarna-forhandler for at høre, hvilken skive der passer bedst til dit behov.



## Montering af skive



**ADVARSEL!** Sæt ikke nye diamantsegmenter (nye skæreplatter) på et brugt stamblad. Stambladet er designet til at håndtere den belastning, som det er udsat for under brugen af originale segment. Hvis skiven forsynes med nye skæreplatter, kan den ekstra belastning på stambladet få det til at knække eller revne, hvilket kan medføre alvorlig personskade. Af samme grund tillader Husqvarna ikke, at der benyttes kapskiver med nye skæreplatter. Kontakt din Husqvarna-forhandler for at få yderligere oplysninger.



**ADVARSEL!** Kontrollér, at skiven ikke er beskadiget, inden du monterer den på maskinen. Beskadigede skiver kan sprænges og forårsage alvorlige personskader.

- Tør eventuel snavs på skivens yderside af.

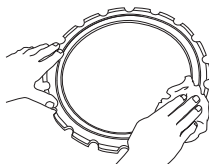

- Løsn møtrikkerne på støtterullens afskærmning.

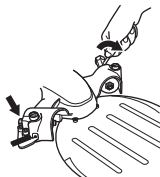

- Løsn justeringsskrueerne nogle omgange.

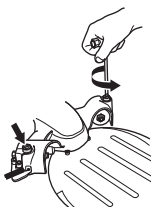

- Løsn drejeknappen, så al fjederspænding fjernes.

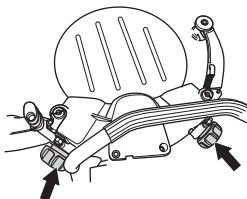

- Fjern de fire skrue, som holder støtterullens afskærmning fast, ved hjælp af en 6 mm unbrakonøgle, og løft afskærmningen af.

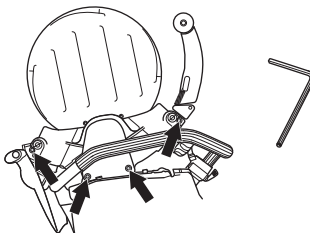

## SAMLING OG JUSTERINGER

- Montér skiven.

Skiven har et spor (1) på den ene side, som støtterullerne kan køre i. Sørg for, at skivens V-formede kant kører i drivhjulet, og at skivens styrespor passer ind i den tilhørende styrerulle. Se anvisningerne under afsnittene "Skiver".

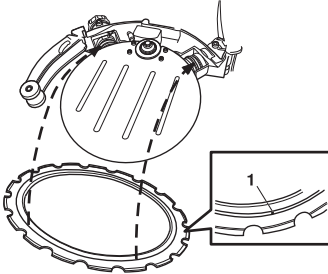

- Tryk om nødvendigt styrerullen ind, så den føres helt ind i skivens spor.

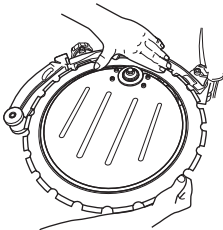

- Monter afskærmningen over støtterullerne, og kontrollér, at de ligger rigtigt i sporet.

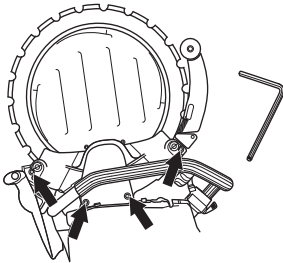

- Skru derefter de fire skruer hårdt fast.

- Drej skiven, og sørg for, at støtterullerne ikke er spændt fast mod skiven.

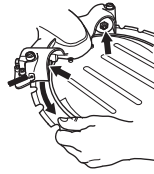

**BEMÆRK!** Maskinen skal stå i oprejst position. Hvis maskinen ligger på siden, betyder skivens tyngde, at det er vanskeligt at opnå den korrekte justering. Forkert justering kan føre til skader på skiven. Hvis skiven roterer langsomt eller standser, skal du standse savningen straks og foretage fejlsøgning.

- Juster stilleskruerne, så støtterullerne rører ved skiven.

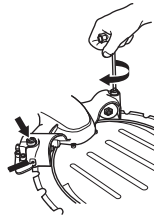

- Foretag justeringen, så man let kan holde tommelfingeren imod støtterullerne, mens skiven roterer. Støtterullen skal følge med skiven engang imellem.

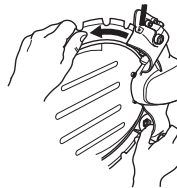

- Spænd låsemotrikkerne på støtterullekåben.

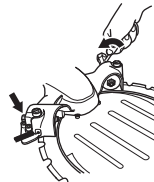

- Drej skiven rundt, og kontrollér, om du stadig kan holde tommelfingeren mod støtterullerne, når skiven drejer rundt.

## SAMLING OG JUSTERINGER

- Spænd håndhjulene hårdt, så maskinen nu kan anvendes.

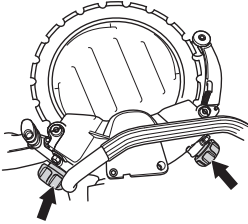

### Tilslutning af kølevandet

Slut vandslangen til vandforsyningen. Du aktiverer vandflowet ved at åbne stopventilen. Min. vandflow: 4 l/ min. Bemærk, at maskinens slangenippel er forsynet med et filter.

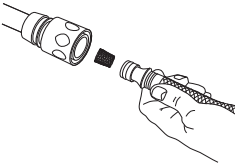

### Vandtilførsel

Når du trykker kontaktspærren (A) ind, åbnes vandventilen.

Vandventilen er åben og gasreguleringslåsen (1) forbliver trykket ned, så længe gashåndtaget (2) holdes nede.

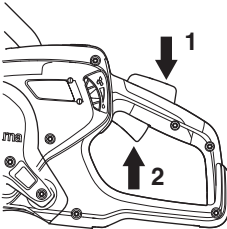

### Vanddosering

Vandgennemstrømningen kan justeres med tommelfingeren under drift.

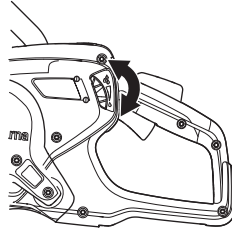

Der kræves en rigelig vandgennemstrømning, for at klingens opår maksimal levetid.

**BEMÆRK!** Vandtrykket og vandgennemstrømningen er yderst vigtig for klingens køling og levetid. Utilstrækkelig køling forkorter styrerullernes, støtterullernes, drivhjulets og klingens levetid.

### Rørholder (tilbehør)

Til brug med Husqvarna K 970 ring og kæde og K 6500 ring og kæde. Praktisk tilbehør til at udføre lige, præcise snit i betonrør.

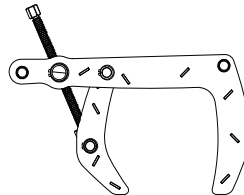

## Beskyttelsesudstyr

### Generelt

Brug aldrig maskinen uden mulighed for at kunne tilkalde hjælp i tilfælde af en ulykke.

### Personligt beskyttelsesudstyr

Ved enhver anvendelse af maskinen skal der bruges godkendt personligt beskyttelsesudstyr. Det personlige beskyttelsesudstyr udelukker ikke risikoen for skader, men det mindsker effekten af en skade ved en ulykke. Bed din forhandler om hjælp ved valg af udstyr.



**ADVARSEL! Brug af produkter, som skærer, sliber, borer, finsliber eller former materiale, kan danne støv og damp, som kan indeholde skadelige kemikalier. Kontrollér beskaffenheden af det materiale, du arbejder med, og brug et egnet åndedrætsværn.**

**Langvarig eksponering for støj kan medføre permanente høreskader. Brug derfor altid godkendt høreværn. Vær altid opmærksom på advarselssignaler eller tilråb, når høreværnet bruges. Tag altid høreværnet af, så snart motoren er standset.**

Brug altid:

- Godkendt beskyttelseshjelm
- Høreværn
- Godkendt øjenværn. Hvis der anvendes visir, skal der også anvendes godkendte beskyttelsesbriller. Med godkendte beskyttelsesbriller menes briller, som opfylder standarden ANSI Z87.1 for USA eller EN 166 for EU-lande. Visirer skal opfylde standarden EN 1731.
- Åndedrætsværn
- Kraftige gribesikre handsker.
- Tætsiddende, kraftigt og bekvemt tøj, som tillader fuld bevægelsesfrihed. Skæring frembringer gnister, der kan antænde tøj. Husqvarna anbefaler, at du bærer brandhæmmende bomuld eller tung denim. Bær ikke tøj fremstillet af materialer som nylon, polyester eller rayon. Hvis de antændes, kan sådanne materialer smelte og kan klæbe til huden. Bær ikke shorts
- Støvler med stålsnude og skridsikre såler.

### Andet beskyttelsesudstyr



**FORSIGTIG! Der kan forekomme gnister, som kan antænde en brand, når der arbejdes med maskinen. Hav altid brandslukningsudstyr inden for rækkevidde.**

- Brandslukker
- Førstehjælpsæt

## Generelle sikkerhedsadvarsler

Dette afsnit behandler grundlæggende sikkerhedsregler for arbejde med maskinen. Den givne information kan aldrig erstatte den kundskab, en faguddannet bruger har i form af uddannelse og praktisk erfaring. Når du kommer ud for en situation, som du er usikker på, skal du spørge en ekspert til råds. Henvend dig til en forhandler, til dit serviceværksted eller til en, der har erfaring med brugen af maskinen. Undgå at udføre opgaver, som du ikke føler dig tilstrækkeligt kvalificeret til!

- Læs brugsanvisningen omhyggeligt igennem og forstå indholdet, inden du bruger maskinen. Det anbefales, at førstegangsbrugere også får praktisk instruktion, for maskinen tages i brug.
- Vær opmærksom på, at du som bruger af udstyret er ansvarlig for, at andre personer og deres ejendom ikke udsættes for uheld eller faremomenter.
- Maskinen skal holdes ren. Skilte og mærkater skal være fuldstændigt læsbare.



**ADVARSEL! Læs alle sikkerhedsadvarsler og instruktioner. Hvis advarslerne og instruktionerne ikke følges, kan det resultere i elektrisk stød, brand og/eller alvorlig personskade.**

Opbevar alle advarsler og instruktioner til senere brug.

Betegnelsen "elværktøj" i advarslerne henviser til dit værktøj, som drives af strøm fra elektricitetsnettet (med ledning) eller fra batteri (ledningsfrit).

### Sikkerhed i arbejdsområdet

- **Hold arbejdsområdet rent og godt oplyst.** Rodede eller mørke områder er en invitation til ulykker.
- **Betjen ikke elværktøj i områder med eksplosionsfare som f.eks. i nærheden af brændbare væsker, luftarter eller støv.** Elværktøj danner gnister, som kan antænde støv eller dampe.
- **Hold børn og tilskuere borte, mens elværktøjet betjenes.** Distraction kan få dig til at miste styringen.
- Undgå anvendelse i dårligt vejr. F.eks. i tæt tåge, regn, hård vind og kraftig kulde osv. At arbejde i dårligt vejr er trættende og kan skabe farlige situationer, f.eks. glat underlag.
- Begynd aldrig at arbejde med maskinen før arbejdsområdet er ryddet, og du har sikkert fodfæste. Se efter eventuelle forhindringer ved uventet forflyttelse. Sørg for at intet materiale kan falde ned og forårsage skader, når du arbejder med maskinen. Vær meget forsigtig under arbejde i skrånende terræn.

# BETJENING



**ADVARSEL!** Sikkerhedsafstanden til kapmaskinen er 15 meter. Du er ansvarlig for, at der hverken befinder sig dyr eller tilskuere i arbejdsområdet. Start først kappingen, når arbejdsområdet er ryddeligt, og du står stabilt.

## Elektrisk sikkerhed

- **Undgå kropskontakt med jordede genstande som f.eks. rør, radiatorer, komfurer og køleskabe.** Der er øget risiko for elektrisk stød, hvis din krop har forbindelse til jord.
- **Udsæt ikke elværktøj for regn eller våde omgivelser.** Vand, som trænger ind i et elværktøj, forøger risikoen for elektrisk stød.
- **Behandl kablet forsigtigt. Benyt aldrig kablet til at bære eller trække i elværktøjet eller til at trække stikket ud. Hold kablet væk fra varme, olie, skarpe kanter og bevægelige dele.** Beskadede eller filtrerede kabler forøger risikoen for elektrisk stød.
- **Når du betjener et elværktøj uden døre, skal du benytte en forlængerledning, der egner sig til udendørs brug.** Benyttelse af et kabel, der egner sig til udendørs brug nedsætter risikoen for elektrisk stød.
- **Kontrollér, at ledningen og forlængerledningen er intakte og i god stand.** Brug ikke maskinen, hvis ledningen er beskadiget, men indlevér den til reparation hos et autoriseret serviceværksted. Underdimensionerede ledninger medfører risiko for reduceret maskinkapacitet og overophedning.
- **Maskinen skal tilsluttes et stik med jordforbindelse.** Kontrollér, at netspændingen svarer til den, der står på typeskiltet, som sidder på maskinens kraftenhed.
- **Sørg for, at ledningen er bag dig, når du bruger maskinen, så ledningen ikke beskadiges.**



**ADVARSEL!** Vask ikke maskinen med en højtryksrenser, da vand kan trænge ind i det elektriske system eller motoren og forårsage skade på maskinen eller kortslutning.

## Personlig sikkerhed

- **Vær altid opmærksom, hold øje med, hvad du foretager dig, og benyt sund fornuft, når du betjener elværktøj. Benyt ikke elværktøj, hvis du er træt eller er påvirket af narkotika, alkohol eller medicin.** Et øjeblikvis uopmærksomhed under betjening af elværktøj kan resultere i alvorlig personskade.
- **Bær personligt beskyttelsesudstyr. Bær altid beskyttelsesbriller.** Beskyttelsesudstyr som støvmaske, skridsikre sikkerhedssko, beskyttelsehjelm eller høreværn, som benyttes til de relevante formål vil nedsætte risikoen for personskade.
- **Sørg for at forhindre uønsket start af værktøjet. Sørg for, at kontakten er i FRA-position, før du**

tilslutter det til strømkilden og/eller batterienheden, samt når du tager eller bærer værktøjet. At bære elværktøj med fingeren på kontakten eller at sætte strøm til elværktøj med tændt kontakt, er en invitation til ulykker.

- **Fjern alle indstillingsnøgler eller tænger, før elværktøjet tændes.** En tang eller nøgle, der efterlades på en roterende del af elværktøjet, kan forårsage personskade.
- **Stræk dig ikke for langt. Sørg for altid at have godt fodfæste og god balance.** Det sikre bedre kontrol med elværktøjet i uventede situationer.
- **Bær det korrekte tøj. Undgå at bære løstsiddende tøj eller smykker. Hold hår, tøj og handsker væk fra bevægelige dele.** Løst tøj, smykker eller langt hår kan blive fanget af bevægelige dele.
- **Hvis der er udstyr til rådighed til støvudsugning og -opsamling, skal du sikre, at det er tilsluttet, og at det bruges korrekt.** Brug af støvsopsamling kan nedbringe støvrelaterede farer.
- **Hold dig på afstand af klingerne, når motoren er i gang.**

## Brug og pleje af elværktøj

- **Brug ikke magt ved brug af elværktøjet. Brug det korrekte elværktøj til din opgave.** Det korrekte elværktøj udfører arbejdet bedre og mere sikkert ved den norm, som det er konstrueret til.
- **Benyt ikke elværktøjet, hvis kontakten ikke kan slå til og fra.** Ethvert stykke elværktøj, som ikke kan styres med kontakten, er farligt og skal repareres.
- **Opbevar elværktøj der ikke er i brug uden for børns rækkevidde og lad ikke personer, der ikke er bekendt med elværktøjet eller disse instruktioner, betjene elværktøjet.** Elværktøj er farligt i hænderne på utrænede brugere.
- **Vedligehold elværktøjet. Kontrollér, om bevægende dele sidder forkert eller binder, om dele er ødelagt og enhver anden tilstand, som kan påvirke elværktøjets funktion. Hvis elværktøjet er beskadiget, skal det repareres, før det bruges igen.** Mange ulykker skyldes dårligt vedligeholdt elværktøj.
- **Benyt elværktøj, tilbehør, værktøjsbits osv. i overensstemmelse med disse instruktioner og tag højde for arbejdsforholdene og det arbejde, der skal udføres.** Brug af elværktøjet til opgaver, som det ikke er beregnet til, kan resultere i farlige situationer.



**ADVARSEL!** Maskinens oprindelige udformning må under ingen omstændigheder ændres uden producentens tilladelse. Brug altid originaltilbehør. Ikke-autoriserede ændringer og/eller ikke-autoriseret tilbehør kan medføre alvorlige skader eller dødsfald for brugeren eller andre.

# BETJENING

- Kontrollér, at der ikke er trukket rørdninger eller elektriske kabler i arbejdsområdet eller i selve materialet, der skal skæres i.
- Kontrollér altid, hvor gasledningerne løber, og mærk området af. Det er altid farligt at save i nærheden af gasledninger. Sørg for, at der ikke opstår gnister ved savningen, idet disse udgør en eksplosionsfare. Vær derfor altid koncentreret og fokuseret på opgaven. Uopmærksomhed kan resultere i alvorlig personskade eller dødsfald.
- Afskærmningen til skæreudstyret skal altid være monteret, når maskinen kører.

## Service

- **Sørg for, at dit elværktøj bliver eftersat og vedligeholdt af en kvalificeret person, og at der kun benyttes identiske reservedele.** Det vil sikre, at elværktøjets sikkerhed bliver bibeholdt.

## Brug altid din sunde fornuft

Det er umuligt at dække alle tænkelige situationer, du kan komme ud for. Vær altid forsigtig og brug din sunde fornuft. Når du kommer ud for en situation, som du er usikker på, skal du spørge en ekspert til råds. Henvend dig til en forhandler, til dit serviceværksted eller til en, der har erfaring med brugen af maskinen. Undgå at udføre opgaver, som du ikke føler dig tilstrækkeligt kvalificeret til!



**ADVARSEL! Maskinen kan ved forkert eller skodesløs brug være et farligt redskab, som kan medføre alvorlige skader eller dødsfald for brugeren eller andre.**

**Lad aldrig børn eller personer, som ikke er instrueret i håndtering af maskinen, bruge eller vedligeholde den.**

**Lad aldrig andre bruge maskinen, uden at du har sikret dig, at vedkommende har forstået indholdet i brugsanvisningen.**

**Brug aldrig en maskine, som er behæftet med fejl. Følg sikkerhedskontrol-, vedligeholdelses- og serviceinstruktionerne i denne brugsanvisning. Visse vedligeholdelses- og serviceforanstaltninger må kun udføres af erfarne og kvalificerede specialister. Se anvisningerne under overskriften Vedligeholdelse.**

## Grundlæggende arbejdsteknik



**ADVARSEL! Undgå at vippe kapmaskinen til siden, da det kan få skiven til at sætte sig fast eller sprænge med personskade til følge.**

**Undgå at slibe med siden af skiven. Den vil næsten helt sikkert blive beskadiget eller knække, hvilket kan medføre alvorlige skader. Brug kun den skærende del.**

**Skæring af plastmateriale med diamantklinge kan medføre kast, når materialet smelter på grund af den varme, der opstår under skæringen, og sætter sig fast på skiven. Skær aldrig i plastik med en diamantskive!**

**Skæring i metal medfører gnistdannelse, hvilket er forbundet med brandfare. Brug aldrig maskinen i nærheden af antændelige stoffer eller gasser.**

- Maskinen er udviklet og beregnet til skæring med diamantskiver til ringskærere. Maskinen må ikke bruges med nogen andre former for skiver eller til andre former for skærearbejde.
- Kontrollér, at skiven er monteret korrekt og ikke viser tegn på skader. Se anvisningerne i afsnittet 'Skiver' og 'Samling og indstillinger'.
- Kontrollér, at den korrekte skive anvendes til den pågældende opgave. Se anvisningerne under afsnittene "Skiver".
- Skær aldrig i asbestmaterialer!
- Hold saven med begge hænder. Hold godt fast med tommelfingrene og de øvrige fingre omkring håndtagene. Hold højre hånd på det bageste håndtag og venstre hånd på det forreste håndtag. På det forreste håndtag må du ikke holde fast uden for de isolerede grebsoverflader. Alle operatører, både højre- og venstrehådede, skal bruge dette håndgreb. Betjen aldrig en kapmaskine med én hånd.

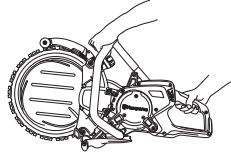

## BETJENING

- Stå parallelt med skiven. Undgå at stå lige bagved. I tilfælde af et kast bevæger saven sig i skivens længderetning.



- Hold dig på afstand af skæreudstyret, når det roterer.
- Hvis klingens er bindende i snittet, eller hvis du afbryder et snit, skal du slippe gashåndtaget og vente, indtil klingens stopper. Du må ikke trække klingens ud af snittet, mens klingens er i bevægelse, ellers kan der opstå kast.
- Lad aldrig maskinen være uden opsyn, når motoren er i gang.
- Undlad at flytte maskinen, når kapudstyret roterer.
- Læg aldrig elvæktojet ned, før tilbehøret er standset helt.
- Afskærmningen til skæreudstyret skal indstilles, så den bageste del ligger an mod emnet. På den måde fanges stænk og gnister fra emnet af afskærmningen, hvorefter de ledes væk fra operatøren. Afskærmningerne til kapudstyret skal altid være monteret, når maskinen kører.

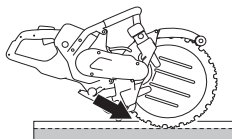

- Brug aldrig maskinens kastrisikoområde til **til skæring**. Se anvisningerne under afsnittet "Kast".
- Hold god balance og sikkert fodfæste.
- Skær aldrig over skulderhøjde.
- Udvis stor forsigtighed, når du foretager et 'lommensnit' i eksisterende vægge eller andre døde vinkler. Det fremskudte hjul kan skære gasrør, vandrør, elektriske ledninger eller genstande over, hvilket kan forårsage kast.
- Sav aldrig fra en stige. Brug en platform eller et stillads, hvis du skal skære over skulderhøjde.



- Stræk dig ikke for langt
- Stå på bekvem afstand af emnet.
- Sørg altid for, at du har en sikker og stabil arbejdsposition.
- Kontrollér, at skiven ikke er i kontakt med noget, når maskinen startes.
- Anvend skæreskiven forsigtigt ved høj rotations hastighed (fuld gas), og oprethold fuld hastighed, indtil skærearbejdet er gennemført.
- Lad maskinen arbejde uden at tvinge eller presse klingens ind.
- Før maskinen ned, så skiven er lige. Sidetryk kan ødelægge skiven og er meget farligt.



- Før langsomt skiven frem og tilbage for at opnå så lille en kontaktflade som muligt mellem skiven og det materiale, der skal skæres. På den måde holdes skivens temperatur nede, så savningen bliver effektiv.

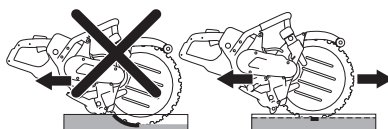

# BETJENING

## Blød opstart og overbelastningsbeskyttelse

Maskinen er udstyret med elektronisk styret blød opstart og overbelastningsbeskyttelse.

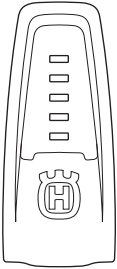

Indikering på maskinen	Årsag	Mulig løsning
1 grøn lampe:	Angiver, at værktøjet er tilsluttet til strømenheden og er klar til brug.	
	Udgangseffekten er mindre end 70 % af den maksimale tilgængelige effekt i brug.	
2 grønne lamper:	Ved brug er effekten mellem 70 % og 90 % af den maksimale tilgængelige effekt.	
3 grønne lamper:	Højere skærehastighed.	
	Effekten er mere end 90 % af den maksimale tilgængelige effekt.	
3 grønne lamper og 1 gul:	Værktøj under belastning, så effekten falder.	Reducer belastningen for at opnå optimal skærehastighed.
3 grønne lamper, 1 gul: og 1 rød:	Systemet bliver overophedet.	Reducer belastningen eller øg kølingen af motoren og strømenheden.
Alle lamper tændt eller blinker:	Systemet er overophedet og kan stoppe på et hvilket som helst tidspunkt.*	Reducer belastningen eller øg kølingen af motoren og strømenheden.
	Reduktion af effekt:	Motorkølingen kan forbedres ved at øge mængden af kølevand eller bruge koldere vand.
	Automatisk reduktion i den maksimale tilgængelige effekt. Effektreduktion er et forsøg på at undgå overophedning og automatisk nedlukning af systemet.	Køling af strømenheden kan forbedres ved at skifte luftfilteret eller ved at sætte strømenheden på et sted med lavere omgivende temperatur.

\* Hvis systemet lukker ned pga. overophedning, fortsætter lamperne med at blinke, indtil systemet er kølet af og er klar til at blive genstartet.

Hvis skæreskiven kører fast, afbryder elektronikken straks strømmen.

# BETJENING

## Håndtering af støv

Der skal altid anvendes vandkøling. Tørskæring medfører øjeblikkelig overophedning og fejl i maskinen og skæreskiven med risiko for personskade.

Juster vandmængden ved hjælp af vandhanen for at binde skærestøvet. Den nødvendige vandmængde varierer afhængigt af den pågældende opgavetype.

Hvis vandslangerne løsner sig fra forsyningskilden, er det et tegn på, at maskinen er tilsluttet med for højt vandtryk. Se anvisningerne i afsnittet "Tekniske data" for at få oplysninger om det anbefalede vandtryk.

## Kast



**ADVARSEL!** Kast er pludselige og kan være meget voldsomme. Kapmaskinen kan blive kastet op og tilbage imod brugeren i en roterende bevægelse og forårsage alvorlige og endda livstruende kvæstelser. Det er af største vigtighed at forstå, hvad der forårsager kast, og hvordan kast undgås, før maskinen bruges.

Kast er den pludselige opadgående bevægelse, der opstår, hvis klingens klemme eller sætter sig fast i kastrisikoområdet. De fleste kast er små og medfører kun begrænset risiko. Et kast kan imidlertid også være meget voldsomt og slynge kapmaskinen op og tilbage imod brugeren i en roterende bevægelse og forårsage alvorlige og endda livstruende kvæstelser.

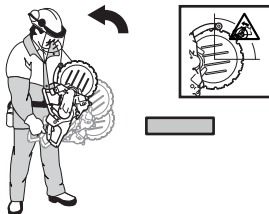

## Reaktionskraft

Der foreligger altid en reaktionskraft under skærearbejdet. Kraften trækker maskinen i den modsatte retning i forhold til klingens rotation. Oftest er denne kraft ubetydelig. Hvis klingens klemme eller går i stå, vil reaktionskraften imidlertid være stor, og du vil muligvis ikke kunne kontrollere kapmaskinen.

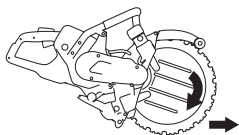

Undlad at flytte maskinen, når kapudstyret roterer. Gyroskopiske kræfter kan hindre den ønskede bevægelse.

## Kastrisikoområdet

Brug aldrig maskinens kastrisikoområde til til skæring. Hvis klingens klemme eller går i stå i kastrisikoområdet, vil reaktionskraften slynge kapmaskinen op og tilbage imod brugeren i en roterende bevægelse og forårsage alvorlige og endda livstruende kvæstelser.

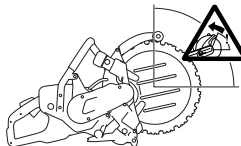

## Stigningskast

Hvis kastrisikoområdet benyttes til skæring, får reaktionskraften klingens til at stige opad i snittet. Skær aldrig i kastrisikoområdet. Brug den nederste kvadrant af klingens for at undgå kast.

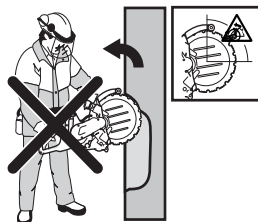

## Klemningskast

Klemning er, når snittet lukker sig sammen og klemmer om klingens. Hvis klingens klemme eller går i stå, vil reaktionskraften imidlertid være stor, og du vil muligvis ikke kunne kontrollere kapmaskinen.



Hvis klingens klemme eller går i stå i kastrisikoområdet, vil reaktionskraften slynge kapmaskinen op og tilbage imod brugeren i en roterende bevægelse og forårsage alvorlige og endda livstruende kvæstelser. Vær opmærksom på potentiel bevægelse af arbejdsområdet. Hvis emnet ikke er korrekt understøttet og bevæger sig, når du skærer i det, kan det lukke sig om klingens og forårsage et kast.

# BETJENING

## Rørskæring

Særlig forsigtighed er krævet ved skæring i rør. Hvis røret ikke er understøttet ordentligt, og snittet holdes åbent undervejs igennem snittet, kan klingens komme i klemme i kastrisikoområdet, hvilket kan medføre et voldsomt kast. Vær især opmærksom, når du skærer et rør med en klokkeformet ende eller et rør i en grøft, der, hvis det ikke understøttes forsvarligt, kan bøje og lukke sig om klingens.

Før du påbegynder skæringen skal røret sikres, så det ikke kan bevæge sig eller rulle under opskæring.

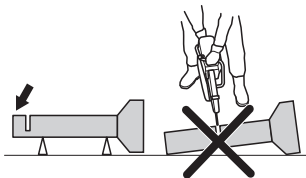

Hvis røret kan hænge ned og lukke sammen om snittet, vil klingens blive klemt i kastzonen, så der kan forekomme et kraftigt kast.

Hvis røret er korrekt understøttet, vil enden af røret bevæge sig nedad, snittet vil åbne sig og der opstår ingen fastklemning af klingens.

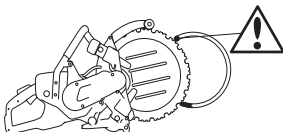

Korrekt sekvens for udskæring af rør

- 1 Skær først afsnit I.
- 2 Flyt til side II og skær fra afsnit I til bunden af røret.
- 3 Flyt til side III og skær den resterende del af røret, så du slutter nederst.

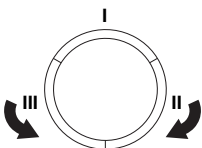

## Sådan undgås kast

Det er enkelt at undgå kast.

Arbejdsområdet skal altid understøttes, så snittet forbliver åbent ved gennemskæring. Når snittet åbner sig, forekommer der ikke kast. Hvis snittet lukker sig og klemmer sammen om klingens, er der altid risiko for kast.

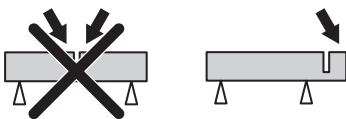

Vær forsigtig ved indføring i eksisterende snit.

Vær opmærksom på, om arbejdsstykket flytter på sig eller hvis der sker noget andet, som skulle kunne få snittet til at gå sammen og klemme skiven fast.

## Forsavningsmetode



**ADVARSEL! Brug aldrig en kapmaskine med en standard-skæreskive til pilotskæring. Skæreskiven producerer en pilotrevne, der er for smal, og fortsat skæring med kapmaskinen resulterer i farlige kast og fastlåsnings i revnen.**

Denne metode anbefales, hvis man vil have helt lige og vinkelrette snit.

Den bedste skæreøkonomi opnås ved forskæring med en skæremaskine, som er udstyret med Husqvarnas specielle forskæringsklinge, som er beregnet til efterfølgende savning med Ring-kapmaskine.

## Snitdybde

K 6500 Ring kan skære op til 325 mm (12.8 tommer) dybe snit. Du har bedst kontrol over maskinen, hvis du saver for ved at lave et markeringssnit på 50-70 mm (2-3 tommer). På den måde kan vandskiven trænge ind i emnet, så du har bedre kontrol over maskinen. Hvis du forsøger at lave hele snitdybden på én gang, tager det længere tid. Hvis du i stedet saver af flere omgange, 4 til 5 omgange hvis snittet er 325 mm (12.8 tommer) dybt, går det hurtigere.

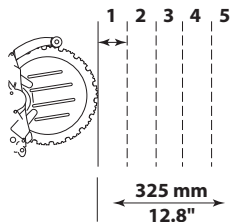

## Større job

Snit på over 1 meter: Fastgør et bræt langs den linje, der skal saves. Brættet fungerer som styrelineal. Anvend styrelinealen til at lave et markeringssnit i hele snittets længde med en dybde på 50-70 mm (2-3 tommer). Fjern styrelinealen, når du laver markeringssnittet.

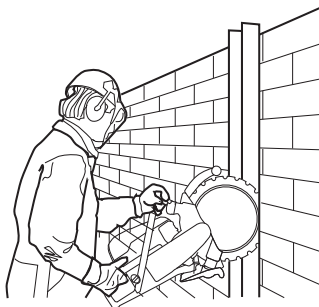

## Mindre job

Lav først et overfladisk markeringsnit med en dybde på maks. 50-70 mm (2-3 tommer). Foretag derefter de egentlige snit.

## Hultagning

**BEMÆRK!** Hvis du laver det øverste horisontale snit før det nederste horisontale snit, falder emnet ned på skiven og klemmer den fast.

- Foretag først det nederste horisontale snit. Foretag derefter de to vertikale snit. Afslut med det horisontale snit foroven.

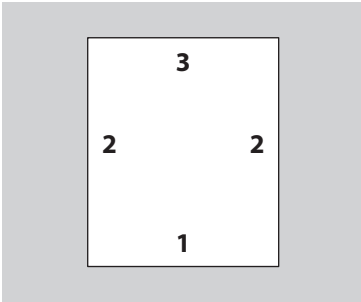

Sørg for at opdele blokken i håndterbare dele, som kan transporteres og løftes sikkert.

- Ved hultagning af store stykker er det vigtigt, at det stykke, som saves af, afstives, så det ikke kan falde mod operatøren.

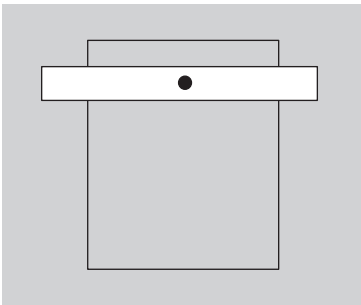

## Transport og opbevaring

- Fastgør udstyret under transport for at undgå transportskader og -ulykker.
- Transport og opbevaring af klinger er beskrevet i afsnittet "Klinger".
- Opbevar udstyret i et aflåseligt område, så den ikke er tilgængelig for børn og uvedkommende.

# START OG STOP

## Før start



**ADVARSEL!** Inden start skal du være opmærksom på følgende:

Læs brugsanvisningen omhyggeligt igennem og forstå indholdet, inden du bruger maskinen.

Brug personligt beskyttelsesudstyr. Se instruktionerne under overskriften 'Personligt beskyttelsesudstyr'

Kontrollér, at netspændingen svarer til den, der står på typeskiltet, som sidder på maskinens kraftenhed.

Maskinens strømledning skal tilsluttes et stik med jordforbindelse.

Sørg for, at du står stabilt, og at skiven ikke kan gribe fat i noget.

Sørg for, at ingen uvedkommende opholder sig inden for arbejdsområdet.

- Tilslut maskinen til strømenheden.
- Tilslut strømenheden til et stik med jordforbindelse

## Fejlstrømsafbryder



**ADVARSEL!** Brug aldrig maskinen uden den medfølgende RCD. Ikke-autoriserede ændringer og/eller ikke-godkendt tilbehør kan medføre alvorlig personskade eller dødsfald for brugeren eller andre.

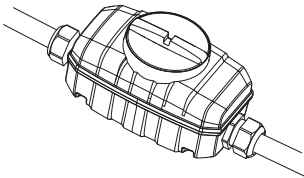

- Sørg for, at fejlstrømsafbryderen er slået til.

Kontroller fejlstrømsafbryderen. Se instruktionerne i motorenhedens brugermanual.

## Vandtilslutning

**BEMÆRK!** Betjen aldrig maskinen uden kølevæske, da dette vil medføre overophedning.

- Slut vandslangen til vandforsyningen.

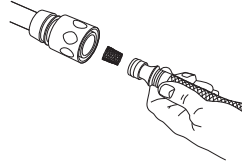

- Når gasreguleringslåsen (1) trykkes ned, åbnes vandventilen.



## Start

- Tag ved det bageste håndtag med højre hånd.

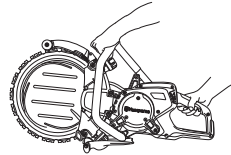

- Tryk gasreguleringslåsen ned og hold gashåndtaget inde.
- Kør maskinen uden belastning og på en sikker måde i mindst 30 sekunder.

## Stop



**ADVARSEL!** Skiven bliver ved med at rotere i op til 10 sekunder, efter at motoren er standset.

- Motoren standses ved at slippe gashåndtaget.

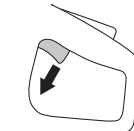

- Motoren kan også stoppes ved at trykke på nødstopknappen eller ved at dreje kontakten på strømenheden til OFF (0).

## Sluk for værktøjet.

- Lad skiven stoppe helt.
- Træk stikket til strømenheden ud af ledningsnettet.

# VEDLIGEHOLDELSE

## Generelt



**ADVARSEL!** Brugeren må kun udføre den form for vedligeholdelses- og servicearbejde, der beskrives i denne brugsanvisning. Mere omfattende arbejde skal udføres af et autoriseret serviceværksted.

Kontrol og/eller vedligeholdelse skal udføres med motoren afbrudt og stikket trukket ud af stikkontakten.

Brug personligt beskyttelsesudstyr. Se instruktionerne i afsnittet "Personligt beskyttelsesudstyr".

Maskinens levetid kan forkortes, og risikoen for ulykker kan øges, hvis maskinen ikke vedligeholdes korrekt, og hvis service og/eller reparation ikke udføres fagligt korrekt. Hvis du har brug for yderligere oplysninger, kan du kontakte nærmeste serviceværksted.

Lad din Husqvarna-forhandler efterse maskinen regelmæssigt og foretage nødvendige indstillinger og reparationer.

## Vedligeholdelsesskema

I vedligeholdelsesskemaet kan du se, hvilke dele af din maskine der skal vedligeholdes, og med hvilke intervaller det skal finde sted. Intervallerne er fastlagt med udgangspunkt i daglig anvendelse af maskinen og kan variere i henhold til brugsmønstret.

	Dagligt eftersyn	Ugentligt eftersyn/40 timer	Månedligt eftersyn
<b>Rengøring</b>	Udvendig rengøring		
<b>Funktionseftersyn</b>	Generelt eftersyn	Vibrationsdæmpningssystem*	Drivhjul
	Vandsystem	Drivrem	
	Gasregulering*		
	Gasreguleringslås*		
	Afskærmning til kapskiven*		
	Klinge**		
	Støtte- og styreruller		

\*Se anvisningerne under afsnittet "Maskinens sikkerhedsudstyr".

\*\* Se anvisningerne under afsnittet "Klinger" og "Samling og indstillinger".

# VEDLIGEHOLDELSE

## Rengøring

### Udvendig rengøring

- Rengør maskinen dagligt ved at skylle den med rent vand når arbejdet er gennemført.



**ADVARSEL!** Brug ikke en højtryksrenser til at rengøre filteret.

## Funktionseftersyn

### Generelt eftersyn



**ADVARSEL!** Anvend aldrig beskadigede kabler. De kan forårsage alvorlig personskade med døden til følge.

- Kontrollér, at ledningen og forlængerledningen er intakte og i god stand. Brug ikke maskinen, hvis ledningen er beskadiget, men indlevér den til reparation hos et autoriseret serviceværksted.
- Kontrollér, at skruer og møtrikker er spændte.

## Drivrem

### Strækning af drivrem

- Hvis drivremmen glider, skal den strammes.
- En ny drivrem skal efterspændes efter ca. en times brug.
- Drivremmen er indkapslet og godt beskyttet mod støv og snavs.
- Afmonter afskærmningen, og løs remstrammingskruen.

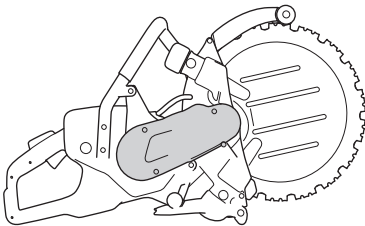

- Tryk på remstrammeren med tommelfingeren for at spænde remmen. Spænd derefter skruen, som holder remstrammeren.

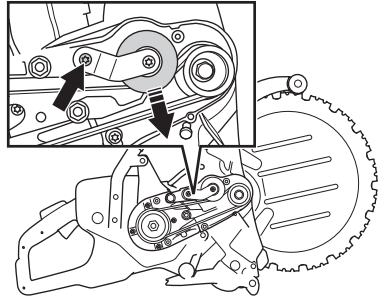

### Udskiftning af drivrem

- Afmonter afskærmningen, og løs remstrammingskruen. Tryk rullen til remstrammeren tilbage, og monter en ny drivrem.

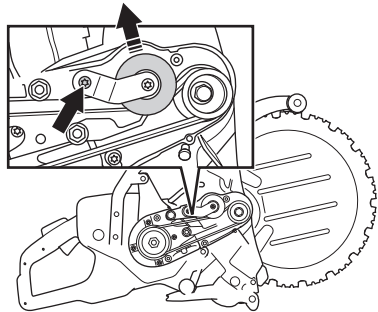

**BEMÆRK!** Sørg for, at begge remhjul er rene og ubeskadigede, inden den nye drivrem monteres.

- Tryk på remstrammeren med tommelfingeren for at spænde remmen. Spænd derefter skruen, som holder remstrammeren.

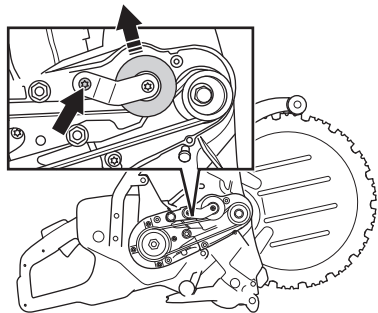

- Monter remafskærmningen.

# VEDLIGEHOJDELSE

## Drivhjul

I takt med at skiven anvendes, slides den indvendige diameter og sporet i drivhjulet.

- Kontrollér drivhjulet for slitage.

1) Nyt

2) Drivhjulet er slidt, hvis kanten af skiven rører bunden af rillen. Skiven vil glide.

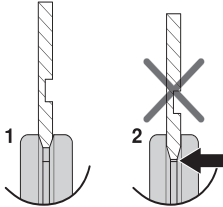

**BEMÆRK!** Udskift drivhjulet, når du monterer en ny skive. Et slidt drivhjul kan resultere i, at skiven slinger og beskadiges.

Manglende vandflow forkorter drivhjulets levetid markant.

## Udskiftning af drivhjul

- Fastlås akselen med spærreknappen.
- Løsn midterskruen, og fjern skiven.

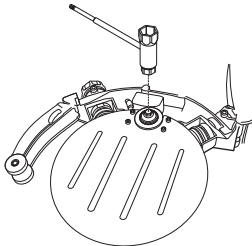

- Du kan nu løfte drivhjulet af.

## Styreruller

### Smøring af styreruller

- Slut fedsprøjten til smørelinjerne.

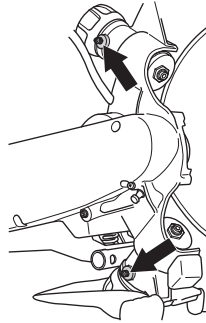

- Pump fedt ind, indtil der kommer rent fedt ud gennem skruehullet.

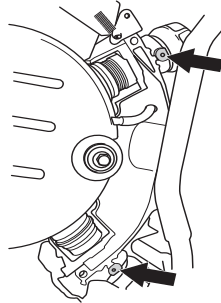

### Udskiftning af styreruller

- Udskift styrerullerne, når rullernes flanger er slidt halvt ned.

1) Nye, 3 mm (0.12")

2) Udslidte, ≤ 1,5 mm (0.06")

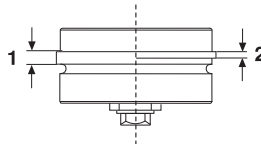

# VEDLIGEHOLDELSE

- Fjern afskærmningen over støtterullen.

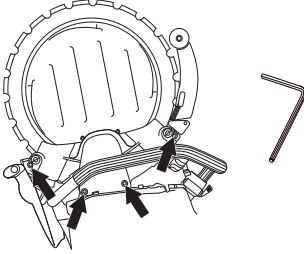

- Løft skiven af.

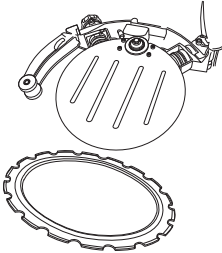

- Skru drejeknappen løs. Skru først drejeknappen nogle omgange, indtil du mærker modstand. Styrrullen følger derefter med drejeknappen ud og standser, når den mærker modstand.

Styrrullen sidder indtrykket i knappen. For at løse styrrullen skal du dreje yderligere på drejeknappen, indtil den løsnes helt.

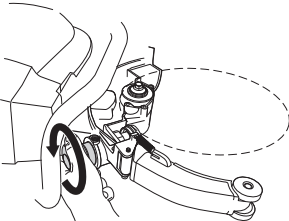

- Du kan nu tage styrrullen ud af chassiset.

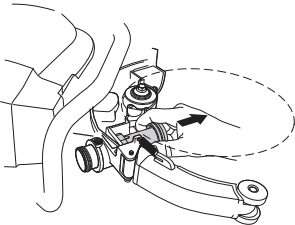

- Skru drejeknappen helt i bund, og løsn den derefter 2 omgange.

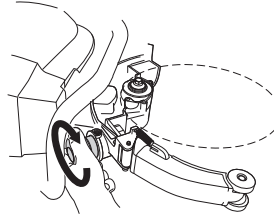

- Sæt den nye styrrulle ind i chassiset.

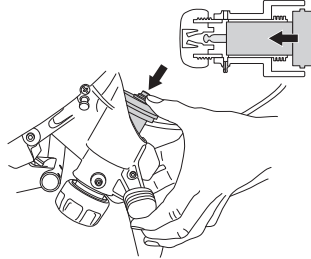

- Smør styrrullerne. Se instruktionerne i afsnittet "Smøring af styrrullerne".
- Montér skiven.
- Monteringen sker i omvendt rækkefølge af afmonteringen. Se anvisningerne under afsnittet "Montering og justeringer".

## Støtteruller

- Udskift støtterullerne, når rullernes overflade er plan, når sporet i rullernes overflade er væk.

- 1) Nyt
- 2) Slidt op

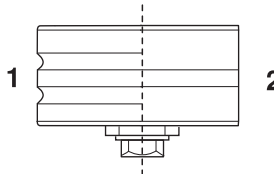

**BEMÆRK!** Støtterullerne driver ikke skiven.

Når udslidte ruller udskiftes med nye, skal man justere rullerne mod klingens.

Forkert justering kan føre til skader på skiven. Se instruktionerne under overskriften Montage og indstillinger.

Hvis skiven roterer langsomt eller standser, skal du standse savningen straks og foretage fejlsøgning.

## VEDLIGEHOELSE

### Udskiftning af støtteruller

Fjern afskærmningen over støtterullen.

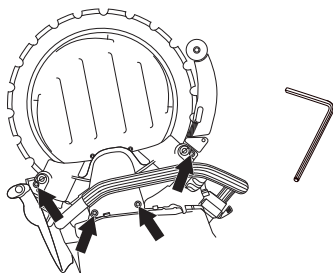

- Anvend en 19 mm fast nøgle og en 13 mm kombinationsnøgle til udskiftning af rullerne.

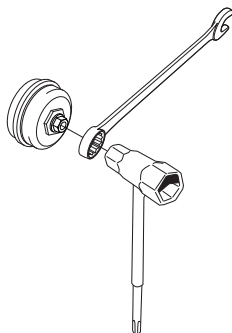

- Før du monterer de nye ruller, skal du smøre med leje-fedt indvendigt i rullerne.

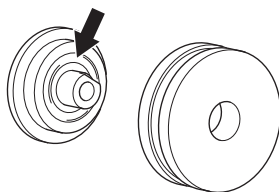

### Genbrug af skiven



**ADVARSEL!** Ringkapskiver må ikke genmonteres. På grund af sin konstruktion er en ringkapskive udsat for andre påvirkninger end en almindelig centerdrevet diamantskive. For det første kører drivhjulet på skivens indvendige diameter, så både drivhullets og skivens yderflade udsættes for slitage. Skivens kerne bliver tyndere og styringen bredere, hvilket forhindrer, at skiven drives af hjulet. For det andet udsættes skiven for belastninger fra rullerne og fra selve kapningen, hvis skiven ikke holdes fulstændigt lige. Der kan opbygges spændinger i skiven, til den sprækker eller falder af, hvis den er genmonteret. En knækket skive kan forårsage alvorlige personskader på brugeren og andre personer. Af den grund tillader Husqvarna ikke, at kapskiver genbruges. Kontakt din Husqvarna-forhandler for at få ydeligere oplysninger.

# FEJLFINDING

## Mekanik

Problem	Mulig årsag	Løsningsforslag
Skiven roterer ikke.	Styrerullegreb er ikke tilstrækkeligt spændt.	Spænd styrerullegrebene helt.
	Skiven er ikke monteret korrekt på styrerullerne.	Sæt skiven på plads, og sørg for, at klingens bevægelse er korrekt. Se afsnittet 'Samling og justeringer'.
	Støtterullerne er spændt for hårdt.	Juster støtteruller.
Skiven roterer for langsomt.	Støtterullerne er spændt for hårdt.	Spænd styrerullegrebene helt.
	Drivhjulet er slidt.	Kontroller for slitage på drivhjulet. Se afsnittet 'Skæreskiver'. Udskift om nødvendigt. Se afsnittet 'Samling og justeringer'.
	Skivens V-formede indvendige diameter er slidt.	Kontroller for slitage på skiven. Se afsnittet 'Skæreskiver'. Udskift om nødvendigt. Se afsnittet 'Samling og justeringer'.
	Fjedrene på styrerullerne er for svage.	Udskift hele styrerullen, eller kontakt et autoriseret serviceværksted.
	Styrerullernes lejer er defekte.	Udskift hele styre-/støtterullen, eller kontakt et autoriseret serviceværksted.
	Støtterullernes lejer er defekte.	
Skiven hopper ud af sit leje.	Støtterullerne er indstillet for løst.	Juster støtteruller.
	Styrerullerne er slidte.	Kontroller for slitage på styrerullerne. Se afsnittet 'Vedligeholdelse'. Udskift, om nødvendigt.
	Skiven er ikke monteret korrekt på styrerullerne.	Sæt skiven på plads, og sørg for, at klingens bevægelse er korrekt. Se afsnittet 'Samling og justeringer'.
	Skiven er defekt.	Kontroller for slitage på skiven. Se afsnittet 'Skæreskiver'. Udskift om nødvendigt. Se afsnittet 'Samling og justeringer'.
Skiven er skæv.	Støtterullerne er spændt for hårdt.	Juster støtteruller.
	Skiven er overophedet.	Kontrollér vandstrømningen. Se afsnittet 'Tekniske data'.
Segmentet falder af.	Skiven er bøjet, forvredet eller ikke tilstrækkeligt vedligeholdt.	Kontroller for slitage på skiven. Se afsnittet 'Skæreskiver'. Udskift om nødvendigt. Se afsnittet 'Samling og justeringer'.
Skiven skærer for langsomt.	Skiven passer ikke til materialet.	Kontroller skivens henstillinger. Se afsnittet 'Skæreskiver'. Udskift om nødvendigt skiven. Se afsnittet 'Samling og justeringer'.
Skiven glider.	Styrerullerne kan ikke køre frit ind og ud. En styrerulle med kærven kan ikke presse klingens tilstrækkeligt hårdt ind mod drivhjulet.	Kontrollér, at mufferne til styrerullen kan bevæge sig frit ind og ud. Hvis ikke, skal du fjerne, rengøre, eftersmøre og genmontere dem. Se afsnittet 'Vedligeholdelse'. Udskift, om nødvendigt.
	Drivhjulet er slidt. Slibende materialer og for lidt vand ved savningen medfører øget slitage på hjulet.	Kontroller for slitage på drivhjulet. Se afsnittet 'Skæreskiver'. Udskift om nødvendigt. Se afsnittet 'Samling og justeringer'.
	Styrerullens flange er slidt. Hvis flangen er slidt mere end halvt ned i bredden, kører skiven ujævnt.	Kontroller for slitage på styrerullerne. Se afsnittet 'Vedligeholdelse'. Udskift, om nødvendigt.
	Skivens spor og inderside er slidt. Forårsaget af utilstrækkelig oversprøjtning med vand på de slibende materialer og/eller et slidt drivhjul, som får klingens til at køre ujævnt.	Kontroller skiven, drivhjulet og styrehjulene. Se afsnittet 'Skæreskiver'. Udskift om nødvendigt. Se afsnittet 'Samling og justeringer'.
		Kontrollér vandstrømningen. Se afsnittet 'Tekniske data'.

# TEKNISKE DATA

## Tekniske data

Tekniske data	K6500 II Ring	
	14"	17"
<b>Motor</b>		
Elmotor	HF (højfrekvent)	
Maks. omdrejningstal på udgående aksel, rpm	8800	
3-faset drift, motoreffekt - maks. kW	5.5	
1-faset drift, motoreffekt - maks. kW	3	
<b>Vægt</b>		
Maskine uden kabelpakke, uden klinger, kg	11.7	12.4
5 m kabelpakke, kg	1.4	
<b>Vandkøling</b>		
Vandkøling af elektrisk motor	Ja	
Vandkøling af klinger	Ja	
Maks. anbefalet vandtryk, bar	8	
Min. anbefalet vandgennemstrømning, l/min.	4	ved en vandtemperatur på 15 °C
Tilslutningsnippel	Type "Gardena"	
<b>Støjemissioner (se anm. 1)</b>		
Lydeffektniveau, målt dB(A)	110	
<b>Lyd niveauer (se anm. 2)</b>		
Lydtrykniveau ved brugerens øre, dB(A)	99	
<b>Ækvivalente vibrationsniveauer, a<sub>hveq</sub> (se anm. 3)</b>		
Forreste håndtag, m/s <sup>2</sup>	2.4	2.7
Bageste håndtag, m/s <sup>2</sup>	1.5	1.9

Anm. 1: Emission af støj til omgivelserne målt som lydeffekt ( $L_{WA}$ ) i henhold til EN 60745-1. Rapporterede data for lydeffektniveau har en usikkerhed på 3 dB(A).

Anm. 2: Lydtrykniveau iht. EN 60745-1. Rapporterede data for lydtrykniveau har en usikkerhed på 3 dB(A).

Anm. 3: Ækvivalent vibrationsniveau i henhold til EN 60745-2-22 beregnes som den tidsvægtede energisum for vibrationsniveauer ved forskellige driftstilstande. Rapporterede data for vibrationsniveau har en typisk statistisk spredning (standardafvigelse) på 1,5 m/s<sup>2</sup>.

## Skæredstyr

Ringskæreklinge, mm/tommer	Maks. skæredybde, mm/inch	Maks. periferihastighed, m/s / ft/min	Maks. omdrejningstal for klinger, o/min.	Klingens vægt, kg
370/14	270/10.6	40/7900	2000	0.8/1.8
425/17	325 / 12.8	40/7900	1760	1.1/2.3

---

## TEKNISKE DATA

---

### EF-overensstemmelseserklæring

#### (Gælder kun Europa)

- **Husqvarna AB**, SE-561 82 Huskvarna, Sverige, tlf.: +46-36-146500, erklærer hermed under eneansvar, at den håndholdte skæremaskine **Husqvarna K6500 II Ring** fra serienummer år 2018 og fremefter (året står i klartekst på typeskiltet med et efterfølgende serienummer) opfylder forskrifterne i RÅDETS DIREKTIV:
- af den 17. maj 2006 "angående maskiner" **2006/42/EF**.
- af 8. juni 2011 "om begrænsning af anvendelsen af visse farlige stoffer" **2011/65/EU**.

Følgende standarder er opfyldt: EN ISO 12100:2010, EN 60745-1:2009, EN 60745-2-22:2011/A11:2013.

SMP Svensk Maskinprovning AB, Box 7035, SE-750 07 Uppsala, Sverige, har udført frivillig typekontrol i overensstemmelse med maskindirektivet (2006/42/EF) for Husqvarna AB. Certifikatet har nummer: SEC/15/2428

Partille, 17. januar 2018

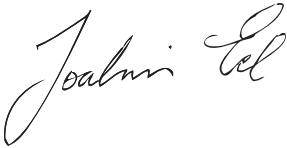

Joakim Ed

Global R&D Director

Construction Equipment Husqvarna AB

(Autoriseret repræsentant for Husqvarna AB og ansvarlig for teknisk dokumentation.)

# ELSKEMA

## Elskema

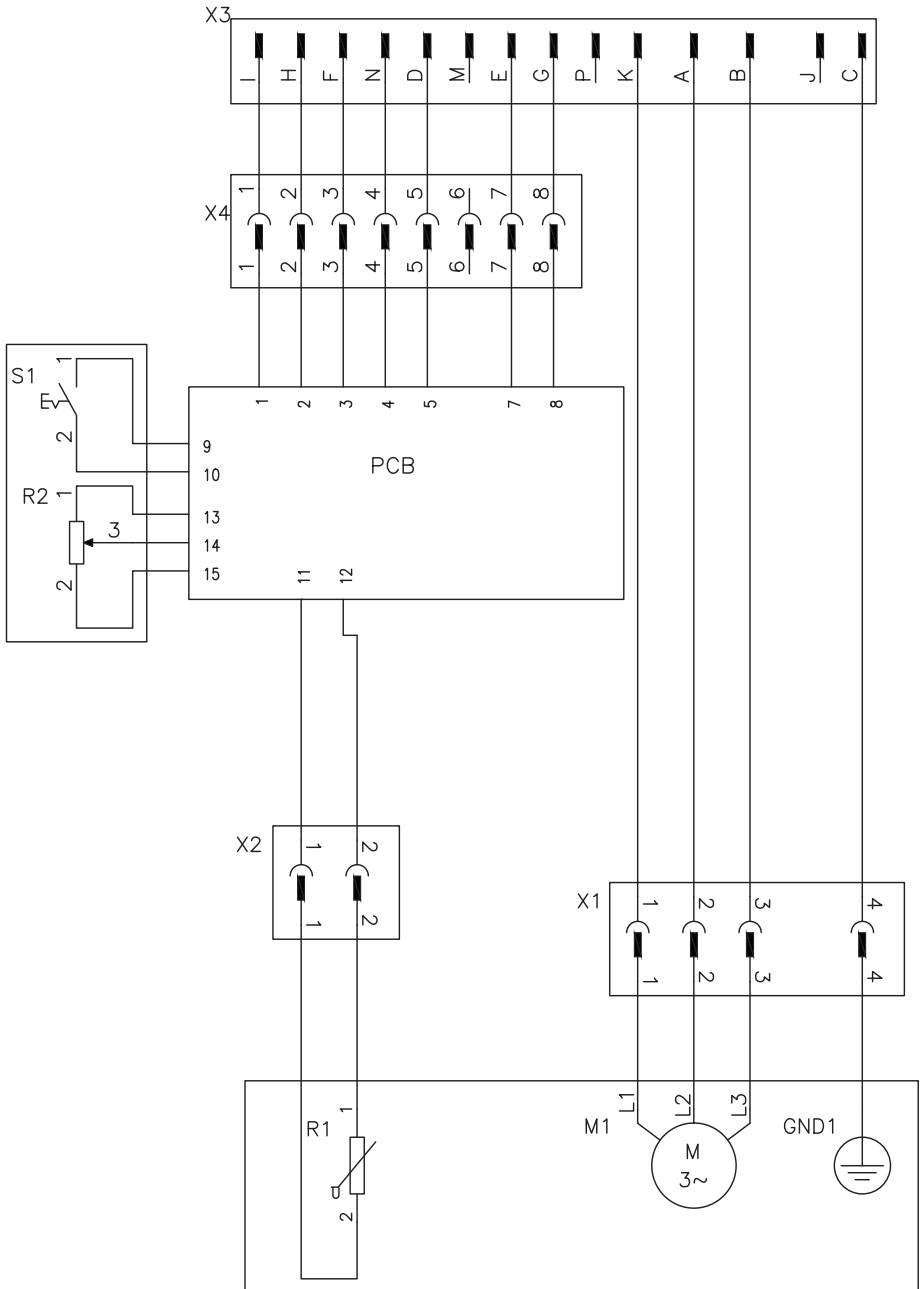

# MERKKIEN SELITYKSET

## Koneessa esiintyvät tunnukset:

**VAROITUS!** Kone voi virheellisesti tai huolimattomasti käytettynä olla vaarallinen työväline, joka saattaa aiheuttaa käyttäjälle tai sivullisille vakavia vammoja tai kuoleman.

Lue käyttöohje huolellisesti ja ymmärrä sen sisältö, ennen kuin alat käyttää konetta.

Käytä henkilökohtaisia suojavarusteita. Katso otsikon Henkilökohtainen suojavarustus alla annetut ohjeet.

Varmista, ettei terissä ole halkeamia tai muita vaurioita.

Älä käytä pyörösahan teriä

**VAROITUS!** Katkaisun aikana muodostuu pölyä, joka voi sisäänhengitettynä aiheuttaa vahinkoa. Käytä hyväksyttyä hengityksensuojainta. Huolehdi hyvästä ilmanvaihdosta.

**VAROITUS!** Terästä lentävät kipinät voivat sytyttää herkästi syttyvän materiaalin, kuten bensiinin, puun, vaatteet, kuivan ruohon jne.

**VAROITUS!** Takapotkut voivat olla äkkinäisiä, nopeita ja voimakkaita ja voivat aiheuttaa hengenvaarallisia vammoja. Lue oppaan ohjeet ja ymmärrä niiden sisältö ennen kuin alat käyttää konetta.

Tämä tuote täyttää voimassa olevan CE-direktiivin vaatimukset.



Arvokilpi

Rivi 1: Tuotemerkki, malli (X, Y)

Rivi 2: Sarjanumero ja valmistuspäivämäärä (Y, W, X): Vuosi, viikko, jakson numero

Rivi 3: Tuotenumero (X)

Rivi 4: Valmistaja

Rivi 5: Valmistajan osoite

Rivi 6: A: Lähtöteho, B: Rengaskatkaisulaikan pyörimisnopeus, C: Rengaskatkaisulaikan kapasiteetti

Rivi 7: Alkuperämaa

**Ympäristömerkki.** Tuotteeseen tai sen pakkaukseen kiinnitetty merkki osoittaa, että tätä tuotetta ei voi käsitellä kotitalousjätteenä. Se on toimitettava sopivaan kierrätyskeskukseen sähkö- ja elektroniikkalaitteiden uusiokäyttöä varten.



Kun huolehdit tuotteen oikeasta talteenotosta, olet mukana estämässä mahdollisten negatiivisten vaikutusten kohdistumista ympäristöön ja ihmisiin, joita muutoin voisi seurata tämän tuotteen epäasiallisesta jätekäsittelystä.

Lisätietoja tämän tuotteen kierrätyksestä saat kunnalta, talousjätehuollosta tai liikkeestä, josta ostit tuotteen.

**Muita koneen tunnuksia/tarroja tarvitaan tietyillä markkina-alueilla ilmaisemaan erityisiä sertifiointivaatimuksia.**

## Selvitys vaaratasoista

Varoitukset on jaettu kolmeen luokkaan.

### VAROITUS!



**VAROITUS!** Tätä käytetään, jos käyttöohjeen noudattamatta jättämisestä voi seurata käyttäjän vakava vamma tai kuolema tai ympäristön vahingoittuminen.

### HUOM!



**HUOM!** Tätä käytetään, jos käyttöohjeen noudattamatta jättämisestä voi seurata käyttäjän loukkaantuminen tai ympäristön vahingoittuminen.

### HUOMAUTUS!

**HUOMAUTUS!** Tätä käytetään, jos käyttöohjeiden noudattamatta jättämisestä voi seurata materiaalin tai koneen vaurioittuminen.

## Sisältö

### MERKKIEN SELITYKSET

Koneessa esiintyvät tunnuksset: .....	60
Selvitys vaaratoisista .....	60

### SISÄLTÖ

Sisältö .....	61
---------------	----

### ESITTELY

Hyvä asiakas! .....	62
Suunnittelu ja ominaisuudet .....	62
K6500 II Ring .....	62

### KONEEN OSAT

Rengasmallisen K6500 II -laikkaleikkurin osat .....	63
---	----

### KONEEN TURVALAITTEET

Yleistä .....	64
---------------	----

### TERÄT

Yleistä .....	66
Timanttiterät .....	66
Veto .....	67
Kuljetus ja säilytys .....	67

### ASENNUS JA SÄÄDÖT

Yleistä .....	68
Terän asennus .....	68
Kytke vesijäähdytys. ....	70
Vedenvirtaus .....	70
Veden annostelu .....	70
Putkenkiinnitin (lisävaruste) .....	70

### KÄYTTÖ

Suojavarustus .....	71
Yleiset turvamuistutukset .....	71
Trimmauksen perustekniikka .....	73
Kuljetus ja säilytys .....	78

### KÄYNNISTYS JA PYSÄYTYS

Ennen käynnistystä .....	79
Käynnistys .....	79
Pysäytys .....	79

### KUNNOSSAPITO

Yleistä .....	80
Huoltokaavio .....	80
Puhdistus .....	81
Toiminnan tarkastus .....	81
Terän uusiminen .....	84

### VIANMÄÄRITYS

Koneisto .....	85
----------------	----

### TEKNISET TIEDOT

Tekniset tiedot .....	86
Terälaite .....	86
EY-vaatimustenmukaisuusvakuutus .....	87

### SÄHKÖKAAVIO

Sähkökaavio .....	88
-------------------	----

## Hyvä asiakas!

Kiitos, että valitsit Husqvarna-tuotteen!

Toivomme, että olet tyytyväinen koneeseesi, ja että se saa olla seuralaisenasi pitkän aikaa eteenpäin.

Ostaessasi jonkin tuotteistamme saat ammattitaitoista korjaus- ja huoltoapua. Jos ostat koneen muualta kuin valtuutetulta jälleenmyyjältämme, pyydä myyjää neuvomaan lähin huoltoliike.

Tämä käyttöohje on arvokas asiakirja. Varmista, että käyttöohje on aina helposti saatavilla työpaikalla. Noudattamalla sen käyttö-, huolto- ja kunnossapito- ja muita ohjeita voit huomattavasti pidentää koneen elinikää ja lisätä myös sen jälleenmyyntiarvoa. Jos myyt koneesi, muista luovuttaa käyttöohje uudelle omistajalle.

## Yli 300 vuotta innovaatioita

Husqvarna AB on ruotsalainen yritys, jonka perinteet ulottuvat vuoteen 1689 saakka, jolloin kuningas Kaarle XI antoi määräyksen tehtaan rakentamisesta muskettien valmistukseen. Jo silloin luotiin pohja joidenkin maailman johtavien tuotteiden kehittämisen takana oleville koneenrakennustaidoille esimerkiksi metsästykseseiden, polkupyörien, moottoripyörien, kodinkoneiden, ompelikoneiden ja ulkoilutuotteiden alueella.

Husqvarna on maailman johtava moottorikäyttöisten, esimerkiksi metsäteollisuuteen, puistonhoitoon sekä nurmikon ja puutarhan hoitoon tarkoitettujen tuotteiden sekä rakennus- ja kiviteollisuudessa käytettävien terälaitteiden ja timanttityökalujen valmistaja.

## Käyttäjän vastuu

Omistaja/työnantaja vastaa siitä, että käyttäjällä on riittävät tiedot koneen turvallisesta käytöstä. Työnjohtajien ja käyttäjien on luettava ja ymmärrettävä käyttöohjeen sisältö. Heidän on tunnettava:

- koneen turvaohjeet.
- koneen käyttötarkoitukset ja rajoitukset.
- miten konetta tulee käyttää ja huoltaa.

Kansallinen lainsäädäntö voi asettaa rajoituksia tämän koneen käyttöön. Selvitä, mitä lainsäädäntöä sovelletaan työntekopaikassasi ennen kuin ryhdyt käyttämään konetta.

## Valmistajan varaus

Husqvarna voi julkaista lisäohjeita tuotteen turvallisesta käytöstä tämän käyttöohjeen julkaisun jälkeen. Turvallista käyttöä koskevista ohjeista ajan tasalla pysyminen on omistajan vastuulla.

Husqvarna AB kehittää jatkuvasti tuotteitaan ja pidättää siksi itselleen oikeuden mm. muotoa ja ulkonäköä koskeviin muutoksiin ilman ennakkoilmoitusta.

Jos tarvitset lisätietoja tai neuvoja, ota yhteyttä verkkosivustomme kautta: [www.usa.husqvarna.com](http://www.usa.husqvarna.com)

## Suunnittelu ja ominaisuudet

Tämä tuote kuuluu PRIME™-suurtaajuuslaitteiden valikoimaan, joka on tarkoitettu leikkaamiseen, poraamiseen ja seinien sahaamiseen. Tämä Husqvarna-timanttilaikkaleikkuri on kannettava leikkuri, joka on suunniteltu vahvistetun betonin, kiven ja muiden kovien materiaalien sahaamiseen, ja sitä saa käyttää ainoastaan tässä käyttöohjeessa kuvattuun käyttötarkoitukseen.

Koneen käyttöön tarvitaan myös Husqvarnan suuritaajuusinen latauslaite (PP).

Hyvän suorituskyvyn, luotettavuuden, innovatiivisen teknologian, edistyneiden teknisten ratkaisujen ja ympäristöystävällisten ominaisuuksien kaltaiset arvot erottavat Husqvarnan tuotteita muista. Tuotteen turvallista käyttöä varten käyttäjän on luettava tämä käyttöohje huolellisesti. Jos tarvitset lisätietoja, ota yhteys jälleenmyyjään tai Husqvarnaan.

Joitakin tuotteesi ainutlaatuisia ominaisuuksia selostetaan alla.

## K6500 II Ring

- Laite on erittäin tehokas ja sitä voidaan käyttää sekä yksi- että kolmivaiheisella tulolla, minkä ansiosta laite on joustava ja monipuolinen.
- Elgard™ on moottoria suojaava elektroninen ylikuormitusuoja. Suoja säästää konetta ja pidentää sen käyttöikää. Elgardin™ ansiosta kone ilmoittaa käyttäjälle, kun se lähestyy enimmäiskuormaa. Kuormituksen ilmaisimen avulla käyttäjä voi varmistaa, että sahauskessa käytetään oikeaa kuormitusta. Jos järjestelmä on vaarassa ylikuumentua, ilmaisim ilmoittaa asiasta.
- Tehokkaat tärinänvaimentimet säästävät käsivarsia ja käsiä.
- Laite on kevyt, pienikokoinen ja ergonominen, minkä ansiosta sen kuljettaminen on helppoa.
- Leikkuusyvyyys 325 mm (12,8 tuumaa). Voidaan leikata tehokkaasti yhdeltä puolelta.
- Terävarustuksessa on vesijäähdytys märkäleikkuuta varten ja tehokas pölynpoistojärjestelmä.

# KONEEN OSAT

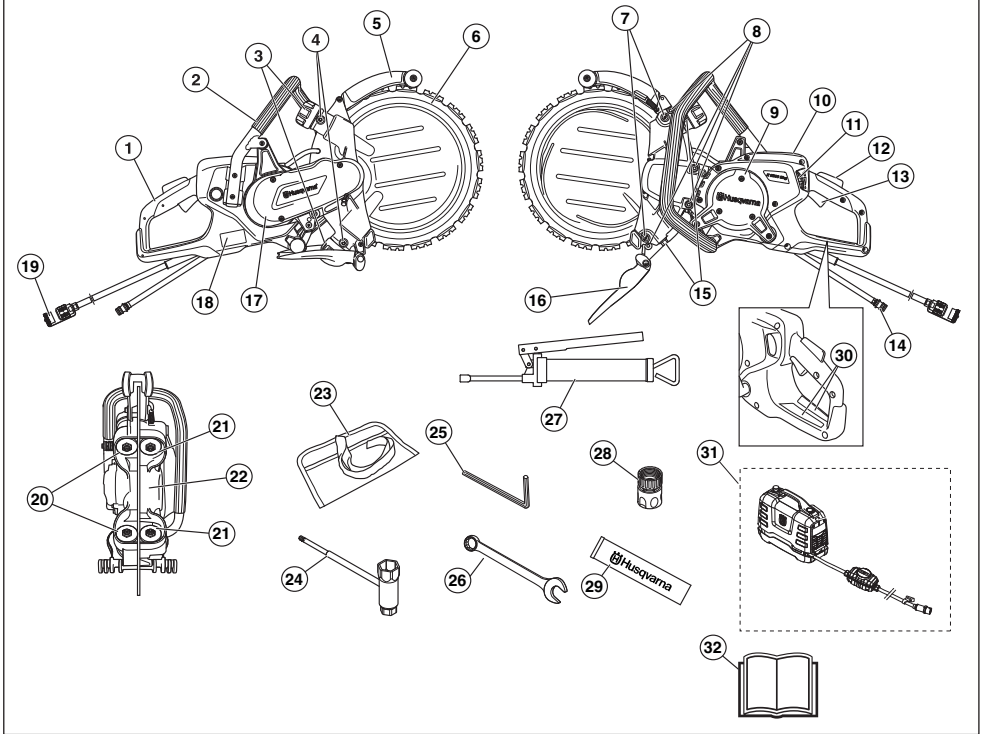

## Rengasmallisen K6500 II -laikkakalokurin osat

- |                                      |  |
|--------------------------------------|--|
| 1 Takakahva                          | 17 Hihnasuojus   |
| 2 Etukahva                           | 18 Arvokilpi   |
| 3 Käyttöruullien säätönupit          | 19 Liitin  |
| 4 Voitelunipat                       | 20 Käyttörollat  |
| 5 Teränsuojus                        | 21 Tukirullat  |
| 6 Timanttiterä (ei varusteena)       | 22 Käyttöpyörä   |
| 7 Säättöruuvit                       | 23 Työkalulaukku   |
| 8 Ruuvit, tukirullakotelo            | 24 Yhdistelmäavain   |
| 9 Moottorikotelo                     | 25 6 mm kuusioavain  |
| 10 Näyttö                            | 26 Kiintoavain, 19 mm  |
| 11 Vesiliitäntä virtausrajoittimella | 27 Rasvaruiski   |
| 12 Kaasuliipasimen varmistin         | 28 Vesiliitäntä, GARDENA®  |
| 13 Kaasuliipasin                     | 29 Varastorasvaa   |
| 14 Vesiliitäntä, tulo                | 30 Huomio- ja varoitustarra  |
| 15 Tukirullavarsien lukkomutterit    | 31 Käyttöä varten tarvitaan Husqvarnan korkeataajuuksuinen latauslaite (ei varusteena) |
| 16 Roiske suojaus                    | 32 Käyttöohje  |

# KONEEN TURVALAITTEET

## Yleistä



**VAROITUS!** Älä koskaan käytä konetta, jonka turvalaitteet ovat vialliset. Jos koneessasi ilmenee tarkastettaessa puutteita, se on toimitettava huoltoliikkeeseen korjattavaksi.

Ellei toisin mainita, tässä luvussa kuvatut toimet on tehtävä moottori sammutettuna ja virtajohto pistorasiasta irrotettuna. Näin vältetään koneen tahaton käynnistyminen.

Tässä osassa selostetaan koneen turvalaitteet ja niiden toiminta ja annetaan tarkastus- ja kunnossapito-ohjeet, joilla varmistetaan niiden toimivuus.

## Kaasuliipaisimen varmistin ja veden käyttöventtiili

Kaasuliipaisimen varmistin on suunniteltu estämään kaasuliipaisimen tahaton käyttö sekä säätämään veden käyttöventtiiliä.

Kahvan lukkoa (1) painettaessa (eli kahvaan tartuttaessa) lukko avaa vesiventtiilin ja vapauttaa kaasuliipaisimen (2).

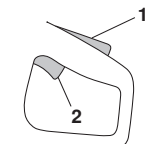

Kun ote kahvasta irrotetaan, palautuvat sekä kaasuliipaisin että varmistin lähtöasentoonsa. Tässä asennossa kone pysähtyy ja kaasu lukittuu. Samalla vesiventtiili palautuu suljettuun asentoonsa.

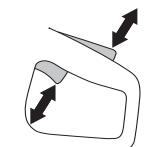

## Varmistimen tarkistus

- Tarkasta, että käyttöliipaisin on lukittu, kun käyttöliipaisimen varmistin on alkuasennossa.



- Paina varmistin sisään ja tarkasta, että se palautuu lähtöasentoonsa, kun se vapautetaan.



- Tarkasta, että käyttöliipaisin ja sen varmistin liikkuvat vapaasti ja että niiden palautusjousijärjestelmät toimivat.

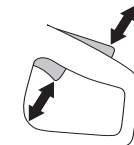

## Teräsuojus



**VAROITUS!** Tarkasta aina, että teränsuojus on oikein asennettu, ennen kuin kone käynnistetään.

Tämä suojus on asennettu terän päälle ja sen tarkoituksena on estää terän osia tai leikattua materiaalia sinkoutumasta päin käyttäjää.

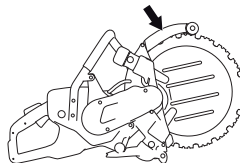

## Terän ja teränsuojuksen kunnan tarkistaminen

- Tarkista, ettei laikan ylä- ja alapuolella olevissa suojuksissa ole halkeamia tai muita vaurioita. Vaihda voittuneet osat.
- Tarkasta myös, että laikka on asennettu oikein ja ettei siinä ole vaurioita. Vaurioitunut laikka voi aiheuttaa henkilövahinkoja.

## Roiskesuojus

Roiskesuojus suojaa ulos sinkoutuvilta roskilta, vedeltä ja betonimassalta.

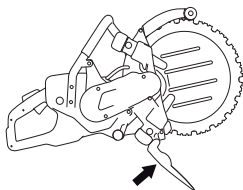

### Roiskesuojuksen tarkistaminen

Tarkista, ettei roiskesuojuksessa ole betonimassan aiheuttamia halkeamia tai koloja. Vaihda vaurioitunut suojuus.

## Tärinävaimennus



**VAROITUS!** Liiallinen altistuminen tärinöille saattaa aiheuttaa verisuoni- tai hermovaurioita verenkiertohäiriöistä kärsiville henkilöille. Hakeudu lääkäriin, jos havaitset oireita, jotka voivat liittyä liialliseen tärinöille altistumiseen. Esimerkkejä tällaisista oireista ovat puutumiset, tunnottomuus, kutinat, pistelyt, kipu, voimattomuus tai heikkous, ihon värin tai pinnan muutokset. Näitä oireita esiintyy tavallisesti sormissa, käsissä tai ranteissa. Nämä oireet voivat voimistua alhaisissa lämpötiloissa.

- Koneesi on varustettu tärinävaimentimilla, jotka tekevät sen käytöstä mahdollisimman tärinätöntä ja miellyttävää.
- Koneen tärinävaimennus vähentää tärinöiden siirtymistä moottoriyksiköstä/terälaitteesta koneen kahvoihin.

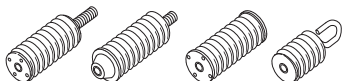

### Tärinävaimennusjärjestelmän tarkistaminen



**VAROITUS!** Moottorin on oltava sammutettuna ja liitin kytkettynä irti virtalähteestä.

- Tarkasta säännöllisesti, ettei tärinävaimentimissa ole halkeamia tai vääntymiä. Vaihda ne, mikäli ne ovat vahingoittuneet.
- Tarkasta, että vaimentimet ovat tukevasti kiinni moottoriyksikön ja kahvayksikön välissä.

## Yleistä



**VAROITUS!** Terät voivat rikkoutua ja aiheuttaa käyttäjälle vakavia vammoja.

Terän valmistaja antaa turvaohjeita ja suosituksia terän asianmukaisesta käytöstä ja huollosta. Turvaohjeet toimitetaan terän mukana.

Terä on tarkistettava ennen leikkuriin kiinnittämistä ja säännöllisesti käytön aikana. Tarkista, näkykö halkeamia, irronneita segmenttejä (timanttiterät) tai katkenneita osia. Älä käytä vaurioitunutta terää.



**VAROITUS!** Älä koskaan käytä teriä, joissa on pienempi kierrosnopeusmerkintä kuin laikkaleikkurissa. Käytä ainoastaan Husqvarnan suunnittelemia kehäkatkaisulaikkoja, jotka on tarkoitettu tälle koneelle.

## Timanttiterät

### Yleistä



**VAROITUS!** Älä koskaan käytä terää muulle materiaalille, kuin mille se on tarkoitettu.

Älä koskaan käytä timanttiterää muovin leikkaamiseen. Leikkaamisen aikana muodostuva lämpö voi sulattaa muovin. Sula muovi voi tarttua leikkuuteen ja aiheuttaa takapotkun.

Timanttilaikat kumentuvat voimakkaasti käytön aikana. Laikan ylikuumentuminen johtuu epäasianmukaisesta käytöstä ja voi johtaa laikan vääntymiseen, mistä taas voi aiheutua vahinkoa ja vammoja.

Metallin leikkaamisesta aiheutuu kipinöitä, jotka voivat johtaa tulipaloon. Älä käytä konetta lähellä syttyviä materiaaleja tai kaasuja.

- Timanttiterät koostuvat teräsrungosta, jossa on teollisuustimantteja sisältäviä segmenttejä.

### Timanttiterät eri materiaaleille

- Timanttilaikat soveltuvat ihanteellisesti kiven ja raudoitettun betonin käsittelyyn. Pyydä jälleenmyyjältä apua tuotteen valinnassa.
- Timanttiteriä on saatavana eri kovuusasteisina.

- "Pehmeän" timanttiterän käyttöikä on verrattain lyhyt ja sen katkaisukyky on suuri. Sitä käytetään koviin materiaaleihin, kuten graniittiin ja kovaan betoniin. "Kovan" timanttiterän käyttöikä on pidempi, sen katkaisukyky on alhaisempi ja sitä käytetään pehmeisiin materiaaleihin, kuten tiileen ja asvalttiin.

### Timanttilaikkojen teroittaminen

- Käytä aina terävää timanttiterää.
- Timanttilaikat voivat tylsyä, jos käytetään väärää syöttöpainetta tai niillä leikataan vahvasti raudoitettun betonin tyyppisiä materiaaleja. Tylsän timanttiterän käyttäminen aiheuttaa ylikuumentumista, joka voi johtaa timanttisegmenttien irtoamiseen.
- Teroita terä leikkaamalla pehmeää materiaalia, kuten hiekkakiveä tai tiiltä.

### Timanttilaikat ja jäähdytys



**VAROITUS!** Tässä leikkurissa käytettäviä kehälaikkoja on aina käytettävä veden kanssa. Näin vältetään ylikuumentuminen ja kehälaikan rikkoutuminen, joka voi aiheuttaa vammoja ja vaurioita.

Vesijäähdytystä on käytettävä aina. Märkäkatkaisussa laikkaa jäähdytetään jatkuvasti ylikuumentumisen välttämiseksi.

Vesi viilentää terää ja pidentää sen käyttöikää sekä vähentää pölyn muodostumista.

### Timanttiterien tärinät

Liian korkeaa syöttöpainetta käytettäessä terän pyöreys voi kärsiä ja terä voi alkaa tärinästä.

Alhaisempi syöttöpainetta voi lopettaa tärinän. Muussa tapauksessa terä on vaihdettava.

## Veto

Koneen ainutlaatuisen rakenteen ansiosta käyttövoimaa ei siirretä terän keskiön kautta. Kahden käyttörollan laipat kulkevat terän urassa. Käyttörollien jouset työntävät rullia ulospäin, jotka puolestaan työntävät terän sisäpuolen V-reunaa käyttöpyörän V-uraa vasten. Käyttöpyörä on asennettu akseliin, jota moottori käyttää käyttöhihnan välityksellä.

Se mahdollistaa 270 mm:n (10,6 tuuman) kokonaisrasvyvyyden 350 mm:n (14 tuuman) timanttiterällä.

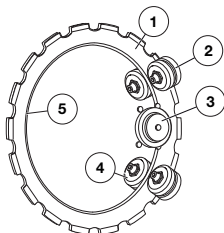

- 1 Terä
- 2 Tukirullat
- 3 Käyttöpyörä
- 4 Käyttörollat
- 5 V-reuna

**HUOMAUTUS!** Timanttiterän käyttiän aikana rullien säätö on tarkastettava kaksi kertaa, toisaalta uuden terän asennuksen jälkeen ja toisaalta silloin, kun terä on käytetty puoleen.

## Kuljetus ja säilytys

- Varmista koneen kuljetuksen ja varastoinnin aikana, että kone on hyvin kiinnitetty ja että laikka on suojattu huolellisesti.
- Tarkista laikka ennen käyttöä kuljetus- tai varastointivaurioiden varalta.
- Säilytä terä kuivana.

# ASENNUS JA SÄÄDÖT

## Yleistä



**VAROITUS!** Vedä aina pistoke pois pistorasiasta puhdistuksen, huollon tai asennuksen ajaksi. Odottamattomat teränliikkeet voivat johtaa vakaviin vahinkoihin.

Husqvarnan timanttilaiikat on hyväksytty käytettäväksi kannettavissa laikkaleikkureissa.

Valikoimastamme löytyy erilaisia teriä erilaisille materiaaleille. Kysy Husqvarna-jälleenmyyjästäsi tehtävääsi parhaiten sopivaa terää.

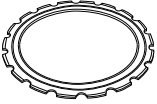

## Terän asennus



**VAROITUS!** Älä lisää uusia timanttisegmenttejä käytettyyn laikkarunkoon (kärkien uudelleenasetus). Laikkarunko on suunniteltu kestämaan rasiasta, joka siihen kohdistuu alkuperäistä segmenttiä käytettäessä. Jos laikkaan asennetaan uudet kärjet, laikkarunkoon kohdistuu enemmän rasiasta, jolloin se saattaa hajota tai haljeta ja aiheuttaa käyttäjälle vakavia vammoja. Tästä syystä Husqvarna ei anna lupaa kehäkatkaisulaikkojen uusimiseen. Lisäohjeita saat ottamalla yhteyden Husqvarna-jälleenmyyjään.



**VAROITUS!** Tarkasta, että terä on vahingoittumaton ennen kuin asennat sen koneeseen. Vahingoittuneet terät voivat rikkoutua ja aiheuttaa vakavia henkilövahinkoja.

- Pyyhi terän pinta puhtaaksi mahdollisesta liasta.

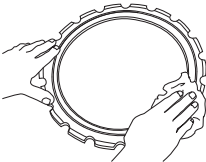

- Avaa tukirullakotelon lukkomutterit.

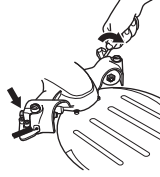

- Avaa säätöruuveja muutama kierros.

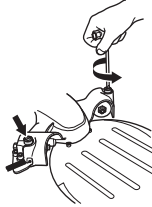

- Löysää kahvoja niin, että jousijännitys poistuu kokonaan.

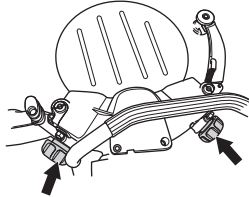

- Poista kaikki neljä tukirullakotelon kiinnitysruuvia 6 mm:n kuusioavaimella ja nosta kotelo pois.

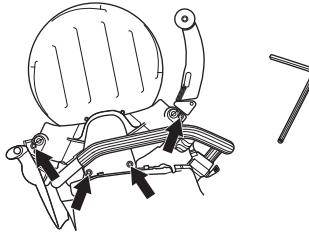

- Asenna terä.

Terän toisella puolella on ura (1), joka toimii tukirullien ohjausurana. Varmista, että terän V-reuna osuu

# ASENNUS JA SÄÄDÖT

käyttöpöyrään ja että terän ohjausura sopii molempiin tukirulliin. Katso ohjeet jaksoista "Terät".

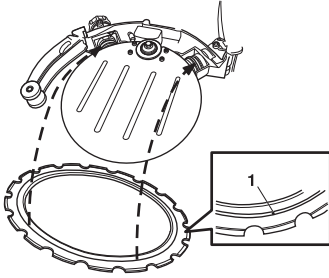

- Paina tarvittaessa käyttörullaa niin, että se asettuu terän uraan.

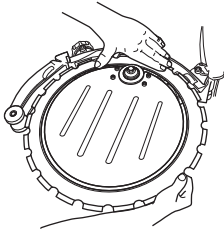

- Asenna tukirullakotelo ja katso, että käyttörullien laipat asettuvat edelleen oikein terän uriin.

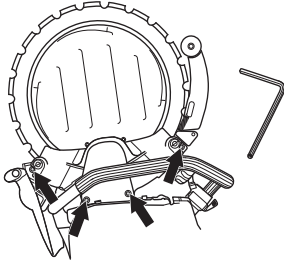

- Kiristä sitten kaikki neljä ruuvia tiukalle.
- Käännä terää ja varmista, että tukirullat eivät puristu terää vasten.

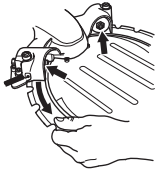

- Säädä säätöruuveja niin, että tukirullat saavat kosketuksen terään.

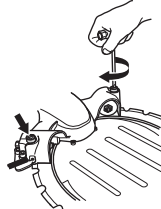

- Säädä niin, että tukirullia voi pitää helposti peukalolla kun terää pyöritetään. Tukirullan tulee seurata terää ajoittain.

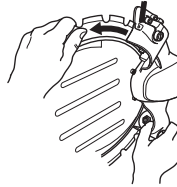

- Kiristä tukirullakotelon lukkomutterit.

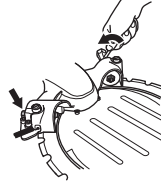

- Pyöritä terää ja testaa, voiko rullia edelleen pitää peukalolla kun terää pyöritetään.
- Kiristä säätönupit tiukalle ja kone on käyttövalmis.

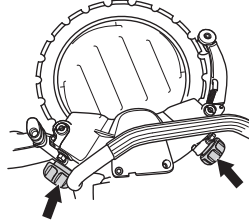

**HUOM!** Koneen tulee olla pystyssä. Jos kone on lappeellaan, terän paino vaikeuttaa oikean säädön löytämistä. Virheellinen säätö voi johtaa terän vaurioitumiseen. Jos terä pyörii hitaasti tai pysähtyy, keskeytä sahaus välittömästi ja etsi vika.

# ASENNUS JA SÄÄDÖT

## Kytke vesijäähdytys.

Liitä vesiletku vesilähteeseen. Veden virtaus käynnistetään kuristusventtiili avaamalla. Alhaisin vedenvirtaus: 4 l/min. Huomaa, että koneen letkuliittimessä on suodatint.

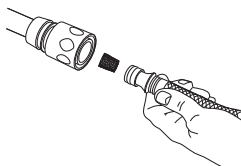

## Vedenvirtaus

Kun painat varmistimen (A) alas, vesiventtiili aukeaa.

Vesiventtiili pysyy avoinna ja kaasuliipaisimen varmistin (1) pysyy painettuna niin kauan kuin kaasua (2) pidetään painettuna.

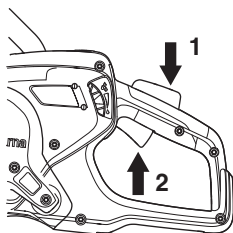

## Veden annostelu

Vesivirtaa voidaan säätää käytön aikana peukalolla.

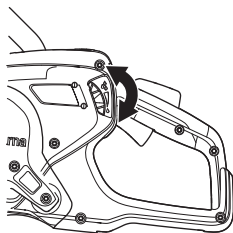

Terän mahdollisimman pitkä käyttöikä edellyttää runsasta vesivirtaa.

**HUOMAUTUS!** Vedenpaine ja vesivirta ovat äärimmäisen tärkeitä terän jäähdytykselle ja käyttöiälle. Puutteellinen jäähdytys lyhentää käyttöruullien, tukiruullien, käyttöpyörän ja terän käyttöikää.

## Putkenkiinnitin (lisävaruste)

Käytetään Husqvarna K 970 Ring- ja Chain -mallien sekä K 6500 Ring- ja Chain -mallien kanssa. Erinomainen lisävaruste, jonka avulla voi tehdä suoria, tarkkoja leikkauksia betoniputkiin.

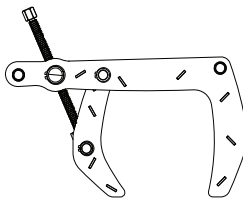

## Suojavarustus

### Yleistä

Älä koskaan käytä konetta niin, ettei sinulla onnettomuustapauksessa ole mahdollisuutta kutsua apua.

### Henkilökohtainen suojarustus

Konetta käytettäessä on aina pidettävä hyväksytyjä henkilökohtaisia suojarusteita. Henkilökohtaiset suojarusteet eivät poista tapaturmien vaaraa, mutta lieventävät vaurioita onnettomuustilanteessa. Pyydä jälleenmyyjältä apua varusteiden valinnassa.



**VAROITUS! Leikkaavien, hiovien, poraavien, kiillottavien tai työkaluilla muotoilevien tuotteiden käyttö voi synnyttää pölyä ja höyryjä, jotka saattavat sisältää haitallisia kemikaaleja. Selvitä työstettävän materiaalin ominaisuudet ja käytä sopivaa hengityksensuojainta.**

**Pitkäaikainen altistuminen melulle saattaa aiheuttaa pysyviä kuulovammoja. Käytä siksi aina hyväksytyjä kuulonsuojaimia. Tarkkaile aina varoitussignaaleja tai -huutoja kuulonsuojaimia käytettäessä. Riisu kuulonsuojaimet välittömästi moottorin pysäytyksen jälkeen.**

Käytä aina:

- Hyväksytyjä suojakypäriä
- Kuulonsuojaimet
- Hyväksytyjä silmiensuojaimia. Visiiriä käytettäessä on käytettävä myös hyväksytyjä suojalaseja. Hyväksytyillä suojalaseilla tarkoitetaan laseja, jotka täyttävät standardin ANSI Z87.1 (USA) tai EN 166 (EU-maat) vaatimukset. Visiirin on täytettävä standardin EN 1731 vaatimukset.
- Hengityksensuojain
- Vahvat, pitävöitteiset käsineet.
- Istuva, tukeva ja mukava vaatetus, joka sallii täyden liikkumavapauden. Leikkaaminen aiheuttaa kipinöitä, jotka voivat sytyttää vaatteet. Husqvarna suosittelee palonkestävästä puuvillasta tai vahvasta denimistä valmistettujen vaatteiden käyttämistä. Älä käytä esimerkiksi nailonista, polyesteristä tai raionista valmistettuja vaatteita. Tällaiset materiaalit voivat sytytyksensä sulaa ja tarttua ihoon. Älä käytä shortseja.
- Saappaat, joissa on teräksinen varvassuoja ja luistamaton pohja.

## Muu suojarustus



**HUOM! Konetta käytettäessä voi syntyä kipinöitä, jotka voivat sytyttää tulipalon. Pidä palonsammutuskalusto aina saatavilla.**

- Palonsammutin
- Ensiapupakkaus

## Yleiset turvamuistutukset

Tässä osassa käsitellään koneen käyttöön liittyviä yleisiä turvamääräyksiä. Annetut tiedot eivät voi koskaan korvata osaamista, jonka ammattimies on hankkinut koulutuksessa ja käytännön työssä. Jos joudut tilanteeseen, jossa tunnet itsesi epävarmaksi, sinun on lopetettava työskentely ja kysyttävä neuvoa asiantuntijalta. Käänny myyjäliikkeen, huoltoliikkeen tai kokeneen käyttäjän puoleen. Älä ryhdy mihinkään tehtävään, jonka suhteen tunnet itsesi epävarmaksi!

- Lue käyttöohje huolellisesti ja ymmärrä sen sisältö, ennen kuin alat käyttää konetta. Ensimmäistä kertaa koneen käyttäjälle suositellaan myös koneen käytön ohjeistamista käytännössä.
- Muista, että sinä käyttäjänä olet vastuussa siitä, ettet altista ihmisille tai heidän omaisuuttaan vahingoille tai niistä johtuville vaaroille.
- Kone on pidettävä puhtaana. Kylttien ja tarrojen on oltava täysin luettavissa.



**VAROITUS! Lue kaikki turvavaroitukset ja kaikki ohjeet. Varoitusten ja ohjeiden huomiotta jättämisestä voi seurata sähköisku, tulipalo ja/tai vakava henkilövahinko.**

Säästä kaikki varoitukset ja ohjeet tulevaa käyttöä varten.

Termillä "sähkötyökalu" tarkoitetaan varoituksissa verkkosähköllä toimivaa (johdollista) sähkötyökalua tai akkukäyttöistä (johdotonta) sähkötyökalua.

## Työalueen turvallisuus

- **Pidä työalue siistinä ja hyvin valaistuna.** Sotkuiset tai hämärät alueet ovat alttiita onnettomuuksille
- **Älä käytä sähkötyökaluja räjähdysriskissä ympäristössä, esimerkiksi herkästi syttyvien nesteiden, kaasujen tai pölyn läheisyydessä.** Sähkötyökaluista lähtevät kipinät voivat sytyttää pölyn tai kaasut.
- **Pidä lapset ja sivulliset poissa, kun käytät sähkötyökalua.** Häiriöt voivat saada sinut menettämään työkalun hallinnan.
- Vältä käyttöä epäsuotuisissa sääoloissa. Esimerkiksi tiheässä sumussa, sateessa, kovassa tuulella, ankarassa pakkasessa jne. Huonossa säässä työskentely on väsyttävää ja voi aiheuttaa vaaratekijöitä, esimerkiksi tehdä alustasta liukkaan.

# KÄYTTÖ

- Älä koskaan aloita työskentelyä varmistamatta ensin, että alueella ei ole ketään ja että seisot tukevalla alustalla. Tarkista onko äkilliselle siirtymiselle esteitä. Varmista, että mitään ei pääse putoamaan ja aiheuttamaan vahinkoa konetta käytettäessä. Ole erityisen varovainen viettävässä maastossa työskennellessäsi.



**VAROITUS!** Katkaisukoneen turvaetäisyys on 15 metriä. Sinun vastuullasi on huolehtia, ettei työalueella ole eläimiä tai muita ihmisiä. Älä aloita katkaisua, ennen kuin työalue on vapaa ja sinulla on tukeva jalansija.

## Sähköturvallisuus

- **Varo koskettamasta maadoitettuja pintoja, kuten putkia, pattereita, liesiä ja jääkaappeja.** Sähköiskun riski kasvaa, jos käyttäjän keho on maadoitettu.
- **Älä altista sähkötyökaluja sateelle tai märille olosuhteille.** Sähkötyökaluun päässyt vesi lisää sähköiskun riskiä.
- **Älä vahingoita johtoa. Älä koskaan käytä johtoa kantamiseen, vetämiseen tai pistokkeen irrottamiseen pistorasiasta.** Pidä johto etäällä lämmönlähteistä, öljystä, terävistä reunoista ja liikkuvista osista. Vahingoittuneet tai sotkeutuneet johdot lisäävät sähköiskun riskiä.
- **Kun käytät sähkötyökalua ulkona, käytä ulkotoiloihin sopivaa jatkojohtoa.** Ulkotoiloihin sopivan johdon käyttäminen vähentää sähköiskun riskiä.
- Tarkasta, että johto ja jatkojohto ovat ehjät ja hyvässä kunnossa. Älä käytä konetta, jos sen johto on vahingoittunut, vaan toimita se valtuutettuun huoltoliikkeeseen korjattavaksi. Liian lyhyt johto voi aiheuttaa koneen kapasiteetin heikkenemistä tai ylikuumentumisen.
- Kone tulee liittää maadoitettuun pistorasiaan. Tarkista, että verkkojännite vastaa koneen virtalähteeseen kiinnitetystä arvokilvessä ilmoitettua jännitettä.
- Varmista, että johto on takanasi eikä vahingoitu, kun aloitat koneen käytön.



**VAROITUS!** Älä pese konetta painepesurilla, koska vettä voi päästä sähköjärjestelmään tai moottoriin. Tämä voi vahingoittaa konetta tai aiheuttaa koneeseen oikosulun.

## Henkilökohtainen turvallisuus

- **Pysy valppaana, katso mitä teet ja käytä tervettä järkeä käyttäessäsi sähkötyökalua.** Älä käytä sähkötyökalua väsyneenä tai alkoholin, huumeiden tai lääkityksen vaikutuksen alaisena. Hetken epähuomio sähkötyökaluja käytettäessä voi johtaa vakavaan henkilövahinkoon.

- **Käytä henkilökohtaisia suojarusteita. Pidä aina silmäsuojia.** Suojarusteet, kuten pölysuojia, luistamattomat turvakengät, kypärä ja kuulosuojaimet, käytettynä niitä vaativissa oloissa vähentävät henkilövahinkoja.
- **Estä tahaton käynnistys. Varmista, että katkaisin on POIS-asennossa ennen virtalähteeseen ja/tai akkuun kytkemistä, työkaluun tarttumista tai sen kantamista.** Sähkötyökalujen kantaminen sormi katkaisijalla tai niiden kytkeminen sähköverkkoon tai akkuun katkaisimen ollessa päällä altistaa onnettomuuksille.
- **Irrota mahdolliset säätöavaimet ennen virran kytkemistä sähkötyökaluun.** Sähkötyökalun pyörivään osaan kiinnitetty avain voi aiheuttaa henkilövahingon.
- **Älä kurota.** Säilytä aina tukeva asento ja tasapaino. Tämä mahdollistaa sähkötyökalun paremman hallinnan odottamattomissa tilanteissa.
- **Pukeudu oikein. Älä käytä löysästi istuvia vaatteita tai koruja. Pidä hiuksesi, vaatteesi ja käsiinesi poissa liikkuvista osista.** Löysät vaatteet, korut tai pitkät hiukset voivat tarttua liikkuviin osiin.
- **Jos käytettävissä on kytkentämahdollisuus pölynpöistöjärjestelmälle, varmista, että se kytketään ja että sitä käytetään oikein.** Pölynpöistöjärjestelmän käyttö voi vähentää pölyyn liittyviä riskejä.
- Pysy loitolla teristä, kun moottori on käynnissä.

## Sähkötyökalujen käyttö ja huolto

- **Älä pakota sähkötyökalua. Käytä käyttötarkoitukseen sopivaa sähkötyökalua.** Oikea sähkötyökalu tekee työn paremmin ja turvallisemmin nopeudella, jota varten se on suunniteltu.
- **Älä käytä sähkötyökalua, jos virtaa ei voi kytkeä ja katkaista virtakatkaisimella.** Mikä tahansa sähkötyökalu, jota ei voi hallita katkaisimella, on vaarallinen, ja se pitää korjata.
- **Varasto käyttämättömät sähkötyökalut pois lasten ulottuvilta, äläkä anna henkilöiden, jotka eivät tunne sähkötyökalua tai näitä ohjeita, käyttää sähkötyökalua.** Sähkötyökalut ovat vaarallisia kouluttamattomien käyttäjien käsissä.
- **Huolla sähkötyökaluja.** Tarkista, etteivät liikkuvat osat ole väärin suunnattuja tai tarttuvia, ettei mikään osa ole murtunut sekä kaikki muut tekijät, jotka voivat vaikuttaa sähkötyökalun toimintaan. Jos sähkötyökalu on vahingoittunut, korjauta se ennen käyttöä. Monet onnettomuudet johtuvat huonosti huolletuista sähkötyökaluista.
- **Käytä sähkötyökalua, lisävarusteita, teriä jne. näiden ohjeiden mukaisesti ottaen huomioon työskentelyolosuhteet ja suoritettavan työn**

# KÄYTTÖ

**laadun.** Sähkötyökalun käyttö työtehtäviin, joihin sitä ei ole tarkoitettu, voi aiheuttaa vaaratilanteita.



**VAROITUS!** Koneen alkuperäistä rakennetta ei missään tapauksessa saa muuttaa ilman valmistajan lupaa. Käytä aina alkuperäisiä tarvikkeita. Hyväksymättömien muutosten ja/tai tarvikkeiden käyttö voi aiheuttaa käyttäjän tai muiden vakavan loukkaantumisen tai kuoleman.

- Tarkasta, ettei työalueelle tai leikattavan materiaalin sisälle ole vedetty putkia eikä sähköjohtoja.
- Tarkasta ja merkitse aina kaasujohtojen sijainti. Sahaaminen kaasujohtojen läheisyydessä on aina vaarallista. Varmista, ettei sahauksessa synny kipinöintiä, koska tietty räjähdysvaara on olemassa. Keskitä koko tarkkaavaisuutesi tehtäväsi. Varomattomuus voi johtaa vakavaan henkilövammaan tai kuolemaan.
- Leikkuulaitteiston suojuksen on oltava aina asennettuna, kun kone on käynnissä.

## Huolto

- **Anna pätevän huoltohenkilön huoltaa sähkötyökalusi käyttäen vain täysin samankaltaisia vaihto-osia.** Tämä varmistaa, että sähkötyökalu säilyy turvallisena käyttäjä.

## Käytä aina tervettä järkeä

Ole mahdollotonta käsitellä kaikki tilanteet, joihin voit joutua. Ole aina varovainen ja käytä tervettä järkeä. Jos joudut tilanteeseen, jossa tunnet itsesi epävarmaksi, sinun on lopetettava työskentely ja kysyttävä neuvoa asiantuntijalta. Käänny myyjäliikkeen, huoltoliikkeen tai

kokoneen käyttäjän puoleen. Älä ryhdy mihinkään tehtävään, jonka suhteen tunnet itsesi epävarmaksi!



**VAROITUS!** Kone voi virheellisesti tai huolimattomasti käytettynä olla vaarallinen työväline, joka saattaa aiheuttaa käyttäjälle tai sivullisille vakavia vammoja tai kuoleman.

Älä koskaan anna lasten tai sellaisten henkilöiden, joille ei ole annettu koneen käyttökoulutusta, käyttää tai huoltaa sitä.

Älä koskaan anna kenenkään käyttää konetta varmistamatta ensin, että käyttäjä on ymmärtänyt käyttöohjeen sisällön.

Älä koskaan käytä viallista konetta. Noudata tässä käyttöohjeessa annettuja turvallisuustarkastuksia, kunnossapitoa ja huoltoa koskevia ohjeita. Tetyt kunnossapito- ja huoltotyöt on annettava koulutettujen ja pätevien asiantuntijoiden tehtäviksi. Katso ohjeet kohdasta Kunnossapito.

## Trimmauksen perustekniikka



**VAROITUS!** Älä käännä laikkaleikkuria sivulle, sillä terä voi juuttua kiinni tai murtua ja aiheuttaa henkilövahinkoja.

Älä pidä laikkaa vinossa asennossa hionnan aikana, sillä tällöin on hyvin todennäköistä, että laikka vaurioituu, murtuu ja aiheuttaa suurta vahinkoa. Käytä vain laikan leikkaavaa aluetta.

Muovimateriaalien sahaaminen timanttilaikalla voi johtaa takapotkuun, kun katkaisun synnyttämä kuumuus saa materiaalin sulamaan ja tarttumaan laikkaan. Älä koskaan leikkaa muovia timanttiterällä!

Metallin leikkaamisesta aiheutuu kipinöitä, jotka voivat johtaa tulipalloon. Älä käytä konetta lähellä syttyviä materiaaleja tai kaasuja.

- Kone on suunniteltu ja tarkoitettu leikkaamiseen rengassahan timanttilaikoilla. Koneessa ei saa käyttää mitään muita laikkoja eikä sillä saa tehdä muunlaisia leikkauksia.
- Tarkista, että laikka on asennettu oikein ja ettei siinä ole vaurioita. Katso ohjeet kohdista Laikat ja Asennus ja asetukset.
- Varmista, että käytössä on käyttötarkoitusta vastaava laikka. Katso ohjeet jaksoista "Terät".
- Älä koskaan leikkaa asbestia sisältäviä materiaaleja!

# KÄYTTÖ

- Pidä sahasta kiinni molemmin käsin: aseta sormet tiukasti kahvan ympärille. Pidä oikea käsi takakahvalla ja vasen käsi etukahvalla. Etukahvassa on erityiset tarttumapinnat. Pidä kiinni niistä, äläkä päästä sormia niiden ulkopuolelle. Kaikkien käyttäjien, sekä oikea- että vasenkätisten, on käytettävä tätä otetta. Älä koskaan käytä laikkaleikkuria pitämällä siitä kiinni vain yhdellä kädellä.

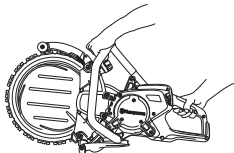

- Seiso sivuttaissuunnassa samassa linjassa laikan kanssa. Vältä seisomasta suoraan terän takana. Takapotkun sattuessa saha liikkuu terän suuntaisesti.



- Pysy kaukana leikkuulaitteistosta sen pyöriessä.
- Jos terä juuttuu leikatessa tai leikkausta keskeytettäessä, vapauta kaasuliipaisin ja odota, kunnes terä pysähtyy. Älä vedä terää leikkuu-urasta, kun terä on liikkeessä. Tämä saattaa aiheuttaa takapotkun.
- Älä koskaan jätä konetta ilman valvontaa moottorin käydessä.
- Älä siirrä konetta, kun terälaite pyörii.
- Älä koskaan laske sähkötyökalua maahan, ennen kuin kaikki sen liikkuvat osat ovat pysähtyneet kokonaan.
- Leikkuulaitteiston suojus on asetettava niin, että takaosa lepää työkappaleen päällä. Katkaistavan materiaalin roiskeet ja kipinät keräytyvät silloin suojukseen ja suuntautuvat pois päin käyttäjästä. Terälaitteen suojuksien on oltava aina käytössä, kun kone on käynnissä.

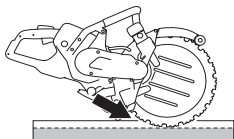

- Älä koskaan käytä terän takapotkusektoria **leikkaamiseen**. Katso ohjeet "Takapotku"-otsikon alta.
- Seiso tasapainoisessa ja tukevassa asennossa.
- Älä koskaan sahaa olkapäätaason yläpuolelta.

- Ole erityisen varovainen, kun leikkaat koloja seiniin tai muihin peitettyihin pintoihin. Ulostyöntävä pyörä saattaa leikata kaasu- tai vesiputkia, sähköjohtoja tai muita kohteita, mistä saattaa aiheutua takapotku.
- Älä koskaan sahaa tikkailla käsin. Käytä lavaa tai rakennustelineitä, jos leikattava kohta on hartiatasoa ylempänä.



- Älä kurota.
- Seiso sopivalla etäisyydellä työkappaleesta.
- Varmista, että seisot turvallisessa ja tukevassa työskentelyasennossa.
- Tarkasta, että terä ei koske mihinkään, kun kone käynnistetään.
- Käytä katkaisulaikkaa varovasti suurella pyörimisnopeudella (täydellä kaasulla). Säilytä täysi nopeus, kunnes leikkaus on tehty loppuun.
- Anna koneen työskennellä terää pakottamatta tai painamatta.
- Syötä konetta kohteeseen samassa linjassa terän kanssa. Sivupaine voi pilata terän, ja on hyvin vaarallista.



- Liikuta terää hitaasti eteen- ja taaksepäin niin, että terän ja katkaistavan materiaalin välinen kosketuspinta pysyy pienenä. Siten terän lämpötila pysyy alhaisena ja katkaisu on tehokasta.

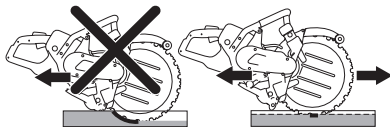

# KÄYTTÖ

## Pehmeä käynnistys ja ylikuormitussuoja

Koneessa on elektronisesti ohjattu pehmeä käynnistys ja ylikuormitussuoja.

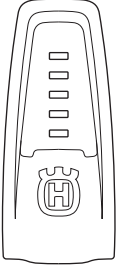

Merkki koneessa	Syy	Mahdolliset toimenpiteet
1 vihreä merkkivalo:	Tämä tarkoittaa, että työkalu on kytketty virtalähteeseen ja valmiina käyttöön.	
	Tehoa on jäljellä käyttöä varten alle 70 % enimmäismäärästä.	
2 vihreää merkkivaloa:	Tehoa on jäljellä käyttöä varten 70 % – 90 % enimmäismäärästä.	
3 vihreää merkkivaloa:	Leikkuunopeus on paras mahdollinen.	
	Tehoa on jäljellä käyttöä varten yli 90 % enimmäismäärästä.	
3 vihreää merkkivaloa ja 1 keltainen merkkivalo:	Työkalua kuormitetaan, joten lähtötehon määrä laskee.	Vähennä kuormitusta, jotta leikkuunopeus on jälleen paras mahdollinen.
3 vihreää merkkivaloa sekä 1 keltainen ja 1 punainen merkkivalo:	Järjestelmä on vaarassa ylikuumentua.	Vähennä kuormitusta tai lisää moottorin ja virtalähteen jäähdytystä.
Kaikki merkkivalot palavat tai vilkkuvat:	Järjestelmä on ylikuumentunut ja voi sammua milloin tahansa.*	Vähennä kuormitusta tai lisää moottorin ja virtalähteen jäähdytystä.
	Tehon alentaminen:	Moottorin jäähdytystä voidaan parantaa lisäämällä jäähdytysveden määrää tai käyttämällä kylmempää jäähdytysvettä.
	Tehonalennus alkaa automaattisesti, kun järjestelmää käytetään täydellä teholla. Tehonalennuksella yritetään välttää järjestelmän ylikuumentuminen sekä järjestelmän automaattinen sammutus.	Virtalähteen jäähdytystä voidaan parantaa vaihtamalla ilma-suodatin tai asettamalla virtalähde paikkaan, jossa ympäristön lämpötila on alhaisempi.

\* Jos järjestelmä on sammunut ylikuumentumisen takia, merkkivalot vilkkuvat, kunnes järjestelmä on jäähtynyt ja jälleen valmis käynnistettäväksi.

Jos katkaisulaikka juuttuu, katkaisee elektroniikka virran välittömästi.

# KÄYTTÖ

## Pölyn käsittely

Vesijäähdytystä on käytettävä aina. Kuivaleikkuu aiheuttaa välittömän ylikuumentumisen ja koneen ja katkaisulaikan vioittumisen sekä henkilövahingon vaaran.

Säädä veden virtausta hanalla katkaisusta syntyvän pölyn sitomiseksi. Tarvittava vedenpaine vaihtelee tehtävän työn mukaan.

Jos vesiletkut löystyvät, se on merkki liian kovasta vedenpaineesta. Katso suositeltu vedenpaine kohdasta "Tekniset tiedot".

## Takapotku



**VAROITUS! Takapotkut ovat äkkinäisiä ja voivat olla erittäin voimakkaita. Laikkaleikkuri voi pomppata ylös ja taakse käyttäjää kohti kaarevalla liikkeellä ja aiheuttaa vakavan tai jopa hengenvaarallisen tapaturman. On erittäin tärkeää ymmärtää ennen koneen käyttöä, mikä takapotkun aiheuttaa ja miten sen voi välttää.**

Takapotku on laitteen äkillinen liike ylöspäin, jollainen voi seurata laikan jäämisestä puristuksiin tai jumittumisesta takapotkusektorilla. Useimmat takapotkut ovat pieniä ja aiheuttavat vain vähäisen vaaran. Takapotku voi kuitenkin olla myös hyvin voimakas ja heittää laikkaleikkurin ylös ja taaksepäin käyttäjää kohti kaarevalla liikkeellä ja aiheuttaa vakavan tai jopa hengenvaarallisen tapaturman.

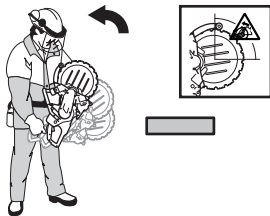

### Vastavoima

Vastavoimaa syntyy aina leikattaessa. Voima vetää konetta laikan pyörimissuuntaan nähden vastakkaiseen suuntaan. Enimmäkseen tällä voimalla ei ole merkitystä. Jos laikka jää puristuksiin tai jumittuu, loisovoima on suuri etkä välttämättä pysty kontrolloimaan laikkaleikkuria.

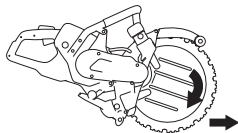

Älä siirrä konetta, kun terälaite pyörii. Hyrrävoimat saattavat estää koneen siirtämisen haluttuun suuntaan.

## Takapotkusektori

Älä koskaan käytä terän takapotkusektoria **leikkaamiseen**. Jos laikka jää puristuksiin tai jumittuu takapotkusektorilla, vastavoima työntää laikkaleikkuria ylös ja taaksepäin kohti käyttäjää kaarevana liikkeenä aiheuttaen vakavan tai jopa hengenvaarallisen tapaturman.

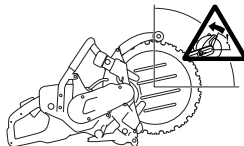

### Ylöspäin kiipeävä takapotku

Jos takapotkusektoria käytetään leikkaamiseen, vastavoima saa laikan kiipeämään ylöspäin urassa. Älä käytä takapotkusektoria. Käytä laikan alinta neljännestä välttääksesi ylöspäin kiipeävän takapotkun.

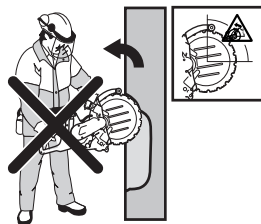

### Puristuksesta johtuva takapotku

Puristus syntyy, kun sahausura painuu kokoon ja puristaa laikkaa. Jos laikka jää puristuksiin tai jumittuu, loisovoima on suuri etkä välttämättä pysty kontrolloimaan laikkaleikkuria.



Jos laikka jää puristuksiin tai jumittuu takapotkusektorilla, vastavoima työntää laikkaleikkuria ylös ja taaksepäin kohti käyttäjää kaarevana liikkeenä aiheuttaen vakavan tai jopa hengenvaarallisen tapaturman. Varo työkappaleen mahdollisia liikkeitä. Jos työkappaletta ei ole tuettu kunnolla ja se liikkuu leikkaamisen aikana, se saattaa painaa terää ja aiheuttaa takapotkun.

### Putkien katkaisu

Putkia leikattaessa on oltava erityisen varovainen. Jos putkea ei ole tuettu kunnolla eikä uraa pidetä auki koko uran pituudelta, laikka voi joutua puristuksiin takapotkusektorilla ja aiheuttaa voimakkaan takapotkun. Ole erityisen varovainen silloin, kun leikkaat putkimuhvia

# KÄYTTÖ

tai kaapeliojassa olevaa putkea, joka saattaa huonosti tuettuna painua ja painaa terää.

Putki on tuettava ennen leikkaamisen aloittamista siten, ettei se liiku tai kieri leikkaamisen aikana.

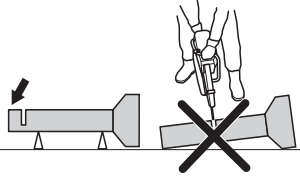

Jos putken annetaan painua ja sulkea leikkuukohta, terän takapotkusektori jää puristuksiin, mikä saattaa aiheuttaa voimakkaan takapotkun.

Jos putki tuetaan oikein, putken pää liikkuu alaspäin, jolloin leikkuukohta avautuu eikä terä jää puristuksiin.

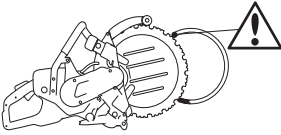

Oikea työjärjestys putken leikkaamiseen

- 1 Leikkaa ensin osa I.
- 2 Siirry sivulle II ja leikkaa osan I reunasta putken alaosaan.
- 3 Siirry sivulle III ja leikkaa putken jäljellä oleva osa päättämällä leikkaus alareunaan.

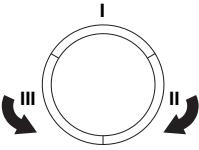

## Miten takapotkun voi välttää

Takapotkun välttäminen on helppoa.

Työkappale on aina tuettava niin, että sahausura pysyy auki leikkauksen aikana. Kun sahausura avautuu, takapotkua ei synny. Jos sahausura sulkeutuu ja puristaa laikkaa, on aina olemassa takapotkun vaara.

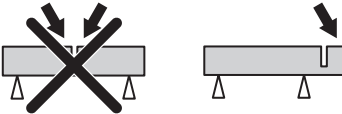

Syötä laikka varovasti valmiiseen sahausuraan.

Varo, ettei työkappale pääse liikkumaan tai ettei sahausura pääse muulla tavoin puristamaan laikkaa kiinni materiaaliin.

## Esisahausmenetelmä



**VAROITUS! Älä koskaan käytä vakiomallisella katkaisulaikalla varustettua laikkaleikkuria ohjausleikkuuseen. Katkaisulaikan ohjausura on liian ohut, mikä aiheuttaa rengasleikkurin jatkuvassa käytössä vaarallisen takapotkun ja uraan juuttumisen.**

Tätä menetelmää suositellaan silloin, kun vaaditaan ehdottoman suoraa ja suorakulmaisia leikkausuria.

Mahdollisimman kannattavat leikkuutulokset saavutetaan esikäsittelemällä työstettävä kappale Husqvarnan erityisellä esileikkausterällä varustetulla laikkaleikkurilla ennen rengasleikkurin käyttöä.

## Leikkuusyvyys

K 6500 Ring voi sahata enintään 325 mm:n (12.8 tuuman) syvyisiä rakoja. Koneen hallinta onnistuu parhaiten, jos ensin sahataan 50-70 mm:n (2-3 tuuman) ohjausura. Siten vesilevy pääsee tunkeutumaan työstökappaleeseen ja auttaa koneen ohjaamisessa. Jos koko syvyys yritetään sahata kerralla, aikaa kuluu enemmän. Jos 325 mm:ä (12.8 tuumaa) syvä rako sahataan 4-5 vaiheessa, työ sujuu nopeammin.

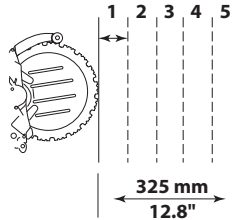

## Suuremmat työt

Yli 1 metrin sahausraot - kiinnitä lauta sahauslinjalle. Lauta toimii ohjaimena. Käytä ohjainta 50-70 mm:ä (2-3 tuumaa) syvän ohjausraon tekemiseen koko sahausraon pituudelle. Poista ohjaimet, kun ohjausura on tehty.

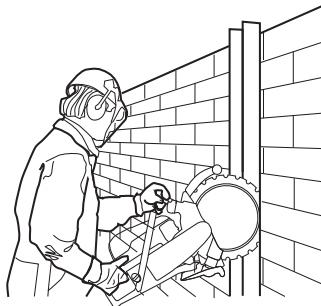

## Pienemmät työt

Tee ensin pinnallinen ohjausura, syvyys enintään 50-70 mm (2-3 tuumaa). Tee sen jälkeen lopullinen sahaus.

## Reiän tekeminen

**HUOMAUTUS!** Jos ylempi vaakarako tehdään ennen alemmaa vaakarakoa, työkappale putoaa terän päälle ja puristaa sitä.

- Sahaa ensin alempi vaakarako. Sahaa sen jälkeen molemmat pystyraot. Sahaa lopuksi ylempi vaakarako.

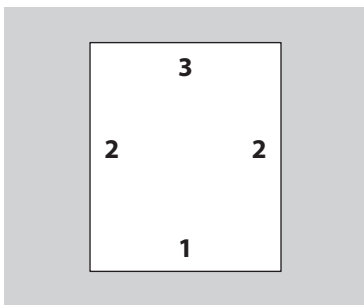

Muista jakaa kappaleet käsiteltävän kokosiin osiin niin, että ne voidaan siirtää ja nostaa turvallisesti.

- Tehtäessä reikiä suuriin kappaleisiin on tärkeää tukea sahattava kappale niin, ettei se pääse putoamaan sahaajan päälle.

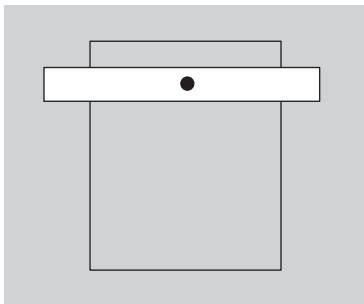

## Kuljetus ja säilytys

- Kiinnitä laite kuljetuksen ajaksi välttääksesi kuljetusvauriot ja tapaturmat.
- Terien kuljetus ja varastointi, ks. jakso Terät.
- Säilytä varustusta lukittavassa tilassa, jotta lapset ja asiattomat henkilöt eivät pääse siihen käsiksi.

# KÄYNNISTYS JA PYSÄYTYS

## Ennen käynnistystä



**VAROITUS!** Ennen käynnistystä on huomioitava seuraavaa:

Lue käyttöohje huolellisesti ja ymmärrä sen sisältö, ennen kuin alat käyttää konetta.

Käytä henkilökohtaisia suojavarusteita. Katso kohta Henkilökohtainen suojavarustus.

Tarkista, että verkkojännite vastaa koneen virtalähteeseen kiinnitettyssä arvokilvessä ilmoitettua jännitettä.

Koneen virtalähde on kytkettävä maadoitettuun pistorasiaan.

Seiso tukevasti ja varmista, ettei laikka koske mihinkään.

Varmista, ettei työalueella ole asiaankuulumattomia.

- Kytke kone virtalähteeseen.
- Kytke virtalähde maadoitettuun pistorasiaan.

## Vikavirtakytkin



**VAROITUS!** Älä koskaan käytä konetta ilman mukana toimitettua vikavirtasuojakytkintä. Huolimattomuus voi johtaa vakavaan loukkaantumiseen tai jopa kuolemaan.

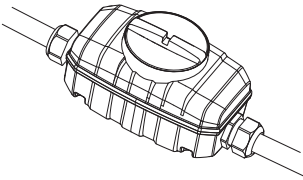

- Varmista, että vikavirtakytkin on kytketty päälle.
- Tarkista vikavirtakatkaisin. Katso lisäohjeita virtalähteen käyttöohjekirjasta.

## Vesiliitäntä

**HUOM!** Älä koskaan käytä laitetta ilman jäähdytysnestettä, sillä se aiheuttaa järjestelmän ylikuumentumisen.

- Liitä vesiletku vesilähteeseen.

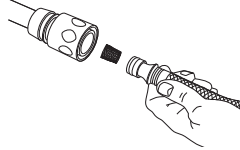

- Kun kaasuliipaisimen varmistinta (1) painetaan, vesiventtiili avautuu.



## Käynnistys

- Tartu takakahvasta kiinni oikealla kädellä.

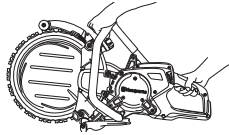

- Paina kaasuliipaisimen varmistinta ja pidä se sisäänpainettuna.
- Käytä konetta kuormittamattomana ja turvallisella tavalla vähintään 30 sekunnin ajan.

## Pysäytys



**VAROITUS!** Laikka pyörii enintään 10 sekunnin ajan moottorin sammuttamisen jälkeen.

- Sammuta moottori vapauttamalla kaasuliipaisin.



- Moottori voidaan myös sammuttaa painamalla hätäpysäytyspainiketta tai kääntämällä virtalähteen kytkin OFF (0) -asentoon.

## Sammuta työkalu.

- Anna laikan pysähtyä kokonaan.
- Irrota käyttöaggregaatti verkkovirrasta.

# KUNNOSSAPITO

## Yleistä



**VAROITUS!** Käyttäjää saa tehdä ainoastaan sellaisia huolto- ja kunnostustehtäviä, jotka on kuvattu tässä käyttöohjeessa. Laajemmat toimenpiteet tulee antaa valtuutetun huoltokorjaamon tehtäväksi.

Tarkastus ja/tai kunnossapito on tehtävä moottori sammutettuna ja pistoke pistorasiasta irrotettuna.

Käytä henkilökohtaisia suojavarusteita. Katso otsikon Henkilökohtainen suojavarustus alla annetut ohjeet.

Koneen käyttöikä voi lyhentyä ja onnettomuusriski kasvaa, jos koneen kunnossapitoa ei suoriteta oikealla tavalla ja jos huoltoa ja/tai korjauksia ei tehdä ammattitaitoisesti. Jos tarvitset lisäohjeita, ota yhteys huoltokorjaamoon.

Anna Husqvarna-myyjän tarkistaa kone säännöllisesti ja tehdä tarvittavat säädöt ja korjaukset.

## Huoltokaavio

Huoltokaaviosta näet, mitkä koneen osat vaativat huoltoa ja millaisin välein huolto on tehtävä. Välit lasketaan koneen päivittäisen käytön perusteella, ja ne voivat vaihdella käyttöiheyden mukaan.

	Päivittäiset toimenpiteet	Huolto viikoittain / 40 tunnin välein	Kuukausittaiset toimenpiteet
<b>Puhdistus</b>	Ulkoisen puhdistus		
<b>Toiminnan tarkastus</b>	Yleinen tarkastus	Tärinävaimennus*	Käyttöpyörä
	Vesijärjestelmä	Käyttöihna	
	Kaasuliipasin*		
	Kaasuliipasimen varmistin*		
	Katkaisuterän suojus*		
	Terä**		
	Käyttö- ja tukirullat		

\*Katso ohjeet kohdasta "Koneen turvalaitteet".

\*\*Katso ohjeet kohdista "Terät" ja "Asennus ja asetukset".

## Puhdistus

### Ulkoisen puhdistus

- Puhdista kone päivittäin huuhtelemalla se puhtaalla vedellä työn jälkeen.



**VAROITUS!** Älä puhdista konetta painepesurilla.

## Toiminnan tarkastus

### Yleinen tarkastus



**VAROITUS!** Älä koskaan käytä voittuneita johtajia, sillä ne voivat aiheuttaa vakavia, jopa kuolemaan johtavia, henkilövahinkoja.

- Tarkasta, että johto ja jatkojohto ovat ehjät ja hyvässä kunnossa. Älä käytä konetta, jos sen johto on vahingoittunut, vaan toimita se valtuutettuun huoltoliikkeeseen korjattavaksi.
- Tarkasta, että ruuvit ja mutterit ovat kireällä.

## Käyttöhihna

### Käyttöhihnan kiristys

- Jos vetohihna luistaa, se on kiristettävä.
- Uusi vetohihna on kiristettävä uudelleen noin tunnin käytön jälkeen.
- Käyttöhihna on koteloitu ja hyvin suojattu pölyltä ja liialta.
- Irrota kotelo ja avaa hihnankiristysruuvit.

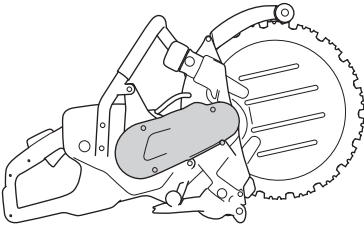

- Jännitä hihnaa painamalla hihnankiristintä peukalolla. Kiristä sen jälkeen hihnankiristäjän kiinnitysruuvi.

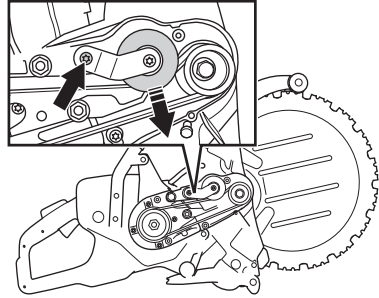

### Käyttöhihnan vaihto

- Irrota kotelo ja avaa hihnankiristysruuvit. Paina hihnankiristysrullaa taakse ja asenna uusi käyttöhihna.

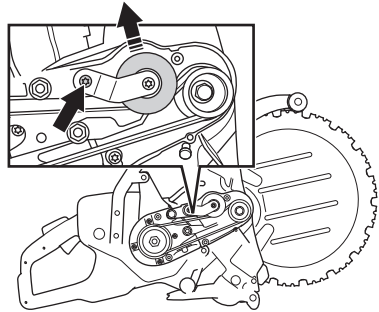

**HUOMAUTUS!** Varmista, että molemmat hihnapyörät ovat puhtaat ja vahingoittumattomat, ennen kuin uusi käyttöhihna asennetaan.

- Jännitä hihnaa painamalla hihnankiristintä peukalolla. Kiristä sen jälkeen hihnankiristäjän kiinnitysruuvi.

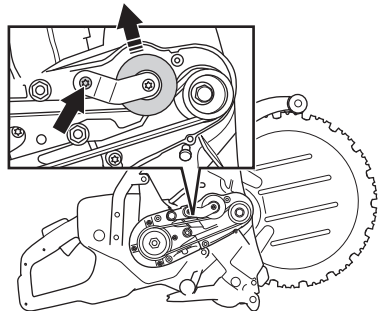

- Asenna hihnakotelo.

# KUNNOSSAPITO

## Käyttöpöyrä

Terän sisäpinta ja käyttöpöyrän ura kuluvat vähitellen käytön myötä.

- Tarkista käyttöpöyrä kulumisen varalta.

1) Uusi

2) Käyttöpöyrä on kulunut, kun laikan reuna koskettaa uran pohjaa. Laikka luistaa.

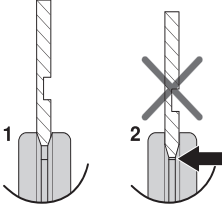

**HUOMAUTUS!** Vaihda käyttöpöyrä, kun asennat uuden terän. Kulunut käyttöpöyrä voi aiheuttaa terän luistamisen ja vaurioitumisen.

Riittämätön vedenvirtaus lyhentää käyttöpöyrän käyttöikää huomattavasti.

## Käyttöpöyrän vaihtaminen

- Lukitse akseli lukituspainikkeella.
- Avaa keskiruuvi ja ota aluslevy pois.

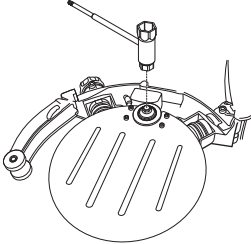

- Nyt voit nostaa käyttöpöyrän pois.

## Käyttörullat

### Käyttörullien voitelu

- Liitä rasvaruisku voitelunippoihin.

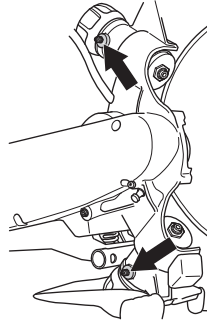

- Pumpppaa rasvaa kunnes ylivuotoreiästä puristuu puhdasta rasvaa.

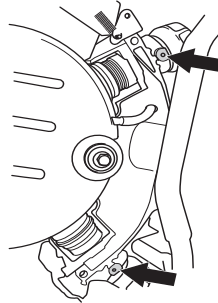

### Käyttörullien vaihtaminen

- Vaihda käyttörullat, kun rullien laipat ovat kuluneet puoleen.

1) Uusi, 3 mm (0.12")

2) Loppuunkulunut,  $\leq 1,5$  mm (0.06")

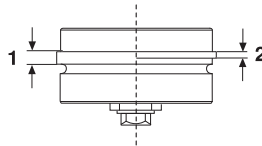

# KUNNOSSAPITO

- Poista tukirullakotelo.

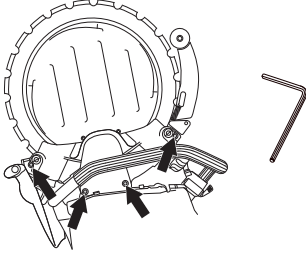

- Nosta terä pois.

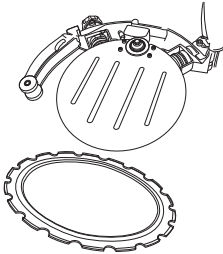

- Kierrä kahva irti. Käännä kahvaa ensin pari kierosta, kunnes tunnet vastuksen. Käyttörulla liikkuu silloin kahvan mukana ja pysähtyy, kun vastus tuntuu.

Käyttörulla sijaitsee kahvaan painettuna. Käyttörulla irrotetaan kääntämällä kahvaa lisää kunnes se irtoaa kokonaan.

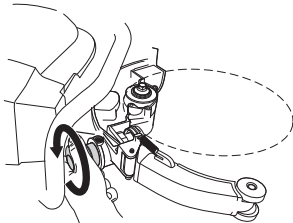

- Käyttörullan voi nyt vetää rungosta.

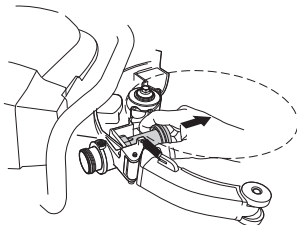

- Kierrä kahva takaisin pohjaan asti ja avaa sitä sen jälkeen 2 kierrosta.

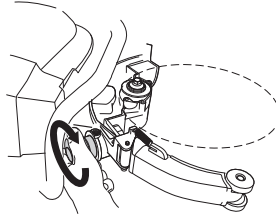

- Vie uusi ohjainrulla runkoon.

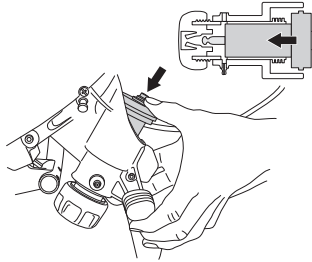

- Voitele käyttörullat. Katso otsikon Ohjainrullien voitelu alla annetut ohjeet.

- Asenna terä.

- Asennus tapahtuu päinvastaisessa järjestyksessä irrotukseen nähden. Katso ohjeet jaksosta "Asennus ja säädöt".

## Tukirullat

- Vaihda tukirullat, kun rullapinta on tasainen, kun rullapinnan ura on hävinnyt.

1) Uusi

2) Loppuunkulunut

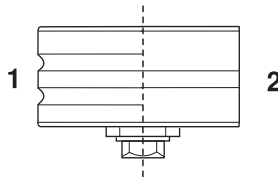

**HUOMAUTUS!** Tukirullat eivät pyöritä terää.

Kun kuluneet rullat vaihdetaan uusiin, on rullat säädettävä terää vasten.

Virheellinen säätö voi johtaa terän vaurioitumiseen. Katso ohjeet kohdasta Asennus ja asetukset.

Jos terä pyörii hitaasti tai pysähtyy, keskeytä sahaus välittömästi ja etsi vika.

# KUNNOSSAPITO

## Tukirullien vaihtaminen

Poista tukirullakotelo.

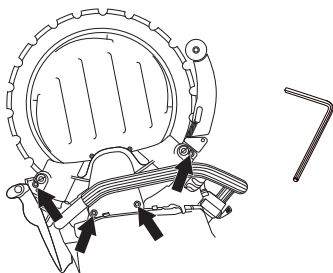

- Käytä 19 mm:n kiintoavainta ja 13 mm:n yhdistelmäavainta rullien vaihtamiseen.

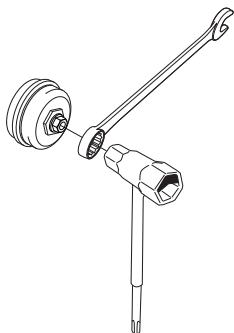

- Voitele uudet rullat sisältä laakerirasvalla ennen rullien asentamista paikoilleen.

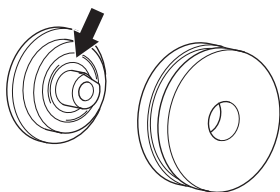

## Terän uusiminen



**VAROITUS!** Rengaskatkaisuterää ei saa uusia. Rakenteensa vuoksi rengasterään kohdistuvat rasitukset ovat erilaisia kuin keskiökäyttöisessä timanttiterässä. Ensiksikin käyttöpyörä kulkee terän sisäpuolella niin, että sekä käyttöpyörän että terän pinta kuluu. Terän sisäpinta ohenee ja käyttöura levenee, jolloin pyörä ei pyöritä terää. Toiseksi terään kohdistuu rullien ja itse sahauksen aiheuttamaa kuormitusta, ellei terää pidetä täysin suorassa. Korjailtuun terään muodostuu jännityksiä, kunnes se halkeaa tai katkeaa. Särkyvä terä voi aiheuttaa vakavia henkilövahinkoja käyttäjälle tai muille. Tästä syystä Husqvarna ei anna lupaa rengaskatkaisuterien uusimiseen. Lisäohjeita saat ottamalla yhteyden Husqvarna-jälleenmyyjään.

# VIANMÄÄRITYS

## Koneisto

Ongelma	Todennäköinen syy	Mahdollinen ratkaisu
Terä ei pyöri.	Ohjainrullien nupit eivät ole riittävän tiukalla.	Kiristä ohjaimen vetorullat kokonaan.
	Terä on väärin asennettu käyttörullille.	Asenna laikka takaisin ja varmista, että se liikkuu. Katso kohta Asennus ja asetukset.
	Tukirullat on kiristetty liian tiukalle.	Säädä tukirullat.
Terä pyörii liian hitaasti.	Tukirullat on kiristetty liian tiukalle.	Kiristä ohjaimen vetorullat kokonaan.
	Käyttöpyörä kulunut.	Tarkista vetopyörä kulumisen varalta. Katso kohta Katkaisulaikat. Vaihda tarvittaessa. Katso kohta Asennus ja asetukset.
	Terän v-muotoinen sisäpinta kulunut.	Tarkista laikka kulumisen varalta. Katso kohta Katkaisulaikat. Vaihda tarvittaessa. Katso kohta Asennus ja asetukset.
	Käyttörullien jouset väsyneet.	Vaihda ohjainrullakokonaisuus tai ota yhteyttä valtuutettuun huoltoliikkeeseen.
	Vikaa ohjainrullien laakereissa.	Vaihda ohjain/tukirullakokonaisuus tai ota yhteyttä valtuutettuun huoltoliikkeeseen.
	Vikaa tukirullien laakereissa.	
Terä nousee paikaltaan.	Tukirullien säätö on löysä.	Säädä tukirullat.
	Kuluneet käyttörullat.	Tarkista ohjainrullat kulumisen varalta. Katso kohta Huolto. Vaihda tarvittaessa.
	Terä on väärin asennettu käyttörullille.	Asenna laikka takaisin ja varmista, että se liikkuu. Katso kohta Asennus ja asetukset.
	Vaurioitunut terä.	Tarkista laikka kulumisen varalta. Katso kohta Katkaisulaikat. Vaihda tarvittaessa. Katso kohta Asennus ja asetukset.
Terä kulkee vinoon.	Tukirullat on kiristetty liian tiukalle.	Säädä tukirullat.
	Terä ylikuumentunut.	Tarkista veden virtaus. Katso kohta Tekniset tiedot.
Terälohkot irtoavat.	Terä vääntynyt, kiertynyt tai huonosti hoidettu.	Tarkista laikka kulumisen varalta. Katso kohta Katkaisulaikat. Vaihda tarvittaessa. Katso kohta Asennus ja asetukset.
Terä leikkaa liian hitaasti.	Väärä terä työstettävälle materiaalille.	Tarkista laikkaa koskevat suositukset kohdasta Katkaisulaikat. Vaihda laikka tarvittaessa. Katso kohta Asennus ja asetukset.
Terä luistaa.	Ohjainrullat eivät liiku vapaasti sisään ja ulos. Juuttunut ohjainrulla ei paina terää riittävän voimakkaasti vetopyörää vasten.	Tarkista, että ohjainrullan holkit liikkuvat vapaasti sisään ja ulos. Jos näin ei ole, puhdista, rasvaa ja asenna ne takaisin. Katso kohta Huolto. Vaihda tarvittaessa.
	Käyttöpyörä kulunut. Hiovat materiaalit ja riittämätön vedenkäyttö sahauskessa lisää pyörän kulumista.	Tarkista vetopyörä kulumisen varalta. Katso kohta Katkaisulaikat. Vaihda tarvittaessa. Katso kohta Asennus ja asetukset.
	Käyttöpyörän laippa on kulunut. Jos laipan leveydestä on kulunut yli puolet, terä luistaa.	Tarkista ohjainrullat kulumisen varalta. Katso kohta Huolto. Vaihda tarvittaessa.
	Terän ura ja sisäreuna kuluneet. Syyinä puutteellinen vedenkäyttö hiovien materiaalien kanssa ja/tai kulunut käyttöpyörä, joka aiheuttaa terän luistamisen.	Tarkista laikka, vetopyörä ja ohjainrullat. Katso kohta Katkaisulaikat. Vaihda tarvittaessa. Katso kohta Asennus ja asetukset. Tarkista veden virtaus. Katso kohta Tekniset tiedot.

# TEKNISET TIEDOT

## Tekniset tiedot

Tekniset tiedot	K6500 II Ring	
	14"	17"
<b>Moottori</b>		
Sähkömoottori	HF-suurtaajuus	
Käyttöakselin maks. pyörimisnopeus, r/min	8800	
3-vaiheinen käyttö, Moottorin enimmäisteho, kW	5.5	
1-vaiheinen käyttö, Moottorin enimmäisteho, kW	3	
<b>Paino</b>		
Kone ilman kaapelisarjaa, ilman terää, kg	11.7	12.4
5 m kaapelipakkaus, kg	1.4	
<b>Vesijäähdytys</b>		
Sähkömoottorin vesijäähdytys	Kyllä	
Laikan vesijäähdytys	Kyllä	
Suosittelun veden enimmäispaine, baaria	8	
Veden suositeltu vähimmäisvirtaus, l/min	4	veden lämpötilassa 15 °C
Liitäntäniippa	Tyyppi Gardena	
<b>Melupäästöt (ks. huom. 1)</b>		
Äänentehotaso, mitattu dB(A)	110	
<b>Äänitasot (ks. huom. 2)</b>		
Äänenpainetaso käyttäjän korvan tasalla, dB(A)	99	
<b>Vastaavat värähtelyt, a<sub>hveq</sub> (ks. huom. 3)</b>		
Etukahva, m/s <sup>2</sup>	2.4	2.7
Takakahva, m/s <sup>2</sup>	1.5	1.9

Huom. 1: Melupäästö ympäristöön äänentehona ( $L_{WA}$ ) EN 60745-1 mukaisesti mitattuna. Äänitehotason ilmoitettujen tietojen tyypillinen epävarmuus on 3 dB(A).

Huom. 2: Äänenpainetaso standardin EN 60745-1 mukaan. Äänenpainetason ilmoitettujen tietojen tyypillinen epävarmuus on 3 dB(A).

Huom. 3: Standardin EN 60745-2-22 mukainen ekvivalentti värähtelytaso lasketaan värähtelytasojen aikapainotteisena energiasummana eri käyttötiloissa. Ilmoitetuilla tiedoilla värähtelystä tyypillinen tilastollinen hajonta (vakiopoikkeama) on 1,5 m/s<sup>2</sup>.

## Terälaite

Rengaskatkaisulaika, mm/tuumaa	Maks. katkaisusyvyys, mm/inch	Maks. kehänopeus m/s/ ft/min	Laikan enimmäisnopeus, r/min	Laikan paino, kg/lb
370/14	270/10.6	40/7900	2000	0.8/1.8
425/17	325 / 12.8	40/7900	1760	1.1/2.3

### EY-vaatimustenmukaisuusvakuutus

#### (Koskee ainoastaan Eurooppaa)

- **Husqvarna AB**, SE-561 82 Huskvarna, Ruotsi, puh.: +46-36-146500, vakuuttaa täten, että kannettava **Husqvarna K6500 III Ring** -laikkaleikkuri vuoden 2018 sarjanumeroista eteenpäin (vuosi on ilmoitettu selvästi arvokilvessä ennen sarjanumeroa) on valmistettu noudattaen seuraavia NEUVOSTON DIREKTIIVEJÄ:
- 17. toukokuuta 2006 "koskien koneita" **2006/42/EY**.
- annettu 8 päivänä kesäkuuta 2011 tiettyjen vaarallisten aineiden käytön rajoittamisesta **2011/65/EU**.

Seuraavia standardeja on sovellettu: EN ISO 12100:2010, EN 60745-1:2009, EN 60745-2-22:2011/A11:2013.

SMP Svensk Maskinprovning AB, Box 7035, SE-750 07 Uppsala, Ruotsi, on suorittanut Husqvarna AB:n puolesta vapaaehtoisen tyyppitarkastuksen konedirektiivin (2006/42/EY) mukaisesti. Sertifiikaatin numero on: SEC/15/2428

Partille, 17. tammikuuta 2018

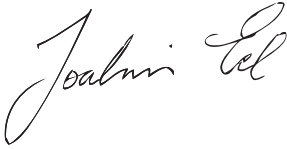

Joakim Ed

Kansainvälinen tutkimus- ja kehitysjohtaja

Construction Equipment Husqvarna AB

(Husqvarna AB:n valtuutettu ja teknisestä dokumentaatiosta vastaava edustaja.)

# SÄHKÖKAAVIO

## Sähkökaavio

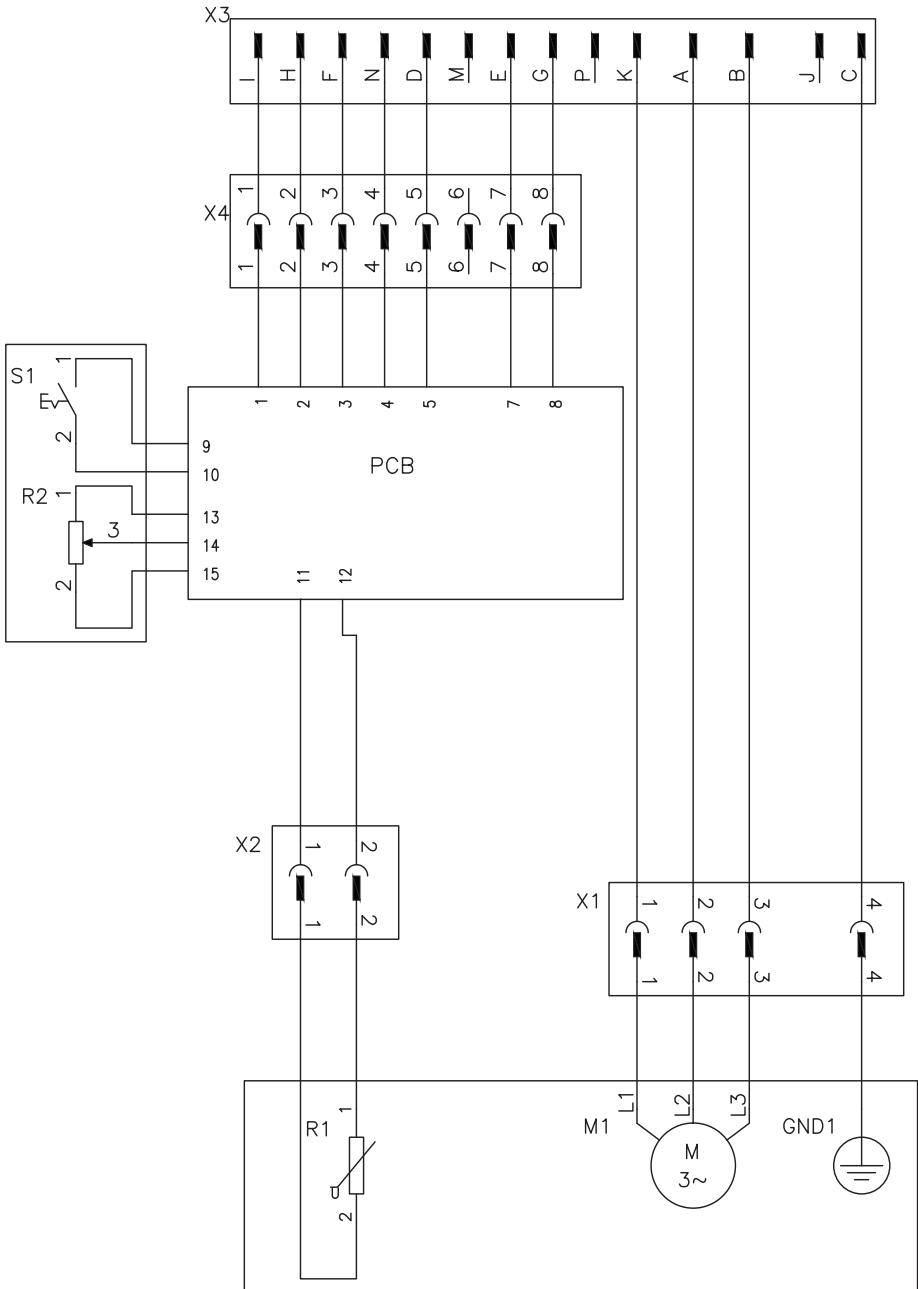

# SYMBOLFORKLARING

## Symboler på maskinen:

**ADVARSEL!** Hvis maskinen brukes uforsiktig eller feilaktig, kan den være et farlig redskap som kan forårsake alvorlige skader eller dødsfall for brukeren eller andre.

Les nøye gjennom bruksanvisningen og forstå innholdet før du bruker maskinen.

Bruk personlig verneutstyr. Se anvisninger under overskriften "Personlig verneutstyr".

Påse at kappskivene er fri for sprekker og andre skader.

Bruk ikke sirkulære sagklinger

**ADVARSEL!** Ved kapping oppstår det støvdannelse som kan forårsake skade ved innånding. Bruk godkjent åndedrettsvern. Sørg for god ventilasjon.

**ADVARSEL!** Gnister fra skiven kan forårsake brann i brennbare materialer som: bensin, tre, klær, tørt gress osv.

**ADVARSEL!** Tilbakeslag kan oppstå plutselig, raskt og voldsomt, og kan forårsake livstruende skader. Instruksjonene i bruksanvisningen må være lest og forstått før du bruker maskinen.

Dette produktet er i overensstemmelse med gjeldende CE-direktiv.



Typeskilt

Rad 1: merke, modell (X, Y)

Rad 2: Serienr. med produksjonsdato (Y, W, X): År, uke, sekvensnr.

Rad 3: Produktnr. (X)

Rad 4: Produsent

Rad 5: Produsentens adresse

Rad 6: A: Utgangseffekt, B: Ringkappskive o/min, C: Ringkappskivens kapasitet

Rad 7: Opprinnelsesland

**Miljømerking.** Symbolet på produktet eller dets emballasje indikerer at dette produktet ikke kan håndteres som husholdningsavfall. Det skal i stedet leveres til egnet gjenvinningsstasjon for gjenvinning av elektrisk og elektronisk utstyr.



Ved å sørge for at dette produktet tas hånd om på ordentlig måte, kan du hjelpe til å motvirke eventuelle negative konsekvenser for miljø og mennesker, som ellers kan forårsakes ved feilaktig avfallshåndtering av dette produktet.

For mer detaljert informasjon om gjenvinning av dette produktet, kontakt din kommune, renovasjonsservice eller butikken der du kjøpte produktet.

**Øvrige symboler/klistremerker angitt på maskinen gjelder spesifikke krav for sertifiseringer på visse markeder.**

## Forklaring av advarselmerker

Advarslene er delt inn i tre nivåer.

### ADVARSEL!



**ADVARSEL!** Brukes hvis det er fare for alvorlig skade eller dødsfall for brukeren eller skade på omgivelsene hvis instruksjonene i håndboken ikke følges.

### OBS!



**OBS!** Brukes hvis det er fare for skade på brukeren eller omgivelsene hvis instruksjonene i håndboken ikke følges.

### MERKNAD!

**MERKNAD!** Brukes hvis det er fare for skade på gjenstander eller maskinen hvis instruksjonene i håndboken ikke følges.

---

# INNHold

---

## Innhold

### SYMBOLFORKLARING

Symboler på maskinen: .....	89
Forklaring av advarselsmerker .....	89

### INNHold

Innhold .....	90
---------------	----

### PRESENTASJON

Kjære kunde .....	91
Design og funksjoner .....	91
K6500 II Ring .....	91

### HVA ER HVA?

Hva er hva på motorkapperen – K6500 II-ring? ....	92
---	----

### MASKINENS SIKKERHETSUTSTYR

Generelt .....	93
----------------	----

### SKIVER

Generelt .....	95
Diamantskiver .....	95
Drift .....	95
Transport og oppbevaring .....	96

### MONTERING OG JUSTERINGER

Generelt .....	97
Montering av skive .....	97
Koble til kjølevannet .....	98
Vanntilførsel .....	99
Vanndosering .....	99
Rørklamme (tilbehør) .....	99

### BETJENING

Verneutstyr .....	100
Generelle sikkerhetsadvarsler .....	100
Grunnleggende arbeidsteknikk .....	102
Transport og oppbevaring .....	107

### START OG STOPP

Før start .....	108
Start .....	108
Stopp .....	108

### VEDLIKEHOLD

Generelt .....	109
Vedlikeholdsskjema .....	109
Rengjøring .....	110
Funksjonell inspeksjon .....	110
Reomlegging av skiven .....	113

### FEILSØKING

Mekanikk .....	114
----------------	-----

### TEKNISKE DATA

Tekniske data .....	115
Skjæreutstyr .....	115
EF-erklæring om samsvar .....	116

### EL-SKJEMA

El-skjema .....	117
-----------------	-----

## Kjære kunde

Takk for at du valgte et Husqvarna-produkt.

Vi håper du vil bli fornøyd med maskinen din og at den vil være din følgesvenn i lang tid fremover. Et kjøp av et av våre produkter gir deg tilgang til profesjonell hjelp med reparasjoner og service. Hvis maskinen ikke er kjøpt hos en av våre autoriserte forhandlere så spør dem etter nærmeste serviceverksted.

Denne bruksanvisningen er et verdipapir. Sørg for at den alltid er tilgjengelig på arbeidsstedet. Ved å følge dens innhold (bruk, service, vedlikehold osv.) kan du vesentlig forlenge maskinens levetid og også øke dens brukverdi. Sørg for å overlate bruksanvisningen til den nye eieren hvis du selger maskinen din.

## Mer enn 300 år med innovasjon

Husqvarna AB er et svensk foretak basert på en tradisjon som går tilbake til 1689, da svenske kong Karl XI fikk oppført en fabrikk for produksjon av musketter. På det tidspunktet var grunnlaget allerede lagt for konstruksjonsferdighetene bak noen av verdens ledende produkter innen områder som jaktvåpen, sykler, motorsykler, husholdningsapparater, symaskiner og utendørsprodukter.

Husqvarna er verdensledende innen utendørs motoriserte produkter til skogbruk, parkvedlikehold og pleie av plen og hage, samt skjæreutstyr og diamantverktøy til bygg- og steinbransjen.

## Eierens ansvar

Det er eierens ansvar å sikre at brukeren har tilstrekkelig kunnskap om sikker bruk av maskinen. Formenn og brukere må ha lest og forstått bruksanvisningen. De må være oppmerksomme på følgende:

- Maskinens sikkerhetsinstruksjoner.
- Maskinens bruksområde og begrensninger.
- Hvordan maskinen brukes og vedlikeholdes.

Bruken av denne maskinen kan være underlagt nasjonale forskrifter. Gjør deg kjent med lovene som gjelder der du arbeider før du begynner å bruke maskinen.

## Produsentens reservasjon

Etter at Husqvarna har gitt ut denne håndboken, kan de gi ut ytterligere informasjon om trygg bruk av dette produktet. Eieren er ansvarlig for å holde seg oppdatert på de tryggeste bruksmåtene.

Husqvarna AB arbeider løpende med å videreutvikle sine produkter, og forbeholder seg derfor retten til endringer vedrørende bl.a. form og utseende uten varsel.

Hvis du ønsker informasjon og kundestøtte, kan du kontakte oss på vårt webområde: [www.husqvarna.com](http://www.husqvarna.com)

## Design og funksjoner

Dette er et produkt i en serie med PRIME™ høyfrekvent motorisert utstyr til å kutte, bore og sage vegger. Denne motorkapperen med diamantringsag fra Husqvarna er en bærbar kappemaskin som er konstruert for å sage i harde materialer som armert betong, mur og stein, og den bør ikke brukes til noe som ikke beskrives i denne bruksanvisningen.

For å bruke denne maskinen kreves det også et høyfrekvent aggregat fra Husqvarna.

Verdier som høy ytelse, pålitelighet, nyskapende teknologi, avanserte tekniske løsninger og miljøhensyn kjennetegner produktene fra Husqvarna. Brukeren må lese denne håndboken nøye for å garantere trygg bruk av dette produktet. Kontakt forhandleren eller Husqvarna hvis du trenger mer informasjon.

Noen av de unike egenskapene til ditt produkt er beskrevet nedenfor.

## K6500 II Ring

- Enheten gir høy utgangseffekt og kan bruke både én- og trefaset inngang, noe som gjør den fleksibel og brukervennlig.
- Elgard™ er en elektronisk overbelastningsbeskyttelse som beskytter motoren. Beskyttelsen sparer maskinen og forlenger maskinens levetid. Ved hjelp av Elgard™ indikerer maskinen når den nærmer seg maksimal belastning.
- Belastningsindikatoren viser brukeren at den rette belastningen brukes til kutteprosessen, og gir et varsel hvis systemet er i ferd med å overopphetes.
- Effektivt vibrasjonsdemping avlaster armene og hendene.
- Konstruksjonen er lett, kompakt og ergonomisk, og enheten er lett å transportere.
- Skjæredybde på 325 mm (12,8 tommer). Kutt kan foretas effektivt fra én side.
- Skjæreutstyret er utstyrt med vannkjøling og støvbehandlingssystem for våtkapping og støvreduksjon.

# HVA ER HVA?

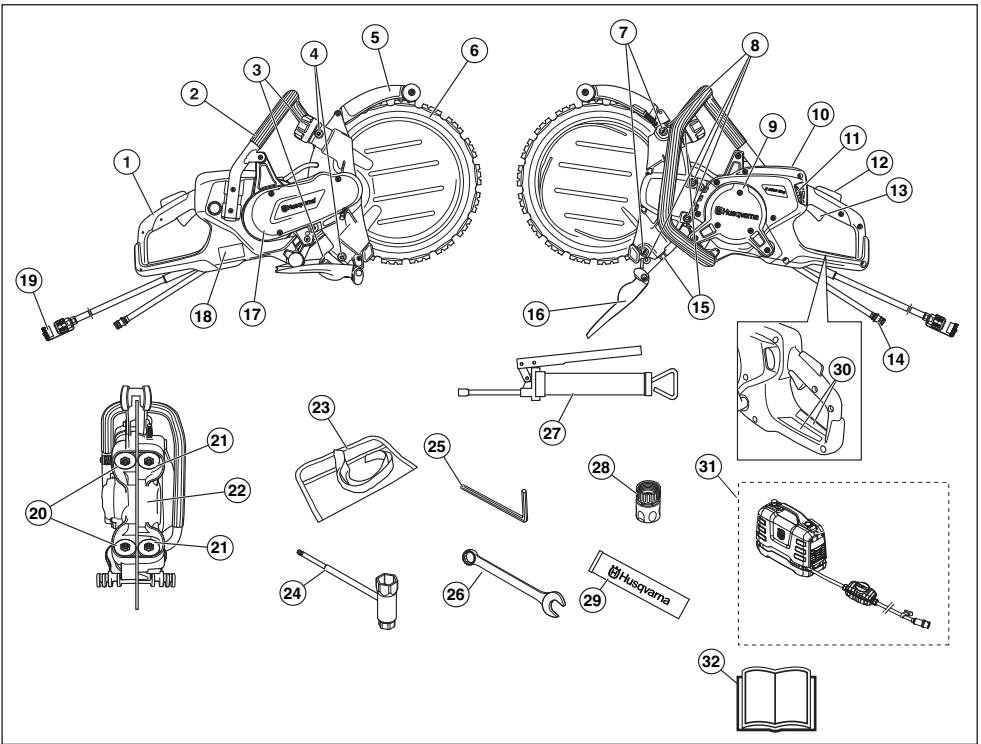

## Hva er hva på motorkappen – K6500 II-ring?

- |                                  |  |
|----------------------------------|--|
| 1 Bakre håndtak                  | 17 Rembeskyttelse  |
| 2 Fremre håndtak                 | 18 Typeskilt   |
| 3 Ratt for styreruller           | 19 Kobling   |
| 4 Smørepipler                    | 20 Styreruller   |
| 5 Knivbeskyttelse                | 21 Støtteruller  |
| 6 Diamantskive (følger ikke med) | 22 Drivhjul  |
| 7 Stilleskruer                   | 23 Verktøyveske  |
| 8 Skruer, deksel for støttehjul  | 24 Kombinøkkel   |
| 9 Motordeksel                    | 25 6 mm unbrakonøkkel  |
| 10 Display                       | 26 Åpen fastnøkkel, 19 mm  |
| 11 Regulerbar vannkran           | 27 Fettpresse  |
| 12 Gassregulatorspærre           | 28 Vanntilførsel, GARDENA®   |
| 13 Gassregulator                 | 29 Lagerfett   |
| 14 Vannkoping, inn               | 30 Informasjons- og advarselsetikett   |
| 15 Låsemutre for støttehjularm   | 31 Nødvendig med en høyfrekvent batteripakke fra Husqvarna (følger ikke med) |
| 16 Sprutbeskyttelse              | 32 Bruksanvisning  |

# MASKINENS SIKKERHETSUTSTYR

## Generelt



**ADVARSEL!** Bruk aldri en maskin med defekte sikkerhetsdetaljer. Hvis maskinen ikke består alle kontrollene, må serviceverksted oppsøkes for reparasjon.

For å hindre utilsiktet oppstart, må trinnene som er beskrevet i dette kapittelet utføres med motoren slått av og støpselet trukket ut av stikkkontakten, hvis ikke annet er angitt.

I dette avsnittet forklares hvilket sikkerhetsutstyr maskinen er utstyrt med, hvilken funksjon det har og hvordan man utfører kontroll og vedlikehold for å være sikker på at utstyret fungerer.

## Gassregulatorsperre og AV/PÅ-vannventil

Gassregulatorsperren er konstruert for å forhindre at gassen aktiveres ved uhell, og for å regulere av/på-vannventilen.

Når du trykker låsen (1) inn i håndtaket (dvs. når du griper håndtaket), åpnes vannventilen og gassregulatoren utløses (2).

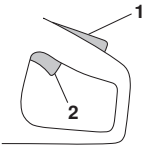

Når du slipper grepet om håndtaket, går både gassen og gassregulatorsperren tilbake til de opprinnelige posisjonene. I denne posisjonen stopper maskinen og gassen låses, mens vannventilen går tilbake til lukket posisjon.

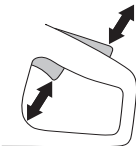

## Kontrollere gassregulatorsperren

- Kontroller at effektregulatoren er låst når effektregulatorsperren står i utgangsstilling.



- Trykk inn gassregulatorsperren og kontroller at den går tilbake til sin opprinnelige stilling når den slippes.

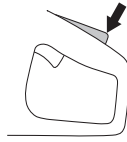

- Kontroller at effektregulatoren og effektregulatorsperren går lett og at returkjæren fungerer som den skal.

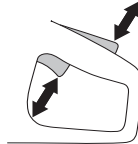

## Beskyttelse for skiven



**ADVARSEL!** Kontroller at klingevernet er riktig montert før motorkapperen startes.

Denne skjermen sitter montert over kappskiven og er konstruert for å forhindre at deler av skiven eller kappet materiale slynges mot brukeren.

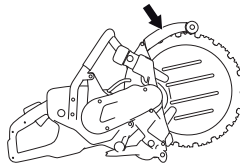

## Kontrollere skiven og bladbeskyttelsen

- Kontroller at vernet over og under kappskiven ikke er sprukket eller skadet på annen måte. Skift det ut hvis det er skadet.
- Kontroller at kappskiven er korrekt montert og ikke har synlige skader. En skadet kappskive kan forårsake personskader.

## Sprutbeskyttelse

Sprutevernet beskytter mot rusk, vann og betongstøv som skytes ut.

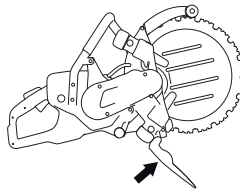

## Kontrollere sprutevernet

Kontroller at støvsprut ikke har laget sprekker eller hull i sprutevernet. Skift ut vernet hvis det er skadet.

# MASKINENS SIKKERHETSUTSTYR

## Avvibreringssystem



**ADVARSEL!** Overeksponering for vibrasjoner kan føre til blodkar- eller nerveskader hos personer som har blodsirkulasjonsforstyrrelser. Oppsøk lege hvis du opplever fysiske symptomer som kan relateres til overeksponering for vibrasjoner. Eksempel på slike symptomer er dovnung, manglende følelse, ”kiling”, ”stikk”, smerte, manglende eller redusert styrke, forandringer i hudens farge eller overflate. Disse symptomene opptrer vanligvis i fingrer, hender eller håndledd. Disse symptomene kan øke ved lave temperaturer.

- Din maskin er utstyrt med et avvibreringssystem som er konstruert for å gi en mest mulig vibrasjonsfri og behagelig bruk.
- Maskinens avvibreringssystem reduserer overføringen av vibrasjoner mellom motorenhet/skjæreutstyr og maskinens håndtak.

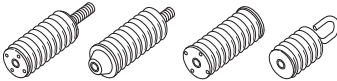

### Kontrollere vibrasjonsdempesystemet



**ADVARSEL!** Motoren må være slått av, og kontakten må være koblet fra strømaggregatet.

- Kontroller regelmessig avvibreringselementene med tanke på materialsprekker og deformering. Bytt dem dersom de er skadd.
- Kontroller at avvibreringselementene er fast forankret mellom motorenhet og håndtaksenhet.

# SKIVER

## Generelt



**ADVARSEL!** Kappskiver kan gå i stykker og forårsake alvorlige skader for brukeren.

Skiveprodusenten utsteder advarsler og anbefalinger for bruk og riktig vedlikehold av skiven. Disse advarslene følger med skiven.

En skive må kontrolleres før den monteres på sagen, og må kontrolleres regelmessig når den brukes. Se etter sprekker, manglende deler (diamantskiver) eller deler som er brutt av. Bruk ikke en skadet skive.



**ADVARSEL!** Bruk aldri kappskivee med lavere turtallsmerking enn motorkapperens. Bruk bare ringkappskiver som er konstruert av Husqvarna for å brukes i denne maskinen.

## Diamantskiver

### Generelt



**ADVARSEL!** Bruk aldri et blad til andre materialer enn det er ment for.

Bruk aldri en diamantskive til å kappe plastmaterialer. Varmen som produseres når du kapper, kan smelte plasten, og den kan feste seg på kappskiven og forårsake et kast.

Diamantskiver blir svært varme under bruk. Overoppheting av skiven er et resultat av feil bruk, og kan føre til deformering av skiven, noe som kan forårsake skade.

Kapping i metall danner gnister som kan føre til brann. Bruk ikke maskinen i nærheten av brennbare stoffer eller gasser.

- Diamantskiver består av en stålstamme med segmenter som inneholder industridiamanter.

## Diamantskiver for ulike materialer

- Diamantskiver passer perfekt til murverk og armert betong. Be forhandleren om hjelp til å velge riktig produkt.
- Diamantskiver fåes i flere hardhetsgrader.
- En 'myk' diamantskive har forholdsvis kort levetid og stor avirkningsevne. Den brukes i harde materialer som granitt og hard betong. En 'hard' diamantskive har lengre levetid, mindre avirkningsevne og skal brukes i myke materialer som tegl og asfalt.

## Sliping av diamantskiver

- Bruk alltid en skarp diamantskive.
- Diamantskiver kan bli sløve ved bruk av feil matetrykk eller ved kapping av visse materialer, slik som kraftig armert betong. Å arbeide med en sløv diamantskive medfører overoppheting, hvilket kan føre til at diamantsegmentet løses.
- Fil klingene ved å skjære i et mykt materiale som sandstein eller tegl.

## Diamantskiver og kjøling



**ADVARSEL!** Ringkappskiver som brukes på denne sagen, må brukes med **kontinuerlig vannkjøling for å unngå overoppheting som kan føre til at ringskiven ødelegges og forårsaker personskade eller skade på utstyr.**

Vannkjøling skal alltid brukes. Ved våtkapping blir skiven kontinuerlig kjølt ned for å hindre overoppheting.

Vann kjøler skiven og øker dens levetid samt reduserer støvdannelse.

## Vibrasjoner i diamantskiver

Skiven kan bli urund og vibrere hvis det brukes for høyt matetrykk.

Et lavere matetrykk kan oppheve vibrasjonen. Bytt i motsatt tilfelle skive.

## Drift

Takket være maskinens unike konstruksjon overføres ikke drivkraft via skivens sentrum. De to styrerullenes flenser går i skivens spor. Styrerullenes fjærer presser ut rullene, som i sin tur presser den V-formede kanten på klingens innvendige diameter mot det V-formede sporet i drivhjulet. Drivhjulet er montert på en aksel som drives av motoren via en drivrem.

# SKIVER

Dette gir en total snittedybde på 270 mm (10,6 tommer) med en 350 mm (14 tommer) diamantskive.

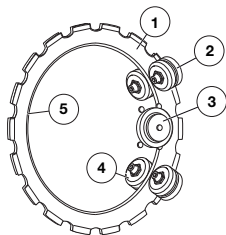

- 1 Klinge
- 2 Støtteruller
- 3 Drivhjul
- 4 Styreveruller
- 5 V-formet kant

**MERKNAD!** I diamantskivens levetid bør rullenes innstilling kontrolleres to ganger, dels etter montering av en ny skive og dels når skiven er halvveis brukt opp.

## Transport og oppbevaring

- Kontroller at maskinen er sikret, og at skiven har riktig beskyttelse når maskinen transporteres og oppbevares.
- Før bruk må du inspisere skiven for skade under transport eller oppbevaring.
- Oppbevar skiven tørt.

# MONTERING OG JUSTERINGER

## Generelt



**ADVARSEL!** Trekk alltid ut støpselet av stikkkontakten før rengjøring, vedlikehold eller montering. Uventede skivebevegelser kan forårsake alvorlig skade.

Husqvarnas diamantskiver er godkjente for håndholdte motorkappere.

I vårt sortiment har vi et antall skiver for ulike materialer. Hør med din Husqvarna-forhandler hvilken skive som egner seg best til ditt formål.



## Montering av skive



**ADVARSEL!** Ikke sett nye diamantsegmenter på en brukt skivekjerne (sette på ny kant). Skivekjernen er utformet for å håndtere belastningen den utsettes for under bruken av det opprinnelige segmentet. Hvis du setter en ny kant på skiven, kan den ytterligere belastningen på skivekjernen gjøre at den brytter eller slår sprekker, og kan forårsake alvorlige skader på brukeren. Derfor godkjenner ikke Husqvarna ringkappskiver der ny kant er satt på. Kontakt Husqvarna-forhandleren din for å få instruksjoner.



**ADVARSEL!** Kontroller at skiven ikke er skadd før du monterer den på maskinen. Skadde skiver kan sprenge og forårsake alvorlig personskade.

- Tork vekk ev. smuss fra skivens overflate.

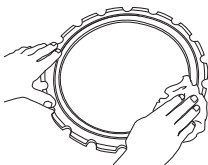

- Løsne låsemutrene fra støtterulldekslet.

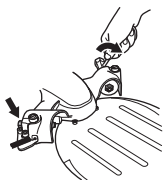

- Skru opp stilleskruene noen omdreininger.

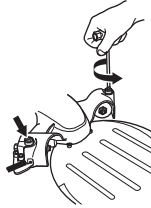

- Løsne på låserattene slik at all fjærspenning fjernes.

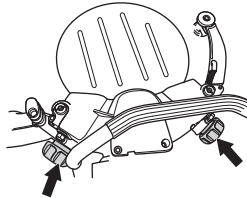

- Fjern de fire skruene som holder fast støtterullenes deksel ved hjelp av en 6 mm unbrakonøkkel og løft av dekslet.

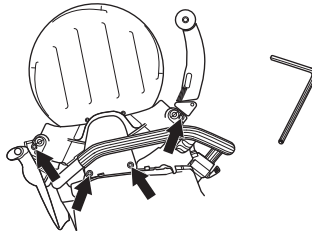

- Monter skiven.

Skiven har et spor (1) på den ene siden som utgjør styrespor for støtterullene. Påse at skivens V-formede kant havner i drivhjulet og at skivens styrespor passer inn i respektive styreverull. Se anvisningene i delene "Skiver".

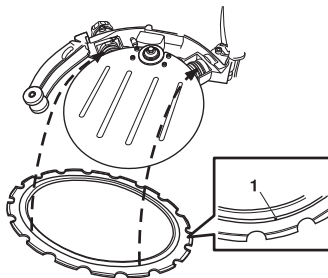

# MONTERING OG JUSTERINGER

- Trykk ved behov inn styrerullen slik at den entrer sporet på skiven.

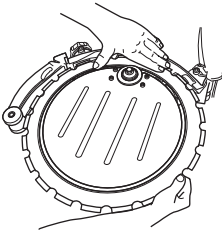

- Monter støtterullenes deksel og påse at styrerullenes flenser fortsatt ligger riktig i skivens spor.

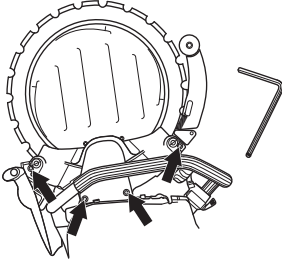

- Skru deretter fast de fire skruene hardt.
- Roter skiven og påse at støtterullene ikke er strammet mot skiven.

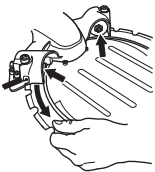

**OBS!** Maskinen skal stå oppreist. Hvis maskinen ligger på siden, gjør skivens tyngde at det er vanskelig å oppnå en riktig justering. Feilaktig justering kan føre til skader på skiven. Hvis skiven roterer langsomt eller stanser, avbryt kappingen umiddelbart og feilsøk.

- Juster stilleskruene slik at støtterullene får kontakt med klingene.

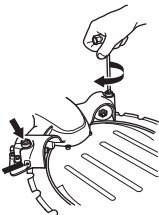

- Juster slik at man lett kan holde igjen støtterullene med tommelen når skiven roteres. Støtterullene skal bare følge med skiven nå og da.

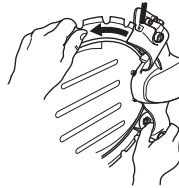

- Trekk til låsemutrene på støtterulldekselet.

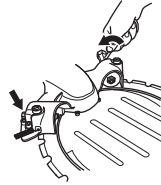

- Roter skiven og kontroller om man fortsatt kan holde igjen rullene med tommelen når skiven roteres.
- Trekk til rattene hardt, så er maskinen klar til bruk.

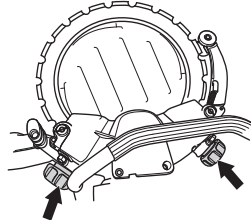

## Koble til kjølevannet

ople vannslangen til vanntilførselen. Vanngjennomstrømningen aktiveres ved å åpne strupeventilen. Minste vanngjennomstrømning: 4 l/min. Legg merke til at maskinens slangennippel er utstyrt med et filter.

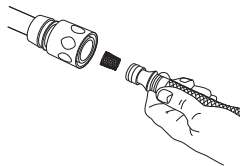

# MONTERING OG JUSTERINGER

## Vanntilførsel

Når du trykker inn pådragssperren (A), åpnes vannventilen.

Vannventilen holdes åpen og gassregulatorsperran (1) holdes trykket ned så lenge gassen (2) er trykket inn.

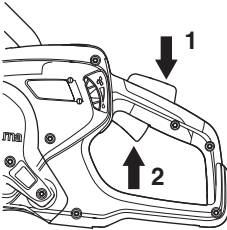

## Vanndosering

Vanntilførselen kan justeres med tommelen under drift.

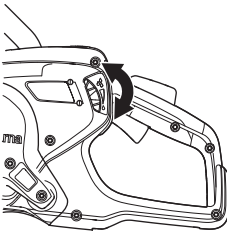

Det kreves en rikelig vanntilførsel for maksimal levetid for skiven.

**MERKNAD!** Vanntrykket og vanntilførselen er ytterst viktig for skivens kjøling og levetid. Manglende kjøling forkorter styrerullenes, støtterullenes, drivhulets og skivens levetid.

## Rørklamme (tilbehør)

For bruk med Husqvarna K 970 Ring og Chain samt K 6500 Ring og Chain. Et praktisk tilbehør for å lage rette, nøyaktige kutt i betongrør.

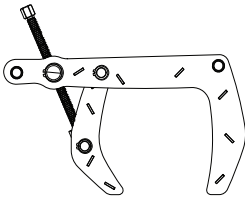

## Verneutstyr

### Generelt

Bruk aldri maskinen uten mulighet til å kunne påkalle hjelp ved en ulykke.

### Personlig verneutstyr

Ved all bruk av maskinen skal det brukes godkjent personlig verneutstyr. Personlig verneutstyr eliminerer ikke skaderisikoen, men det reduserer virkningen av en skade hvis ulykken skulle være ute. Be forhandleren om hjelp ved valg av utstyr.



**ADVARSEL! Bruk av produkter som skjærere, sliper, borer, finsliper eller former materialer kan generere støv og damp som kan inneholde skadelige kjemikalier. Ta rede på beskaffenheten til det materialet du arbeider med og bruk egnet åndedrettsvern.**

Langvarig eksponering overfor støv kan gi varige hørselsskader. Bruk derfor alltid godkjent hørselsvern. Vær alltid oppmerksom på varselsignaler eller tilrop ved bruk av hørselsvern. Ta alltid av hørselsvernet så snart motoren er stanset.

Bruk alltid:

- Godkjent vernehjelm
- Hørselsvern
- Godkjent øyvern. Ved bruk av visir skal det også brukes godkjente vernebriller. Godkjente vernebriller er slike som tilfredsstiller standard ANSI Z87.1 for USA eller EN 166 for EU-land. Visir skal tilfredsstille standard EN 1731.
- Pustemaske
- Kraftige gripesikre hansker.
- Ettersittende, kraftige og komfortable klær som tillater full bevegelsesfrihet. Kapping genererer gnister som kan antenne klær. Husqvarna anbefaler at du har på deg flammesikker bomull eller kraftig dongeri. Ikke ha på deg klær av materialer som nylon, polyester eller rayon. Hvis slike materialer antennes, kan de smelte og klebes til huden. Ikke ha på shorts
- Støvler med ståltupp og sklisikker såle.

### Annet verneutstyr



**OBS! Det kan oppstå gnister som fører til brann når du arbeider med maskinen. Ha alltid utstyr til brannslukking tilgjengelig.**

- Brannslukkingsapparat
- Førstehjelpsett

## Generelle sikkerhetsadvarsler

Dette avsnittet beskriver grunnleggende sikkerhetsanvisninger for bruk av maskinen. Denne informasjonen kan aldri erstatte den kunnskap en profesjonell bruker besitter i form av opplæring og praktisk erfaring. Når du kommer ut for en situasjon som gjør deg usikker på fortsatt bruk, skal du rådføre deg med en ekspert. Kontakt forhandleren, serviceverkstedet eller en erfaren bruker. Unngå all bruk som du ikke føler deg tilstrekkelig kvalifisert til!

- Les nøye gjennom bruksanvisningen og forstå innholdet før du bruker maskinen. Det anbefales at førstegangsbrukere også får praktiske instruksjoner før de bruker maskinen.
- Husk at det er du som bruker som har ansvaret for å unngå at personer eller eiendom utsettes for fare.
- Maskinen må holdes ren. Skilter og merker må være fullt lesbare.



**ADVARSEL! Les alle sikkerhetsadvarsler og instruksjoner. Hvis advarslene og instruksjonene ikke følges kan det føre til elektrisk støt, brann og/eller alvorlig personskade.**

Ta vare på alle advarsler og instruksjoner for fremtidig bruk.

Begrepet "el-verktøy" i advarslene refererer til elektrisk verktøy som drives av nettstrøm (med ledning) eller batteri (uten ledning).

### Sikkerhet i arbeidsområdet

- **Hold arbeidsområdet rent og godt opplyst.** Rot og dårlig opplyste områder kan lett føre til ulykker.
- **Bruk ikke el-verktøy i eksplosiv atmosfære, for eksempel der det finnes brennbare væsker, gasser eller støv.** El-verktøy danner gnister som kan antenne støv eller gasser.
- **Hold barn og andre tilskuere på avstand når el-verktøyet er i bruk.** Distraksjoner kan føre til at du mister kontrollen.
- Unngå bruk i dårlig vær. Slik som tett tåke, regn, sterk vind, kraftig kulde osv. Å arbeide i dårlig vær er slitsomt og kan skape farlige omstendigheter, for eksempel glatt underlag.
- Begynn aldri å arbeide med maskinen før arbeidsområdet er ryddig og du har sikkert fotfeste. Se etter eventuelle hinder ved uventet forflytting. Forviss deg om at det ikke er noe som kan falle ned og forårsake skader når du arbeider med maskinen. Vær meget forsiktig ved arbeid i skrånende terreng.

# BETJENING



**ADVARSEL! Motorkapperens sikkerhetsavstand er 15 meter. Du er ansvarlig for at det ikke befinner seg dyr og tilskuere innenfor kappeområdet. Ikke start kappingen før arbeidsområdet er rent og du har sikkert fotfeste.**

## Elektrisk sikkerhet

- **Unngå kroppskontakt med jodede flater, for eksempel rør, radiatorer, komfyrer og kjøleskap.** Faren for elektrisk støt øker hvis kroppen til brukeren er forbundet med jord.
- **El-verktøy må ikke utsettes for regn eller fuktighet.** Vann i el-verktøyet øker faren for elektrisk støt.
- **Ledningen må håndteres forsiktig. Bruk aldri ledningen til å bære eller trekke noe, eller til å trekke ut støpselet. Hold ledningen borte fra varme, olje, skarpe kanter og bevegelige deler.** Skadde eller sammenflokete ledninger øker faren for elektrisk støt.
- **Når el-verktøyet brukes utendørs må det brukes en skjøteledning som er egnet for bruk utendørs.** Bruk av skjøteledning som er egnet for bruk utendørs reduserer faren for elektrisk støt.
- Kontroller at ledningen og skjøteledningen er hel og i god stand. Ikke bruk maskinen dersom ledningen er skadd, men lever den inn til et autorisert serviceverksted for reparasjon. Hvis kabelen har for små dimensjoner kan det føre til redusert maskinkapasitet og overoppheting.
- Maskinen skal tilkoples jordet stikkontakt. Kontroller at strømtilførselen samsvarer med det som er angitt på typeskiltet på maskinens batteripakke.
- Påse at ledningen er bak deg når du begynner å bruke maskinen, slik at ledningen ikke skades.



**ADVARSEL! Ikke bruk høytrykksspyle på maskinen. Vann kan komme inn i det elektriske systemet eller motoren og skade eller kortslutte maskinen.**

## Personlig sikkerhet

- **Vær oppmerksom, følg med på det du gjør, og bruk sunn fornuft når du bruker el-verktøyet. Ikke bruk el-verktøyet hvis du er trett eller påvirket av medikamenter, alkohol eller medisiner.** Et øyeblikks uoppmerksomhet ved bruk av el-verktøy kan føre til alvorlig personskade.
- **Bruk personlig verneutstyr. Bruk alltid vernebriller.** Bruk av verneutstyr som støvmaske, vernesko med antisklisåle, hjelm og hørselvern der det kreves reduserer faren for personskade.
- **Unngå utilsiktet oppstart. Forsikre deg om at bryteren står i AV-stilling før du kobler til strømforsyningen og/eller batteripakken, plukker**

**opp eller bærer verktøyet.** Hvis du bærer verktøyet med en finger på bryteren eller med el-verktøyet påslått kan lett føre til ulykker.

- **Fjern eventuelle justeringsnøkler før du slår på el-verktøyet.** En nøkkel som sitter på en roterende del av el-verktøyet kan føre til personskade.
- **Ikke strekk deg for langt. Hold alltid føttene på bakken og en balansert stilling.** Dette gir deg bedre kontroll over el-verktøyet i uventede situasjoner.
- **Bruk egnede klær. Bruk ikke løstsittende klær eller smykker. Hold hår, klær og hanser borte fra bevegelige deler.** Løstsittende klær, smykker eller langt hår kan sette seg fast i bevegelige deler.
- **Hvis apparatet er forsynt med tilkopling for støvsuger eller oppsamler, må du forsikre deg om at disse er riktig tilkoplede og brukes på riktig måte.** Bruk av støvoppsamler kan redusere faren for støvrelaterede skader.
- Hold deg på avstand fra kappskivene når motoren er i gang.

## Bruk og vedlikehold av el-verktøy

- **Bruk ikke makt på el-verktøyet. Bruk riktig el-verktøy for arbeidet som skal utføres.** Riktig el-verktøy gjør jobben på en bedre og sikrere måte i den hastigheten det er konstruert for.
- **Bruk ikke el-verktøyet hvis bryteren ikke lar seg slå på og av.** El-verktøy som ikke kan kontrolleres med bryteren er farlig, og må repareres.
- **El-verktøy som ikke er i bruk må oppbevares utilgjengelig for barn. La ikke el-verktøyet brukes av personer som ikke er kjent med el-verktøyet eller disse instruksjonene.** El-verktøy er farlige i hendene på uerfarne brukere.
- **Vedlikehold av el-verktøy. Kontroller justeringen av bevegelige deler, samt at de ikke sitter fast. Kontroller at det ikke finnes ødelagte deler eller andre feil som kan påvirke bruken av el-verktøyet. Hvis el-verktøyet er skadet må det repareres før bruk.** Mange ulykker forårsakes av dårlig vedlikeholdt el-verktøy.
- **Bruk el-verktøyet, tilbehør og verktøybits osv. i henhold til disse instruksjonene, med hensyn til arbeidsforholdene og arbeidet som skal utføres.** Bruk av el-verktøy til andre formål enn det er ment for kan føre til farlige situasjoner.



**ADVARSEL! Maskinens opprinnelige konstruksjon må ikke under noen omstendighet endres uten produsentens tillatelse. Bruk alltid originalt tilleggsutstyr. Uautoriserte endringer og/eller tilleggsutstyr kan medføre alvorlige skader eller dødsfall for brukeren eller andre.**

# BETJENING

- Forsikre deg om at det ikke går rør eller elektriske kabler i arbeidsområdet eller materialet som skal kappes.
- Kontroller alltid og merk av hvor gassledninger er trukket. Det representerer alltid fare å sage nær gassledninger. Påse at det ikke oppstår gnister ved saging, da det er en viss eksplosjonsrisiko. Vær konsentrert og fokusert på arbeidsoppgaven. Uforsiktighet kan føre til alvorlig personskade eller dødsfall.
- Beskyttelsen for skjærestyret skal alltid være på når maskinen er i gang.

## Service

- Få el-verktøyet ettersett av et kvalifisert verksted som bare bruker identiske reservedeler. Dette sikrer at el-verktøyet sikkerhet opprettholdes.

## Bruk alltid sunn fornuft

Det er umulig å dekke alle tenkelige situasjoner som kan forekomme. Vær alltid forsiktig og bruk sunn fornuft. Når du kommer ut for en situasjon som gjør deg usikker på fortsatt bruk, skal du rådføre deg med en ekspert. Kontakt forhandleren, serviceverkstedet eller en erfaren bruker. Unngå all bruk som du ikke føler deg tilstrekkelig kvalifisert til!



**ADVARSEL! Hvis maskinen brukes uforsiktig eller feilaktig, kan den være et farlig redskap som kan forårsake alvorlige skader eller dødsfall for brukeren eller andre.**

**La aldri barn eller andre personer som ikke har opplæring i bruk av maskinen bruke eller vedlikeholde den.**

**La aldri noen annen bruke maskinen før du har forsikret deg om at de har forstått innholdet i bruksanvisningen.**

**Bruk aldri en maskin som det er noe galt med. Utfør sikkerhetskontrollene og vedlikeholds- og serviceinstruksjonene i denne bruksanvisningen. Noen vedlikeholds- og servicetiltak må utføres av erfarne og kvalifiserte spesialister. Se instruksjonene under overskriften Vedlikehold.**

## Grunnleggende arbeidsteknikk



**ADVARSEL! Ikke legg motorkapperen mot siden, dette kan få skiven til å sette seg fast eller brytes og medføre personskade.**

**Du må aldri frese med siden av skiven. Det er svært sannsynlig at den blir skadet og brekker, og dette kan forårsake store skader. Bruk kun kappedelen.**

**Skjæring i plast med diamantskive kan forårsake kast når materialet smelter og setter seg fast i bladet som følge av varmen som oppstår ved skjæring. Skjær aldri i plastmaterialer med diamantskive.**

**Kapping i metall danner gnister som kan føre til brann. Bruk ikke maskinen i nærheten av brennbare stoffer eller gasser.**

- Denne maskinen er konstruert for kapping med diamantskive ment for sirkelkappere. Maskinen må ikke brukes med andre typer skiver eller til andre typer kapping.
- Kontroller at skiven er korrekt montert, og at det ikke finnes tegn på skade. Se instruksjonene i avsnittene 'Skiver' og 'Montering og innstillinger'.
- Kontroller at det brukes riktig skive til bruksområdet. Se anvisningene i delene "Skiver".
- Sag aldri i asbestmaterialer!
- Hold sagen med begge hender. Ta godt grep der tomlene og de andre fingrene omslutter håndtakene. Hold høyre hånd på det bakre håndtaket og venstre hånd på det fremre håndtaket. På det fremre håndtaket må du ikke holde utenfor gripeområdene. Alle brukere, både høyre- og venstrehendte, skal bruke dette grepet. Du må aldri bruke en motorkapper med bare én hånd.

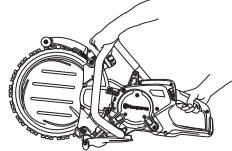

- Stå parallelt ved siden av skiven. Ikke stå rett bak. Hvis sagen får et kast, kastes sagen bakover.



## BETJENING

- Hold deg på avstand fra skjæreutstyret når det roterer.
- Hvis kniven bindes når du kutter eller avbryter et kutt, slipper du gassen og venter til bladet stopper. Ikke trekk ut kniven fra kuttet mens det er i bevegelse, ellers kan det få kast.
- Forlat aldri maskinen uten tilsyn med motoren i gang.
- Ikke flytt maskinen når kappeutstyret roterer.
- Legg aldri fra deg elektroverktøyet før tilbehøret har stoppet fullstendig.
- Beskyttelsen til skjæreutstyret skal stilles inn slik at den bakre delen ligger an mot arbeidsstykket. Sprut og gnister fra det kappede materialet samles da opp av beskyttelsen og ledes bort fra brukeren. Beskyttelsene for kappeutstyret skal alltid være på når maskinen er i gang.

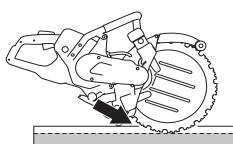

- Bruk aldri skivens kastrisikosektor **til kapping**. Se instruksjonene under "Kast".
- Ha god balanse og sikkert fotfeste.
- Sag aldri over skulderhøyde.
- Vær ekstra forsiktig når du skjærer ut en «lomme» i en eksisterende vegg eller andre uoversiktlige steder. Det utstikkende hjulet kan kutte gass- eller vannrør, elektriske ledninger eller gjenstander som kan forårsake kast.
- Sag aldri fra en stige. Bruk en plattform eller et stillas hvis du kutter over skulderhøyde.

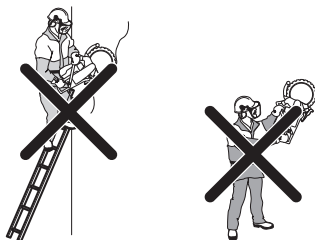

- Ikke strekk deg for langt
- Stå på komfortabel avstand fra arbeidsstykket.
- Pass alltid på at du har en sikker og stadig arbeidsstilling.
- Kontroller at skiven ikke er i kontakt med noe når maskinen startes
- Sett kappskiven forsiktig mot arbeidsstykket med høy rotasjonshastighet (full gass). Hold fullt turtall til kappingen er ferdig.
- La maskinen arbeide uten å tvinge eller presse inn skiven.

- Før maskinen ned på linje med skiven. Sidetrykk kan ødelegge skiven og er svært farlig.



- Før skiven langsomt fram og tilbake for å oppnå en liten kontakflate mellom skiven og materialet som skal kappes. På den måten holdes skivens temperatur nede og man oppnår effektiv kapping.

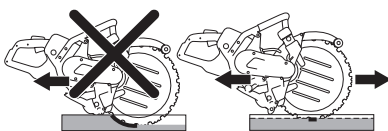

# BETJENING

## Mykstart og overlastvern

Maskinen er utstyrt med elektronisk styrt mykstart og overlastvern.

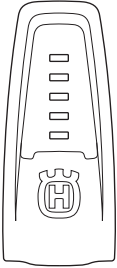

Indikering på maskinen	Årsak	Mulig tiltak
Én grønn lampe:	Viser at verktøyet er koblet til strømaggregatet og er klart til bruk.	
	Effekten er lavere enn 70 % av den maksimale tilgjengelige effekten når det er i bruk.	
To grønne lamper:	Effekten er mellom 70 og 90 % av den maksimale tilgjengelige effekten når det er i bruk.	
Tre grønne lamper:	Optimal kappehastighet.	
	Effekten er over 90 % av den maksimale tilgjengelige effekten.	
Tre grønne lamper og én gul:	Verktøyet er under en belastning som fører til at effekten reduseres.	Reduser belastningen for å gjenoppta optimal kappehastighet.
Tre grønne lamper, én gul og én rød:	Systemet er i ferd med å overopphetes.	Reduser belastningen, eller øk kjølingen av motoren og strømaggregatet.
Alle lamper lyser eller blinker:	Systemet er overopphetet og kan stoppe når som helst.*	Reduser belastningen, eller øk kjølingen av motoren og strømaggregatet.
	Effektreduksjon:	Kjølingen av motoren kan forbedres ved å øke mengden av kjølevæske eller bruke kaldere vann.
	Automatisk redusering av maksimal tilgjengelig effekt. Effektreduksjon har som mål å unngå overoppheting og at systemet slås av automatisk.	Kjølingen av strømaggregatet kan forbedres ved å skifte luftfilter eller ved å plassere strømaggregatet et sted med lavere omgivelsestemperatur.

\* Hvis systemet er slått av på grunn av overoppheting, fortsetter lampene å blinke til systemet er kjølt ned og klart til å startes på nytt.

Ved fastkjøring av kappeskiven bryter elektronikken strømmen umiddelbart.

# BETJENING

## Håndtere støv

Vannkjøling skal alltid brukes. Tørr kapping fører til umiddelbar overoppheting og feil på maskinen og kappskiven med fare for personskade.

Reguler vannstrømmen med kranen for å binde kappestøv. Vannmengden som kreves varierer, avhengig av hvilken type jobb som utføres.

Hvis vannslangen løsner fra koplingen, tyder det på at for høyt vanntrykk er koblet til maskinen. Se anvisningene under "Tekniske data" for anbefalt vanntrykk.

## Kast



**ADVARSEL! Kast oppstår plutselig og kan være svært voldsomme. Motorkapperen kan bli kastet opp og tilbake mot brukeren i en roterende bevegelse, som kan føre til alvorlig eller livstruende skade. Det er nødvendig å forstå hva som forårsaker kast og hvordan det kan unngås, før maskinen tas i bruk.**

Kast er en plutselig bevegelse oppover, som kan forekomme hvis bladet blir sittende fast i kastrisikosektoren. Kast er vanligvis små og medfører liten fare. Kast kan imidlertid være svært voldsomme, og kaste motorkapperen oppover og bakover mot brukeren i en roterende bevegelse, som kan føre til alvorlig eller livstruende skade.

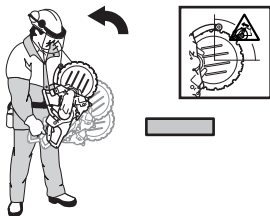

### Reaktiv kraft

En reaktiv kraft er alltid til stede ved kapping. Kraften trekker maskinen i motsatt retning av bladrotasjonen. Det meste av tiden er kraften ubetydelig. Hvis skiven blir sittende fast vil den reaktive kraften være sterk, og det kan være at du ikke klarer å kontrollere motorkapperen.

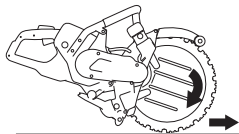

Ikke flytt maskinen når kappeutstyret roterer. Gyroskopiske krefter kan hindre den tilsktede bevegelsen.

## Kastrisikosektor

Bruk aldri skivens kastrisikosektor **til kapping**. Hvis skiven blir sittende fast i kastrisikosektor, vil den reaktive kraften tvinge motorkapperen oppover og tilbake mot brukeren i en roterende bevegelse, som kan føre til alvorlig eller livstruende skade.

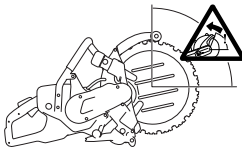

### Klatrende kast

Hvis kastrisikosektoren brukes til kapping, vil den reaktive kraften drive skiven oppover i kappesporet. Bruk ikke kastrisikosektoren. Bruk skivens nedre kvadrant for å unngå klatrende kast.

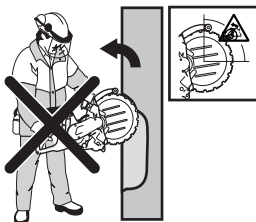

### Klemkast

Klemming oppstår hvis kappesporet lukkes og klemmer fast skiven. Hvis skiven blir sittende fast vil den reaktive kraften være sterk, og det kan være at du ikke klarer å kontrollere motorkapperen.



Hvis skiven blir sittende fast i kastrisikosektor, vil den reaktive kraften tvinge motorkapperen oppover og tilbake mot brukeren i en roterende bevegelse, som kan føre til alvorlig eller livstruende skade. Vær oppmerksom på at arbeidsstykket du bearbejder, kan flytte på seg. Hvis arbeidsstykket ikke har god nok støtte og beveger seg når du kapper, kan det klemme fast skiven og forårsake kast.

### Rørkapping

Vær spesielt forsiktig når du kapper i rør. Hvis røret ikke er tilstrekkelig støttet opp slik at kappesporet holdes åpent gjennom hele kappingen, kan skiven bli klemt fast i kastrisikosektoren og forårsake et alvorlig kast. Vær ekstra oppmerksom når du kapper rør som har en utvidet ende, eller rør i en grøft, ettersom røret kan synke nedover og klemme fast skiven hvis det ikke støttes ordentlig.

# BETJENING

Før du begynner å kappe, må røret være sikret slik at det ikke rører seg eller ruller når du kapper.

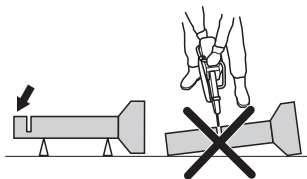

Hvis røret synker og lukker kuttet, klemmes skiven fast i kastrisikosonen. Dette kan forårsake et alvorlig kast.

Hvis røret har tilstrekkelig støtte, vil enden synke nedover. Kuttet åpnes, og skiven klemmes ikke.

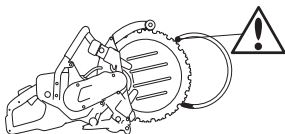

Riktig rekkefølge når du kapper et rør

- 1 Først kapper du del I.
- 2 Gå til side II, og kapp fra del I til bunnen av røret.
- 3 Gå til side III, og kutt den gjenstående delen av røret ned til bunnen.

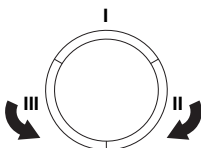

## Slik unngår du kast

Det er enkelt å unngå kast.

Arbeidsstykket må alltid være støttet opp slik at kappesporet holdes åpent når du kapper gjennom. Når kappesporet åpner seg oppstår ikke kast. Hvis kappesporet lukkes og klemmer fast skiven, er det alltid fare for kast.

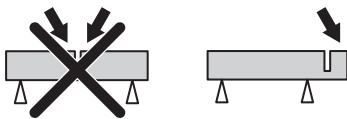

Vær forsiktig ved innmating i et eksisterende snitt.

Vær oppmerksom på om arbeidsstykket flytter seg eller det skjer noe annet som kan få snittet til å gå sammen og klemme fast skiven.

## Forhåndskappingsmetode



**ADVARSEL!** Bruk aldri en motorkapper med en standard kappskive for ledekapping. Kappskiven skjærer et ledespor som er for tynt, og hvis du fortsetter å bruke ringsagen, fører dette garantert til et farlig kast og at skiven kjøres fast i sporet.

Denne metoden anbefales når man etterstreber absolutt rette og vinkelrette snitt.

For mest mulig økonomisk skjæring forhåndsskjærer du med en motorkapper utstyrt med Husqvarnas spesielle forkappskive ment for videre kapping med ringsag.

## Snittydbde

K 6500 Ring kan skjære opp til 325 mm (12.8 tommer) dype snitt. Du kontrollerer maskinen best hvis du først lager et markeringssnitt på 50-70 mm (2-3 tommer). På den måten kan vannskiven trenge inn i arbeidsstykket og hjelpe deg å styre maskinen. Hvis du forsøker å sage hele dybden på en gang, tar det lengre tid. Hvis du arbeider i flere omganger, 4 til 5 hvis snittet er 325 mm (12.8 tommer) dypt, går det raskere.

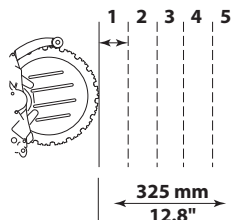

## Større jobber

Snitt som overstiger 1 m - fest en planke langs linjen som skal skjæres. Planken fungerer som styrelinjal. Bruk denne styrelinjalene for å lage et markeringssnitt over hele snittlengden, 50-70 mm (2-3 tommer) dypt. Fjern styrelinjalene når markeringssnittet er ferdig.



## Mindre jobber

Lag først et overfladisk markeringsnett, maks. 50-70 mm (2-3 tommer) dypt. Utfør deretter de endelige snittene.

## Hulltagning

**MERKNAD!** Hvis det øvre horisontale snittet utføres før det nedre horisontale snittet, faller arbeidstrykket på skiven og klemmer den.

- Utfør først det nedre horisontale snittet. Utfør deretter de to vertikale snittene. Avslutt med det øvre horisontale snittet.

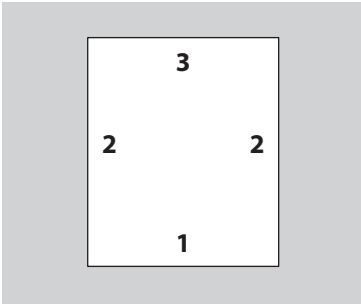

Husk å dele opp blokken i håndterbare biter, slik at de kan transporteres og løftes på en sikker måte.

- Ved hulltagning av store stykker er det viktig at stykket som kappes ut stages slik at det ikke kan falle mot operatøren.

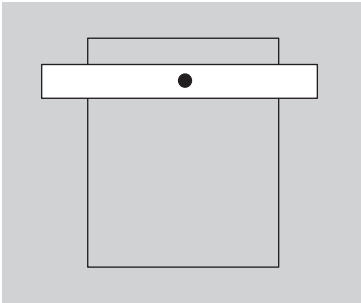

## Transport og oppbevaring

- Sikre utstyret under transport for å unngå transportskade og ulykker.
- For transport og lagring av skiver, se delen "Skiver".
- Oppbevar utstyret i et låsbart rom slik at det er utilgjengelig for barn og uvedkommende.

# START OG STOPP

## Før start



**ADVARSEL! Før start må man legge merke til følgende:**

Les nøye gjennom bruksanvisningen og forstå innholdet før du bruker maskinen.

Bruk personlig verneutstyr. Se under overskriften Personlig verneutstyr.

Kontroller at strømtilførselen samsvarer med det som er angitt på typeskiltet på maskinens batteripakke.

Maskinens strømaggregat må kobles til en jordet strømkontakt.

Sørg for at du står stødig og at skiven ikke kan få kontakt med noe.

Sørg for at ikke uvedkommende oppholder seg i arbeidsområdet.

- Koble maskinen til strømaggregatet.
- Koble strømaggregatet til en jordet kontakt.

## Jordfeilbryter



**ADVARSEL! Bruk aldri maskinen uten den medfølgende jordfeilbryteren (RCD). Uforsiktighet kan føre til alvorlig personskade eller dødsfall.**

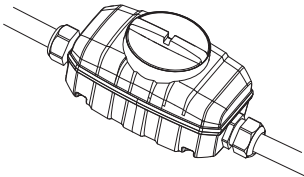

- Kontroller at jordfeilbryteren er slått på.
- Kontroller jordfeilbryteren. Se instruksjonene i bruksanvisningen for strømaggregatet.

## Vanntilkopling

**OBS! Bruk aldri maskinen uten kjølevæske, ettersom det forårsaker overoppheting.**

- Ople vannslangen til vanntilførselen.

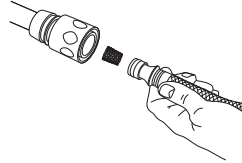

- Når gassregulatorsperren (1) trykkes ned, åpnes vannventilen.



## Start

- Grip om det bakre håndtaket med høyre hånd.

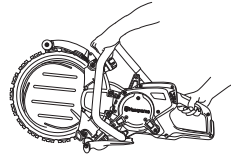

- Trykk ned gassregulatorsperren, og hold inne gassen.
- Kjør maskinen ubelastet og på en sikker måte i minst 30 sekunder.

## Stopp



**ADVARSEL! Skiven fortsetter å rotere i opptil ti sekunder etter at motoren er stoppet.**

- Stopp motoren ved å slippe opp gassen.

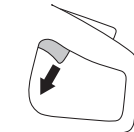

- Motoren kan også stoppes ved å trykke på nødstopknappen eller stille bryteren til OFF (AV) (0) på strømaggregatet.

## Slå av verktøyet.

- La skiven stoppe fullstendig.
- Koble enheten fra strømmettet.

# VEDLIKEHOLD

## Generelt



**ADVARSEL!** Brukeren må kun utføre det vedlikeholds- og servicearbeidet som beskrives i denne bruksanvisningen. Mer omfattende inngrep skal utføres av et autorisert serviceverksted.

**Kontroll og/eller vedlikehold skal utføres med motoren avslått og støpselet trukket ut av stikkkontakten.**

**Bruk personlig verneutstyr. Se anvisninger under overskriften "Personlig verneutstyr".**

**Maskinens levetid kan forkortes og risikoen for ulykker kan øke dersom vedlikehold av maskinen ikke utføres på riktig måte og dersom service og/eller reparasjoner ikke er fagmessig utført. Kontakt nærmeste serviceverksted dersom du trenger ytterligere opplysninger.**

La Husqvarna-forhandleren regelmessig kontrollere maskinen og utføre nødvendige innstillinger og reparasjoner.

## Vedlikeholdsskjema

I vedlikeholdsskjemaet kan du se hvilke deler av maskinen som krever vedlikehold, og hvor ofte dette skal finne sted. Intervallene er beregnet ut fra daglig bruk av maskinen, og kan variere avhengig av bruksmengden.

	Daglig ettersyn	Ukentlig ettersyn/40 timer	Månedlig ettersyn
<b>Rengjøring</b>	Utvendig rengjøring		
<b>Funksjonell inspeksjon</b>	Generell inspeksjon	Avvibreringssystem*	Drivhjul
	Vannsystem	Drivrem	
	Gassregulator*		
	Gassregulatorsperre*		
	Beskyttelse for kappskiven*		
	Klinge**		
	Støtte- og styreveruller		

\*Se anvisninger i delen "Maskinens sikkerhetsutstyr".

\*\* Se anvisninger i delen "Skiver" og "Montering og innstillinger".

# VEDLIKEHOLD

## Rengjøring

### Utvendig rengjøring

- Rengjør maskinen daglig ved å skylle den med rent vann når arbeidet er ferdig.



**ADVARSEL! Bruk ikke høytrykksspylere til å rengjøre maskinen.**

## Funksjonell inspeksjon

### Generell inspeksjon



**ADVARSEL! Bruk aldri skadde kabler. De kan forårsake alvorlig eller dødelig personskade.**

- Kontroller at ledningen og skjøteledningen er hel og i god stand. Ikke bruk maskinen dersom ledningen er skadd, men lever den inn til et autorisert serviceverksted for reparasjon.
- Kontroller at skruer og mutre er trukket til.

## Drivrem

### Stramming av drivrem

- Hvis drivremmen glipper, må den strammes.
- En ny drivrem må trekkes til på nytt etter én times bruk.
- Drivremmen er innkapslet og godt beskyttet mot støv og smuss.
- Demonter dekselet og løsne remstrammerskruen.

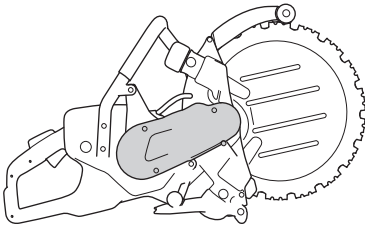

- Trykk på remstrammeren med tommelen for å stramme remmen. Trekk deretter til skruen som holder remstrammeren.

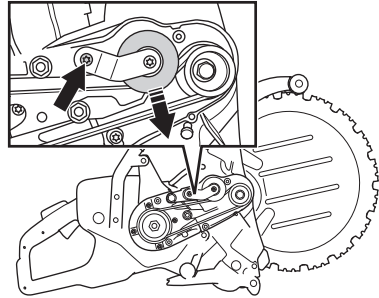

### Bytte av drivrem

- Demonter dekselet og løsne remstrammerskruen. Trykk remstrammerrullen tilbake og installer ny drivrem.

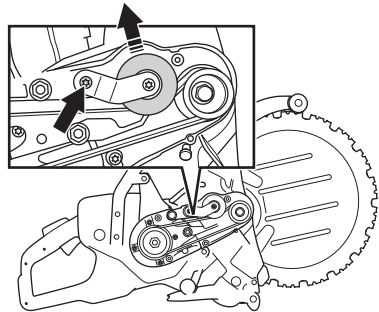

**MERKNAD! Påse at begge remhjulene er rene og uskadd før en ny drivrem monteres.**

- Trykk på remstrammeren med tommelen for å stramme remmen. Trekk deretter til skruen som holder remstrammeren.

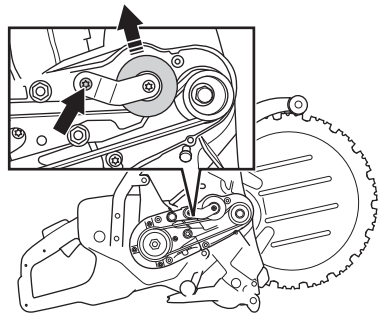

- Monter remdekselet.

# VEDLIKEHOLD

## Drivhjul

Etter hvert som skiven brukes, slites dens innvendige diameter og sporet i drivhjulet.

- Kontroller drivhjulet med henblikk på slitasje.

1) Nytt

2) Drivhjulet blir slitt når kanten på skiven treffer bunnen av sporet. Bladet glir.

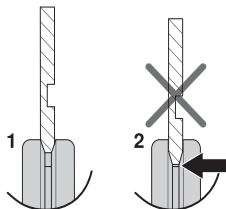

**MERKNAD!** Bytt drivhjulet når du monterer ny kappskive. Et slitt drivhjul kan medføre at skiven slurer og skades.

Manglende vanngjennomstrømning forkorter drivhjulets levetid drastisk.

## Bytte av drivhjul

- Sperr akselen med sperreknappen.
- Løsne senterskruen og fjern skiven.

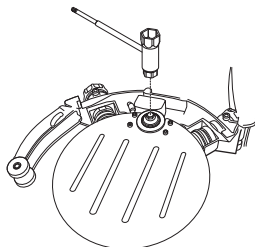

- Nå kan du løfte av drivhjulet.

## Styreruller

### Smøring av styreruller

- Kople fettpressen til smøreiplene.

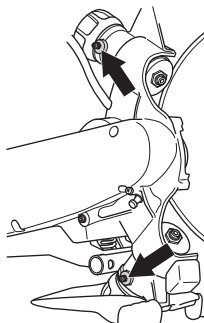

- Pump inn fett til det kommer rent fett ut av overløpshullet.

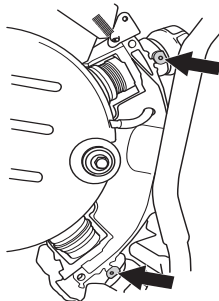

### Bytte av styreruller

- Bytt styreruller når rullenes flenser er slitt halvveis ned.

1) Ny, 3 mm (0.12")

2) Utslitt,  $\leq 1,5$  mm (0.06")

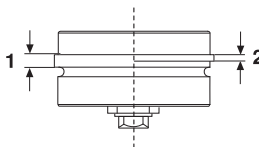

# VEDLIKEHOLD

- Ta av støtterulldekselet.

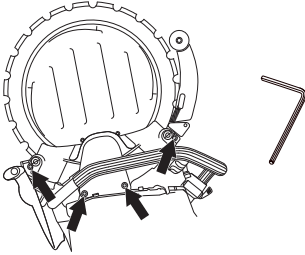

- Løft av skiven.

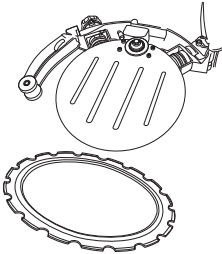

- Skru løs låserattet. Vri først rattet et par omdreininger til det kjennes en motstand. Styrerullen følger da med rattet ut og stanser når det kjennes en motstand.

Styrerullen sitter trykket nn i låserattet. For å få løs styrerullen, vrir du ytterligere på låserattet til det løsnet helt.

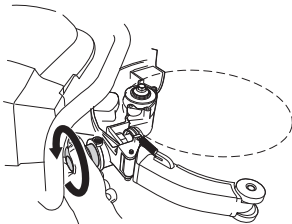

- Styrerullen kan nå trekkes ut av chassiset.

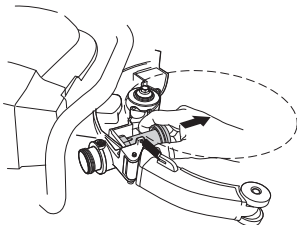

- Skru låserattet til bunns og løsne det deretter 2 omdreininger.

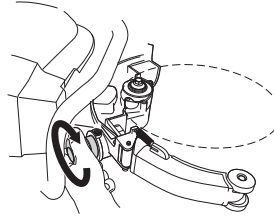

- Sett inn en ny styrerull i chassiset.

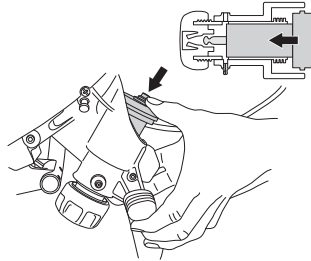

- Smør styrerullene. Se anvisningene under overskriften "Smøre styrerullene".
- Monter skiven.
- Monteringen gjøres i omvendt rekkefølge av demonteringen. Se anvisninger i delen "Montering og justeringer".

## Støtteruller

- Bytt støtteruller når rulleflaten er plan når sporet i rulleflaten er borte.

- 1) Nytt
- 2) Utslitt

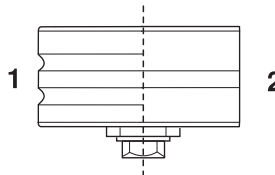

**MERKNAD!** Støtterullene driver ikke skiven.

Når utslitte ruller byttes ut med nye, må man justere rullene mot skiven.

Feilaktig justering kan føre til skader på skiven. Se instruksjonene i avsnittet Montering og innstillinger.

Hvis skiven roterer langsomt eller stanser, avbryt kappingen umiddelbart og feilsøk.

# VEDLIKEHOLD

## Bytte av støtteruller

Ta av støtterulldektelet.

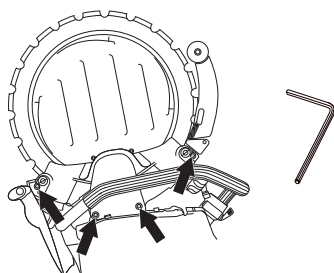

- Bruk en 19 mm fastnøkkel og en 13 mm kombinøkkel til å skifte rullene.

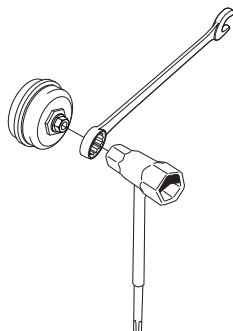

- Før de nye rullene settes på plass, skal man smøre med lagerfett innenfor rullene.

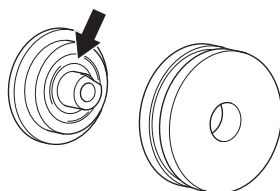

## Reomlegging av skiven



**ADVARSEL!** Ringkappskiver må ikke reomlegges. På grunn av sin konstruksjon er en ringskive utsatt for andre påkjenninger enn en sentrumsdrevet diamantskive. For det første driver drivhjulet mot skivens innvendige diameter slik at både drivhjulets og skivens overflate utsettes for slitasje. Skivekjernen blir tynnere og styringen bredere, hvilket hindrer at skiven drives av hjulet. For det andre utsettes skiven for belastning fra rullene og fra selve kappingen hvis ikke skiven holdes fullstendig rett. Spenninger bygges opp i skiven til den sprekker eller ryker dersom den er omlagt. En ødelagt skive kan forårsake alvorlige personskader hos brukeren eller andre personer. Av denne grunn godkjenner Husqvarna ikke at ringkappskiver reomlegges. Kontakt din Husqvarna-forhandler for instruksjoner.

# FEILSØKING

## Mekanikk

Problem	Trolig årsak	Mulig løsning
Skiven roterer ikke.	Styrerullrattene er ikke trukket til fullstendig.	Trekk til styrerullrattene fullstendig.
	Skiven er ikke korrekt montert på styrerullene.	Monter skiven igjen, og kontroller at skiven beveger seg. Se delen Montering og justeringer.
	Støtterattene er trukket til for hardt.	Juster støttehjulene igjen.
Skiven roterer for sakte.	Støtterattene er trukket til for hardt.	Trekk til styrerullrattene fullstendig.
	Slitt drivhjul.	Kontroller drivhjulet for slitasje. Se delen Kappskiver. Skift ut om nødvendig. Se delen Montering og justeringer.
	Skivens v-formede innvendige diameter slitt.	Kontroller skiven for slitasje. Se delen Kappskiver. Skift ut om nødvendig. Se delen Montering og justeringer.
	Fjærene på styrerullene er svekket.	Skift ut hele styrerullenheten, eller kontakt et autorisert serviceverksted.
	Defekte styrerullelagre.	Skift ut hele styre-/støtterullenheten, eller kontakt et autorisert serviceverksted.
	Defekte støtteullelagre.	
Skiven hopper ut av stilling.	Støtterullene er stilt inn for lavt.	Juster støttehjulene igjen.
	Slitte styreruller.	Kontroller styrerullene for slitasje. Se delen Vedlikehold. Skift ut ved behov.
	Skiven er ikke korrekt montert på styrerullene.	Monter skiven igjen, og kontroller at skiven beveger seg. Se delen Montering og justeringer.
	Skadd skive.	Kontroller skiven for slitasje. Se delen Kappskiver. Skift ut om nødvendig. Se delen Montering og justeringer.
Skiven går skjævt.	Støtterattene er trukket til for hardt.	Juster støttehjulene igjen.
	Overopphetet skive.	Kontroller vannstrømmen. Se delen Tekniske data
Segment går av.	Skiven er bøyd, vridd eller dårlig vedlikeholdt.	Kontroller skiven for slitasje. Se delen Kappskiver. Skift ut om nødvendig. Se delen Montering og justeringer.
Skiven skjærer for sakte.	Feil skive til aktuelt materiale.	Kontroller skiveanbefalinger. Se delen Kappskiver. Skift ut skiven om nødvendig. Se delen Montering og justeringer.
Skiven slurer.	Styrerullene beveges ikke inn og ut fritt. En fastkjørt styrerull kan ikke trykke skiven hardt nok mot drivhjulet.	Kontroller at styrerullhylsene kan beveges fritt inn og ut. Hvis ikke må du fjerne, rengjøre, smøre og montere på nytt. Se delen Vedlikehold. Skift ut ved behov.
	Slitt drivhjul. Slipende materiale og for lite vann ved kapping øker hjulets slitasje.	Kontroller drivhjulet for slitasje. Se delen Kappskiver. Skift ut om nødvendig. Se delen Montering og justeringer.
	Styrerullens flens slitt. Hvis mer enn halvparten av flensens brede er slitt ned, slurer skiven.	Kontroller styrerullene for slitasje. Se delen Vedlikehold. Skift ut ved behov.
	Klingens spor og innerkant slitt. Forårsaket av manglende vanning av slipende materiale og/eller et slitt drivhjul som får skiven til å slure.	Kontroller skiven, drivhjulet og styrerullene. Se delen Kappskiver. Skift ut om nødvendig. Se delen Montering og justeringer.
		Kontroller vannstrømmen. Se delen Tekniske data

# TEKNISKE DATA

## Tekniske data

Tekniske data	K6500 II Ring	
	14"	17"
<b>Motor</b>		
El-motor	HF Høy frekvens	
Maks. turtall på utgående aksel, o/min	8800	
3-fasebruk, Motoreffekt – maks. kW	5.5	
1-fasebruk, Motoreffekt – maks. kW	3	
<b>Vekt</b>		
Maskinen uten kabelpakke, uten skive, kg	11.7	12.4
5 m kabelpakke, kg	1.4	
<b>Vannkjøling</b>		
Vannkjøling av el-motorer	Ja	
Vannkjøling av skiven	Ja	
Maks. anbefalt vanntrykk, bar	8	
Min. anbefalt vannmengde, l/min	4	ved en vanntemperatur på 15 °C
Koplingsmunnstykke	Type "Gardena"	
<b>Støyutslipp (se anm. 1)</b>		
Lydeffektnivå, mål dB(A)	110	
<b>Ljudnivåer (se anm. 2)</b>		
Lydtrykknivå ved brukerens øre, dB(A)	99	
<b>Ekvivalente vibrasjonsnivåer, <math>a_{hveq}</math> (se merknad 3)</b>		
Fremre håndtak, $m/s^2$	2.4	2.7
Bakre håndtak, $m/s^2$	1.5	1.9

Merknad 1: Utslipp av støy til omgivelsene målt som lydeffekt ( $L_{WA}$ ) ifølge EN 60745-1. Rapporterte data for lydeffektnivå har en usikkerhet på 3 dB (A).

Merknad 2: Lydtrykknivå i henhold til EN 60745-1. Rapporterte data for lydtrykknivå har en usikkerhet på 3 dB (A).

Merknad 3: Ekvivalent vibrasjonsnivå i henhold til EN 60745-2-22 beregnes som tidsvektet total energi for vibrasjonsnivåer under forskjellige driftsforhold. Rapporterte data for ekvivalent vibrasjonsnivå har en typisk statistisk spredning (standard avvik) på 1,5  $m/s^2$

## Skjæreutstyr

Ringkappskive, mm/tommer	Maks. kappedybde, mm/inch	Maks. periferhastighet, m/s / ft/min	Maks. hastighet for skiven, o/min.	Bladets vekt, kg/lb
370/14	270/10.6	40/7900	2000	0.8/1.8
425/17	325 / 12.8	40/7900	1760	1.1/2.3

---

## TEKNISKE DATA

---

### EF-erklæring om samsvar

#### (Gjelder kun Europa)

- **Husqvarna AB**, SE-561 82 Huskvarna, Sverige, tlf.: +46-36-146500, erklærer under eneansvar at den bærbare kappemaskinen **Husqvarna K6500 II Ring**, datert fra 2018-serienummer og senere (året oppgis i klartekst på typeskiltet, etterfulgt av serienummeret), samsvarer med kravene i RÅDSDIREKTIV:
  - fra 17. mai 2006, "angående maskiner" **2006/42/EC**.
  - fra 8. juni 2011 "angående restriksjoner for bestemte farlige stoffer" **2011/65/EU**.

Følgende standarder er blitt tillempet: EN ISO 12100:2010, EN 60745-1:2009, EN 60745-2-22:2011/A11:2013.

SMP Svensk Maskinprovning AB, Box 7035, SE-750 07 Uppsala, Sverige, har utført frivillig typekontroll i henhold til maskindirektivet (2006/42/EC) på vegne av Husqvarna AB. Sertifikatet har nummer: SEC/15/2428

Partille, 17. januar 2018

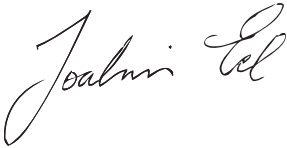

Joakim Ed

Global FoU-direktør

Construction Equipment Husqvarna AB

(Autorisert representant for Husqvarna AB og ansvarlig for teknisk dokumentasjon.)

# EL-SKJEMA

## EI-skjema

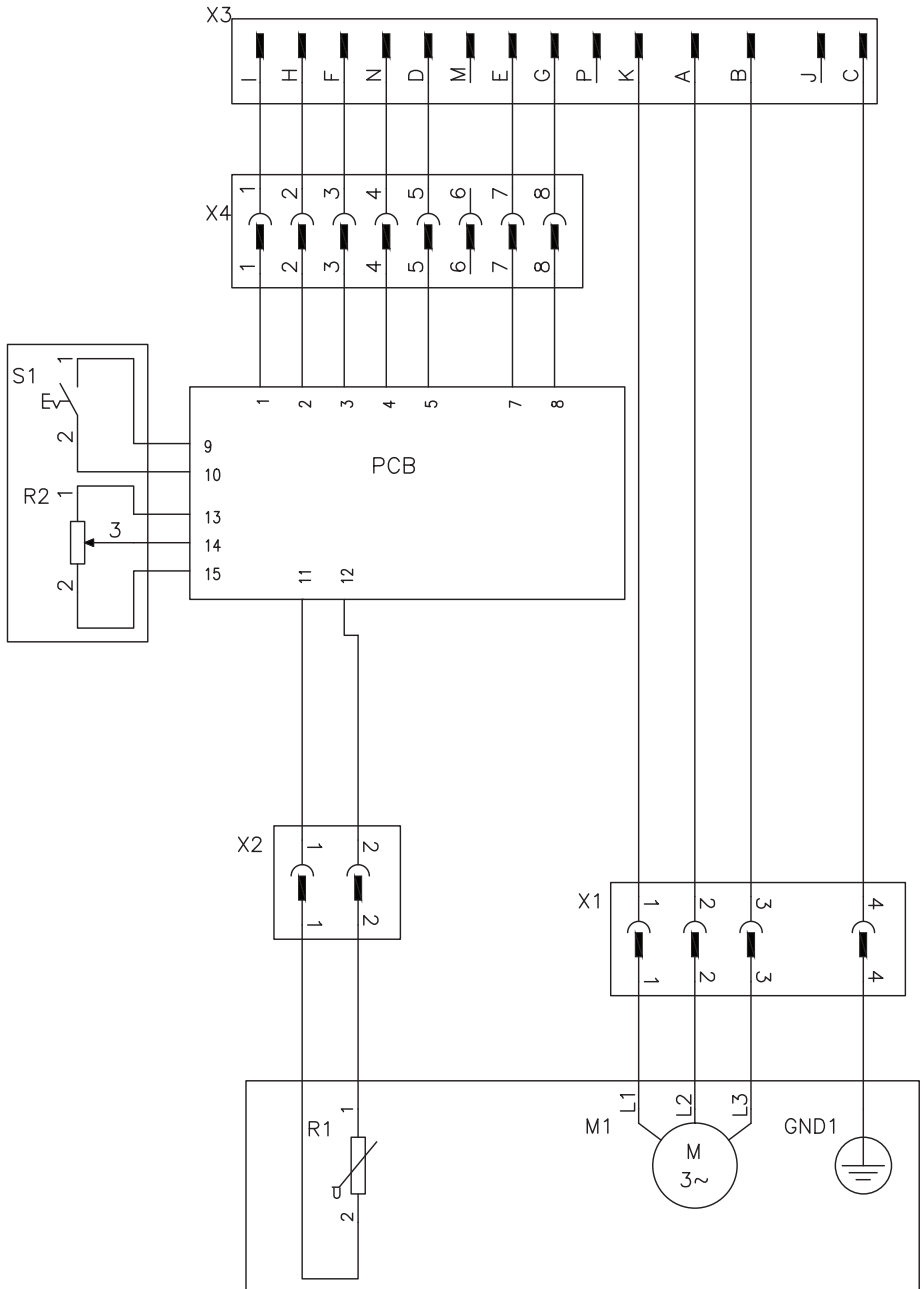





**SE - Bruksanvisning i original, DK - Originale instruktioner,  
FI - Alkuperäiset ohjeet, NO - Originale instruksjoner**

**1159606-10**



**2018-03-02**