

## **Der neue Abbruchroboter DXR 250 von Husqvarna Ein Leichtgewicht mit viel Kraft**

*Husqvarna präsentiert mit dem DXR 250 das neueste Modell ferngesteuerter Abbruchrobotertechnologie, dessen kompaktes Design und enorme Kraft ihn zur ersten Wahl für Abbrucharbeiten in engen Räumen machen. Die leistungsstärkste Maschine dieser Grössenordnung am Markt.*

Den ersten ferngesteuerten Abbruchroboter, den DXR 310, führte Husqvarna im Jahr 2009 ein. Es wird also Zeit für die Nummer 2 dieser Produktreihe. Der DXR 250 wurde ebenso wie der DXR 310 auf spezifische Benutzeranforderungen abgestimmt. Durch das ausgewogene Verhältnis zwischen Gewicht und Leistung ist der DXR 250 gleichermassen leistungsstark und leicht. Der feste Ausleger sorgt für ein kompaktes Design der Maschine und trägt zu deren geringem Gewicht von nur 1'620 kg bei. Der tief liegende Sockel sorgt für eine freie Sicht des Bedieners über die Maschine, was massgeblich zur Effizienz und Sicherheit der Bedienung beiträgt.

Wir haben diesen neuen Roboter entwickelt, weil wir uns der Nachfrage nach einer Maschine dieser Grössenordnung bewusst waren. Der DXR 250 mit seinem kompakten Design und seiner flexiblen Bedienung bietet bei einem Gewicht von lediglich 1'620 kg eine Leistung von 18,5 kW.

Die Grundplatte des DXR 250 ist aus einem Guss geformt und bietet somit eine optimale Gewichtsverteilung und Balance. Die Grundplatte ist zudem mit verschiedenen Bauteilen ausgestattet, darunter Befestigungselemente, Hebeösen und LED-Scheinwerfer für eine unübertroffene Haltbarkeit und optimale Ausleuchtung des Arbeitsbereichs.



**Kräftig.** Durch sein kompaktes Design und seine enorme Kraft eignet sich der DXR 250 perfekt für Abbrucharbeiten in engen Räumen.

Durch die praktische Räumschaukel konnte das Fahrgestell verkürzt und die Stabilität der Konstruktion erhöht werden. Der Roboter lässt sich hierdurch in engen Räumen leichter manövrieren und besser transportieren. Weitere technische Neuerungen sind ein elektrischer Lüfter für eine effektive Kühlung und eine elektrische Proportionalsteuerung der Hydraulikpumpe für eine effiziente Regelung des Maschinendrucks. Das Ergebnis ist eine Maschine mit maximaler Effizienz und minimaler Verlustwärme.

Service und Wartung des Roboters sind ebenso wie beim DXR 310 besonders leicht. Unser neu entwickeltes Fernsteuerungssystem mit Bluetooth-Technologie ist das benutzerfreundlichste System am Markt mit einem übersichtlichen Display, an dem notwendige Wartungsarbeiten angezeigt werden. Das Steuerungssystem ist auf Abbrucharbeiten unter schwierigen Bedingungen ausgelegt, z.B. hohe Vibration, Betonstaub und Wasser. Der DXR 250 eignet sich auch hervorragend für kleinere Abbrucharbeiten und empfindliche Umgebungen, wie sie beispielsweise in der verarbeitenden Industrie vorkommen, sowie für Abbrucharbeiten in Innenräumen mit begrenztem Raumangebot.



**Kompakt.** Der feste Ausleger sorgt für ein kompaktes Design der Maschine und trägt zu deren geringem Gewicht von nur 1620 kg bei.



**Vielseitig.** Der Roboter ist mit praktischen Räumschaukeln ausgestattet.

### Technische Daten DXR 250

- Grundplatte aus einem Guss für eine optimale Gewichtsverteilung
- Marktführendes Verhältnis zwischen Leistung und Gewicht bei erstklassiger Stabilität und grosser Reichweite
- Kompakte, tief liegende Konstruktion für optimale Sicht und Manövrierbarkeit
- Hohe Service- und Wartungsfreundlichkeit
- Leistung: 18,5 kW
- Gewicht: 1'620 kg
- Reichweite: ca. 4,5 Meter
- Steuerungssystem: Modulare, digitale, CAN-basierte SPS-Steuerung
- Sockelabmessungen: Länge: 1'695 mm, Breite: 780 mm Höhe: 1'035 mm
- Automatische Schmierung des Abbruchwerkzeugs

### Reichweite des DXR 250, ca. 4,5 Meter

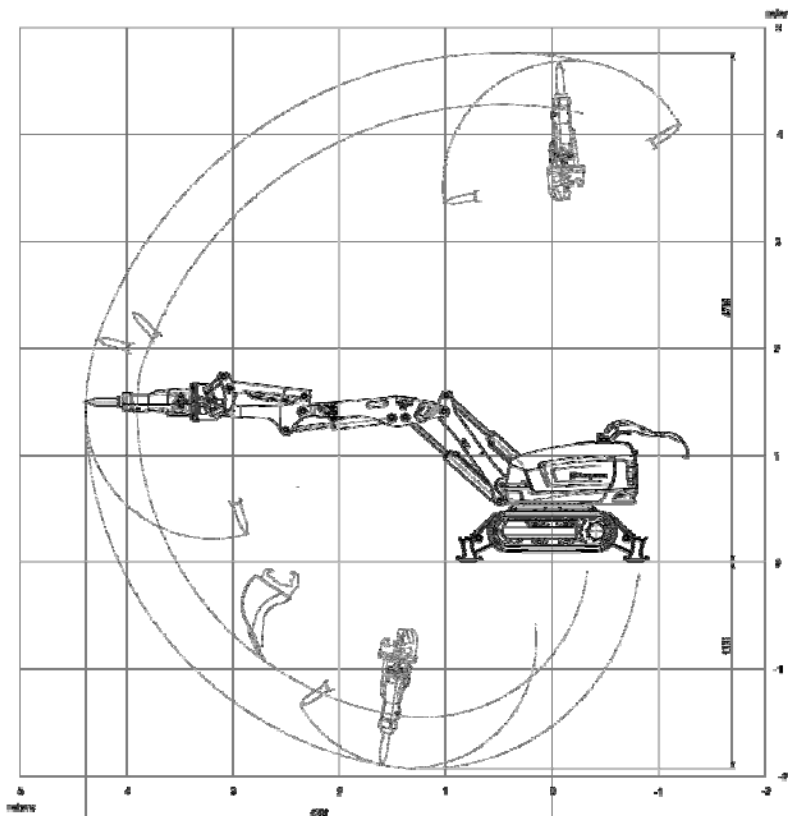

**Abmessungen des DXR 250**

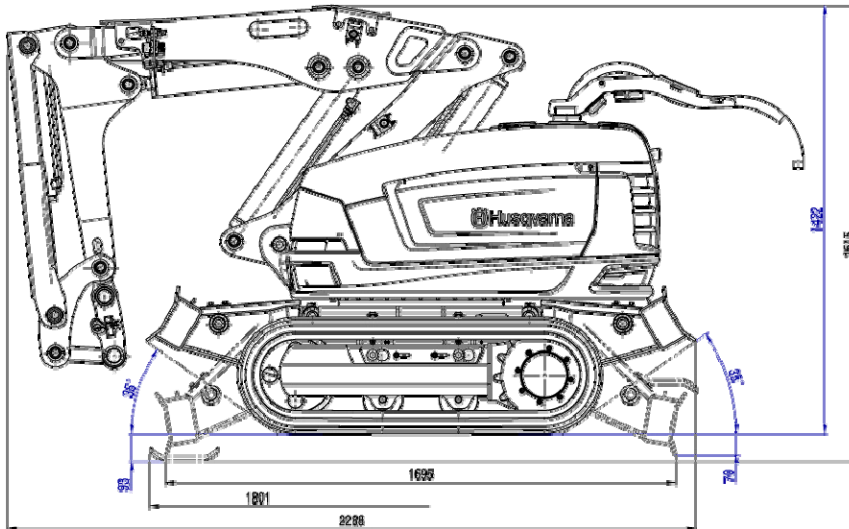

**Sockelabmessungen des DXR 250, Breite: 780 mm**

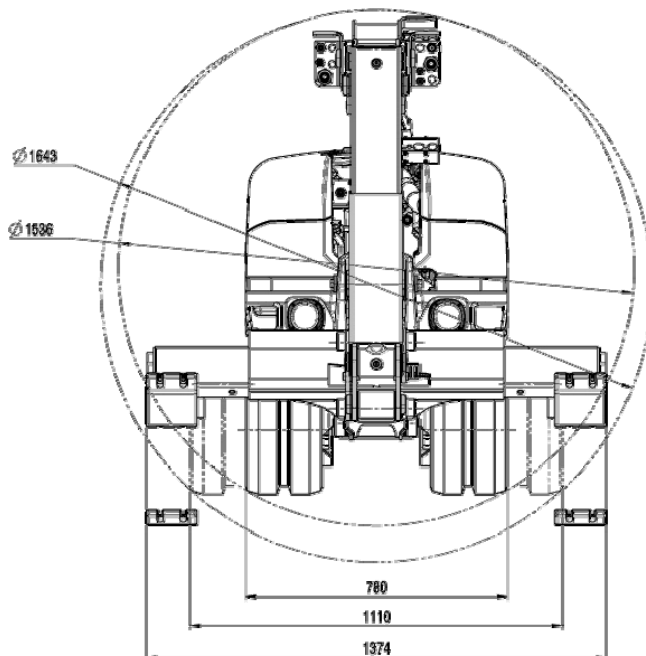

Für mehr Informationen, kontaktieren Sie bitte:

**Husqvarna Schweiz AG**

Industriestrasse 10, 5506 Mägenwil

Tel. +41 (0) 62 887 37 00

Fax +41 (0) 62 887 37 11

[info@husqvarna.ch](mailto:info@husqvarna.ch), [www.husqvarnacp.com](http://www.husqvarnacp.com)

*Husqvarna Construction Products ist Teil von Husqvarna AB und Marktführer im Bereich Maschinen und Diamantwerkzeuge für die Bau- und Steinindustrie. Das Produktsortiment umfasst Trennschleifer, Diamantwerkzeuge, Bohrmotoren und Bohrstände, Wand- und Seilsägen, Bodensägen, Tischsägen sowie Maschinen für die Oberflächenbearbeitung und Abbruchroboter.*

*Construction Products hat 2'300 Mitarbeiter, 10 grosse Fabriken rund um die Welt und ist in mehr als 70 Ländern vertreten. Husqvarna ist eine eingetragene Handelsmarke, die das Eigentum von Husqvarna AB (publ) ist.*



**Press release:** Der neue Abbruchroboter DXR 250 von Husqvarna

**Bild:** DXR 250\_.jpg

**Press release:** Der neue Abbruchroboter DXR 250 von Husqvarna

**Bild:** DXR 250 Compact\_.jpg



**Press release:** Der neue Abbruchroboter DXR 250  
von Husqvarna

**Bild:** DXR 250 Various\_.jpg

